



ОАО «БМЗ — УПРАВЛЯЮЩАЯ КОМПАНИЯ ХОЛДИНГА «БМК»



Отчет о деятельности в области устойчивого развития

2021 год

Содержание

1 Обращение генерального директора	6
2 О компании	9
Общие сведения.....	10
Холдинг «Белорусская металлургическая компания».....	10
Описание основных структурных подразделений.....	11
Основные пути развития за последние 10 лет.....	12
География и масштаб деятельности.....	14
Присутствие на рынках.....	15
Детализация географии поставок.....	16
Основные конкурентные преимущества на международном рынке.....	17
Характеристика основных потребителей.....	19
Подход к бизнесу.....	20
3 Стратегия и подход к управлению устойчивым развитием	21
Политика устойчивого развития.....	22
Корпоративная политика.....	23
Этический кодекс.....	25
Этический кодекс ведения деловой разведки.....	26
Подход предприятия к устойчивому развитию.....	26
Вклад в достижение Целей устойчивого развития.....	28
Направления реализации стратегии.....	36
Управление устойчивым развитием.....	39
Деловая этика и противодействие коррупции.....	40
Хроника ключевых дат и событий 2021 года.....	42
Участие во внешних инициативах.....	46
Взаимодействие с заинтересованными сторонами.....	47
Взаимодействие с гражданским обществом.....	48
Взаимодействие с органами власти.....	49
Взаимодействие со СМИ.....	50
Научно-технический потенциал и взаимодействие с наукой.....	51
4 Экономическая деятельность	57
Финансово-экономическая деятельность.....	58
Экономическая результативность.....	59
Риски предприятия.....	61
Государственная поддержка БМЗ в 2021 году	65
Непрямые экономические воздействия.....	65
Цели завода на среднесрочную перспективу.....	67

	69
5 Экологическая деятельность	70
Политика в области экологии.....	71
Основные принципы и подходы.....	72
Реализация экологической стратегии.....	75
Рациональное использование природных ресурсов.....	77
Рациональное использование энергетических ресурсов.....	79
Охрана воздушного бассейна.....	84
Охрана водного бассейна.....	87
Обращение с отходами производства.....	88
Обучение.....	89
Повышение экологической культуры персонала.....	
Разработка и внедрение в производство ресурсосберегающих, малоотходных, экологически безопасных технологий.....	89
Затраты на охрану окружающей среды и проведение мониторинга. Экологические платежи.....	90
Цели Общества на среднесрочную перспективу.....	91
	93
6 Социальная деятельность	94
Политика в сфере управления персоналом.....	95
Характеристика персонала.....	98
Права работников.....	100
Обучение и образование.....	102
Обучение на предприятии	106
Система мотивации.....	114
Краткосрочные задачи в области социальной ответственности.....	114
Информирование и коммуникации.....	118
Охрана труда и обеспечение промышленной безопасности.....	120
Улучшение условий труда.....	120
Обучение и определение компетентности.....	121
Общественный контроль за соблюдением прав человека в области охраны труда..	123
Охрана здоровья.....	130
Результативность медицинских и оздоровительных программ.....	133
Социальный пакет льгот и гарантий работникам.....	134
Оздоровление и отдых работников и членов их семей.....	135
Развитие физкультуры и спорта.....	136
Культурная жизнь заводчан.....	142
Решение жилищных вопросов работников.....	
Социальная поддержка неработающих пенсионеров, инвалидов и других категорий малообеспеченных граждан.....	143
Социальное партнерство.....	143
Профсоюзная организация ОАО «БМЗ - управляющая компания холдинга «БМК»..	144
Первичная организация РОО «Белая Русь».....	147

Первичная организация ОО «БРСМ».....	152
Первичная организация Белорусского Общества Красного Креста.....	153
Совет ветеранов.....	154
Совет женщин.....	155
Совет воинов-интернационалистов.....	155
Совет молодых специалистов.....	156
Совет мастеров.....	157
Совет коллектива физической культуры.....	158
Комиссия по содействию в школе и семье.....	159
Мониторинг общественного мнения о результативности социальных программ.	
Оценка интернет-зависимости среди работников предприятия: причины и по- следствия.....	159
Диагностика социально-психологического климата в трудовых коллективах предприятия.....	160
Анализ мероприятий по охране труда и промышленной безопасности на пред- приятии.....	160
Оценка методов профилактики и борьбы с наркозависимостью.....	
Анализ факторов внешнего влияния предприятия на общество. Имидж завода в регионе присутствия.....	161
Молодые работники предприятия: социологический портрет.....	163
7 Ответственность за произведенный товар.....	164
Аудиты потребителей.....	165
Общие положения.....	165
Здоровье и безопасность потребителя.....	167
Маркировка продукции с надлежащей информацией.....	167
Маркетинговые коммуникации.....	167
Реклама.....	168
Выставки, форумы.....	169
Жизненный цикл продукции.....	170
Взаимовыгодное сотрудничество с поставщиками.....	171
Производство.....	173
Взаимовыгодное сотрудничество с потребителями.....	174
Показатель лояльности потребителей.....	177
8 Об Отчете	178
Границы Отчета.....	178
Существенные изменения в Отчете.....	179
Содержание Отчета и определение существенности тем.....	181
9 Приложения.....	182
Список используемых сокращений.....	184
Общие стандартные элементы отчетности Руководства GRI (G4).....	190
Анкета обратной связи.....	191
Для заме-	



ОБРАЩЕНИЕ ГЕНЕРАЛЬНОГО ДИРЕКТОРА ОАО «БМЗ — УПРАВЛЯЮЩАЯ КОМПАНИЯ ХОЛДИНГА «БМК»



Уважаемые друзья!

Мы рады представить вам корпоративный социальный отчёт Белорусского металлургического завода за 2021 год. Этот универсальный документ поможет вам найти весь спектр информации о работе нашего предприятия.

2021-ый год для БМЗ выдался весьма удачным. И это при том, что пандемия продолжала оказывать своё негативное воздействие – была затруднена логистика, непросто было найти новых партнёров, поставщиков и новые рынки сбыта. Но, благодаря активной работе всего нашего коллектива, завод сработал прибыльно, выполнив все ключевые показатели эффективности, доведённые Министерством промышленности. Так, к уровню 2020 года выручка составила 1760 млн. долл. США (темп роста – 149%), экспорт – 1389,1 млн. долл. США (темп – 146%). Выполнены показатели по импортозамещению, снижена импортоёмкость выпускаемой продукции.

БМЗ отгрузил 2,3 млн. тонн металлопродукции в 54 страны мира на сумму 1 миллиард 760 млн. долл. США. Экспорт составил 1,85 млн. тонн, на сумму 1 миллиард 389 млн. долл. США. В 2021 году произведено и отгружено 30 видов инновационной продукции. Удельный вес инновационной продукции в общем объёме выпуска продукции – 28,7 % (при плане не менее 22,4 %).

В 2021 году продукция завода признана победителем в конкурсе «Лучшие товары Республики Беларусь» (провода стальная углеродистая пружинная марки 70П) и конкурсе «Лучший строительный продукт года» (арматура ненапрягаемая для железобетонных конструкций класса S500 холоднодеформированная в мотках).

Мы активно продолжали реализовывать различные социальные проекты, направленные на поддержку наших работников и их семей. В Коллективный договор в течение 2021 года мы внесли 20 изменений и дополнений. Общая сумма выплат социального характера в 2021 году составила 7,1 млн. рублей. Речь идёт как о доплатах к пенсии, помощи на оздоровление детей, выплатах острого социального ха-

рактера, так и других мерах поддержки.

Это был сложный, но интересный год. Мы многое сумели, многое смогли. Продукцию БМЗ знают во всём мире. Мы продолжаем придерживаться главных принципов в своей работе: обеспечивать высокое качество продукции, оставаться надёжным партнёром на мировом рынке и поддерживать весомый социальный пакет для наших работников. В этом социальном отчёте мы постарались учесть все страницы нашей заводской летописи.

С наилучшими пожеланиями,

Д.А. Корчик,

генеральный директор

ОАО «БМЗ – управляющая компания

холдинга «БМК»





III БЕЛОРУССКИЙ МЕТ



АЛПУРГИЧЕСКИЙ ЗАВОД №1

О КОМПАНИИ

Открытое акционерное общество «Белорусский металлургический завод – управляющая компания холдинга «Белорусская металлургическая компания» (далее – БМЗ, Общество, предприятие, Белорусский металлургический завод, завод) является базовым предприятием для металлургии республики, крупнейшим заводом не только в Республике Беларусь, но и в Европе. Более 37 лет БМЗ находится в числе авторитетных производителей металлопродукции.

Приверженность принципам устойчивого развития и реализация стратегии, в центре которой стоит потребитель, помогают предприятию и в условиях нестабильной экономической ситуации выявлять новые возможности и перспективы для дальнейшего развития.

Общие сведения

БМЗ расположен в г.Жлобине, в 220 километрах от столицы Республики Беларусь г.Минска, и относится к разряду современных мини-заводов европейского уровня. 100% акций БМЗ принадлежат Республике Беларусь и преданы в управление Министерству промышленности Республики Беларусь (Минпром).

Общая численность сотрудников БМЗ
11 789 человек

Минпром:

- устанавливает набор ежегодных целей;
- определяет обязательные для выполнения разовые решения;
- согласовывает стратегию развития завода и инвестиционные проекты.

БМЗ:

- определяет стратегические направления развития и подходы для достижения поставленных целей;
- принимает решения оперативного характера;
- самостоятельно формирует финансовый бюджет.

Юридический адрес предприятия (почтовый адрес), адрес головного офиса:

ул. Промышленная, 37, г. Жлобин,
Гомельская обл., 247210, Республика Беларусь.

Холдинг «Белорусская металлургическая компания»

Общая численность персонала холдинга «БМК»
22 056 человек

БМЗ является управляющей компанией холдинга «Белорусская металлургическая компания». В состав холдинга входит 21 предприятие (металлургическое, машиностроительное, сельскохозяйственное производство и др.).

Основными целями создания холдинга являются: использование возможностей БМЗ для развития отстающих предприятий, формирование конкурентоспособного инновационного производства, укрепление финансово-экономического состояния, совершенствование структуры управления предприятий холдинга, сокращение непроизводственных расходов, модернизация и техническое перевооружение действующих производств холдинга, наращивание экспортного потенциала и роста капитализации активов.

Описание основных структурных подразделений

Предприятие структурно состоит из трех основных производств – сталеплавильного, прокатного и метизного, а также цехов инфраструктуры и подразделений управления жизнедеятельностью предприятия.

В состав сталеплавильного производства входят: копровый цех, два электросталеплавильных цеха, цех технологического автотранспорта.

Прокатное производство представлено двумя сортопрокатными цехами, имеющими четыре разнопрофильных прокатных стана, и трубопрокатным цехом. Метизное производство состоит из трех сталепроволочных цехов и цеха тары и волок.

Состав инфраструктуры завода представлен цехами обеспечения производства электроэнергией, ремонта оборудования метизных цехов, металлургического, энергетического, оборудования, железнодорожного и транспортного цехов, других вспомогательных подразделений.

В каталог продукции завода входят такие ее виды, как непрерывнолитая и горячекатаная заготовка, прокат фасонный, сортовой, ар-

матурный для железобетонных конструкций, заготовка трубная, пруток, катанка стальная, металлокорд, горячедеформированная бесшовная труба, фибра стальная анкерная, волновая и микрофибра, проволока стальная различного назначения.

ОАО «БМЗ – управляющая компания холдинга «БМК» – это высокотехнологичный металлургический комплекс. Все производство осуществляется на единой производственной площадке в Республике Беларусь, что позволяет получать экономию на масштабе и выпускать продукцию с низкими издержками. Широкий набор производственных мощностей позволяет гибко формировать производственные потоки с учетом рыночной конъюнктуры и поддерживать стабильные объемы сбыта в течение длительного периода.

ОАО «БМЗ – управляющая компания холдинга «БМК» относится к классу мини-заводов с неполным металлургическим циклом, основным сырьем для которого являются металлолом и металлизированные окатыши.

По объему товарной продукции БМЗ входит в число пяти крупнейших предприятий страны.

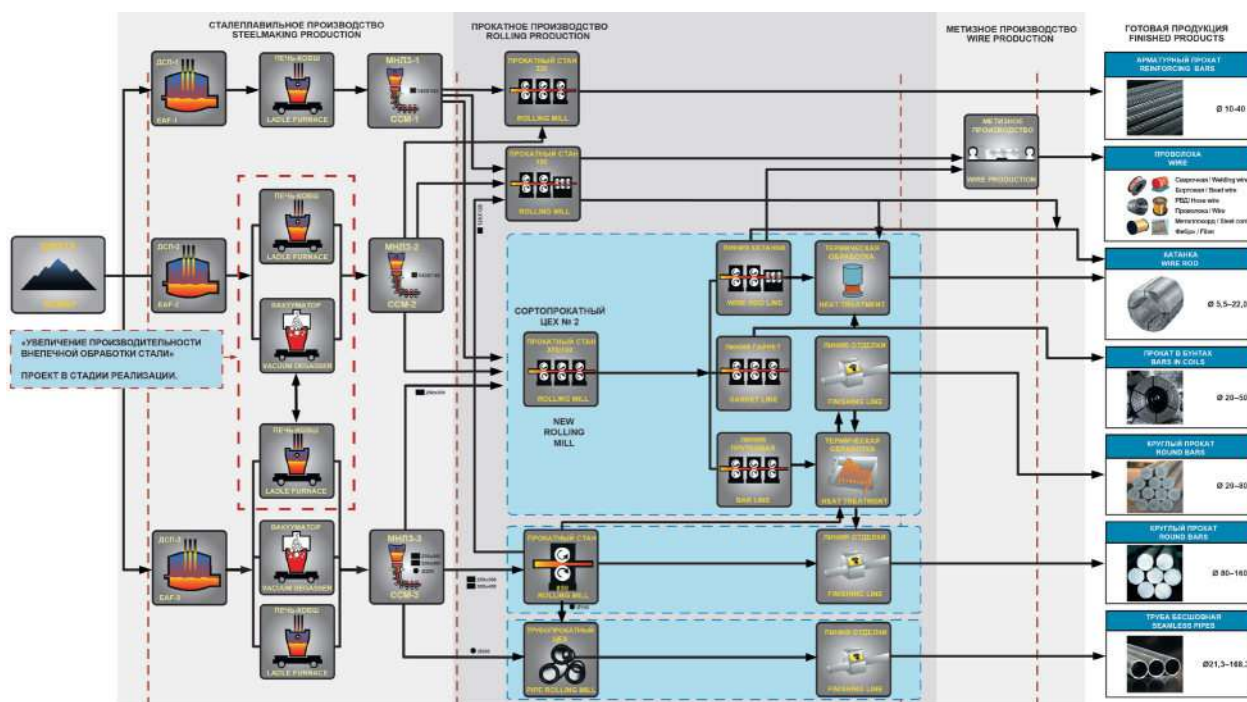

Основные шаги развития за последние 10 лет

Дата	Событие
2012 год	<ul style="list-style-type: none"> - проведена вторая международная конференция поставщиков БМЗ; - проведена реконструкция агрегата бортовой бронзированной проволоки в СтПЦ-1.
2013 год	<ul style="list-style-type: none"> - по результатам экспертной оценки EcoVadis (Michelin) достижения БМЗ за 2012 год в социальной сфере и в сфере охраны окружающей среды превзошли уровень, установленный Michelin для поставщиков в снабженческой цепи; - стал Лауреатом премии Министерства промышленности Республики Беларусь в области науки и техники 2012 года; - среди предприятий г.Жлобина и Жлобинского района Белорусский металлургический завод удостоен звания победителя в номинации «Лучший инвестор и экспортёр».
2014 год	<ul style="list-style-type: none"> - строительство известково обжигательной установки ИОУ-3; - реконструкция дугосталеплавильной печи ДСП-1 и пылегазоулавливающей установки ПГУ-1; - реконструкция сортовой машины для разлива заготовок (МНЛЗ-2).
2015 год	<ul style="list-style-type: none"> - пуск сортопрокатного цеха №2 – мелкосортного стана для производства катанки и арматуры в бунтах.
2016 год	<ul style="list-style-type: none"> - выход на проектную мощность мелкосортно-проволочного стана по месячному производству (ноябрь).
2017 год	<ul style="list-style-type: none"> - получено Свидетельство об аккредитации в качестве научной организации на основании заключения Государственного комитета по науке и технологиям Республики Беларусь и Национальной академии наук Беларуси; - создание на базе исследовательского центра БМЗ отраслевой лаборатории технологий металлургического и сталепроволочного производств.
2018 год	<ul style="list-style-type: none"> - стал победителем 15-го юбилейного конкурса «Лучший строительный продукт года-2018» и конкурса «Лучшие товары Республики Беларусь-2018»; - получил диплом «Стабильное качество»; - подал заявку и вышел во 2-й этап конкурса на соискание Премии Правительства за достижения в области качества продукции и услуг; - стал победителем Республиканского конкурса на соискание премии за достижения в области энергоэффективной продукции и технологий «Лидер энергоэффективности-2018» в номинации «Энергоэффективная технология года»; - стал победителем конкурса «Лучший экспортер года» в номинации «Металлургия»; - по итогам оценки по социальной ответственности на платформе EcoVadis в 2018 и 2017 годах БМЗ входит в топ 5 лучших компаний по полученным результатам: «Общая оценка. Окружающая среда. Трудовая деятельность и права человека. Честный бизнес. Экологическая устойчивость».

2019 год	<ul style="list-style-type: none"> - стал Лауреатом конкурса «Лучшие товары Республики Беларусь» в номинации «Продукция производственно-технического назначения» и также был отмечен Дипломом «Стабильное качество»; - подтвердил звание лауреата конкурса на соискание премии Правительства Беларуси за достижения в области качества 2018 года, а также был удостоен специальной награды в номинации «Лидерство» за вклад руководства в достижение устойчивого успеха организации; - получил золотую медаль EcoVadis за достижения в области корпоративной социальной ответственности БМЗ; - поддержал общественную инициативу по закладке аллеи из 17 рябин в поддержку 17 Целей устойчивого развития; - награжден премией Федерации профсоюзов Беларуси в номинации «За значительный вклад в развитие социального партнерства»; - признан лидером в номинации «Металлургия» по итогам конкурса «Лучший экспортер 2018 года», проводимого Белорусской торгово-промышленной палатой; - арматура ненапрягаемая для железобетонных конструкций класса S 500 диаметром 10-36 мм была удостоена звания «Лучший строительный продукт года-2019»; - стал лауреатом бизнес-премии «Лидер года-2019» в номинации «Со знаком качества».
2020 год	<ul style="list-style-type: none"> - продукция БМЗ стала Лауреатом конкурса «Лучшие товары Республики Беларусь» 2019 года в номинации «Продукция производственно-технического назначения»; - признан лауреатом Премии СНГ 2019 года за достижения в области качества; - стал победителем конкурса «Лучший экспортер 2019 года» в номинации «Металлургия»; - арматура холоднодеформированная гладкая ненапрягаемая для железобетонных конструкций класса S500 в мотках Ø 4,0-5,0 мм, выпускаемая по СТБ 1341-2009, была удостоена звания «Лучший строительный продукт года-2020»; - БМЗ и его работники награждены на 28-й МНТК «Литейное производство и металлургия 2020. Беларусь» в номинациях «Лучшая научно-производственная работа молодого инженера» и «Лучший инновационный проект»; - стал обладателем Гран-при Международной бизнес-премии «Лидер года» в номинации «За устойчивое развитие»; специальной награды в номинации «Персона» удостоен генеральный директор БМЗ Д.А.Корчик.



2021 год

- БМЗ получил две награды на конкурсе «Лучшие товары Республики Беларусь-2020»; продукция стала Лауреатом в номинации «Продукция производственно-технического назначения», завод отмечен дипломом «Стабильное качество»;
- завод отмечен Белорусской универсальной товарной биржей дипломом «За успешное продвижение металлопродукции собственного производства на зарубежные рынки с применением биржевого механизма»;
- награжден дипломом «За широкий ассортимент и высокое качество представляемой продукции» на XVI Республиканском экологическом форуме и выставке Ecology Expo-2021;
- в седьмой раз подряд стал победителем конкурса «Лучший экспортер 2020 года» в номинации «Металлургия»;
- коллективы центральной заводской лаборатории и отдела главного метролога стали победителями конкурса «Компетентность-2020»; начальник отдела металлургического производства Галина Воронина получила диплом победителя в номинации «Технический эксперт»;
- БМЗ стал победителем 18-го республиканского конкурса «Лучший строительный продукт-2021»: победу в номинации «Лучший строительный материал, изделие года» принесла арматура ненапрягаемая для железобетонных конструкций класса S500 холоднодеформированная;
- присужден Диплом победителя республиканского конкурса «Лидер энергоэффективности Республики Беларусь-2021» за проект «Замена винтовых компрессоров ZR-6 и ZR-3 на турбокомпрессоры на участке производства сжатого воздуха ЭНЦ»;
- по результатам 27-й Международной промышленной выставки «Металл-Экспо'2021» БМЗ отмечен кубком «За лучшую экспозицию» и Дипломом «За высокую профессиональную организацию продвижения продукции и услуг»;
- удостоен награды на республиканском конкурсе «Лучший экспортер 2020 года» среди предприятий Гомельской области;
- команда БМЗ стала победителем интеллектуальной игры «Кубок Глобального Договора ООН в Беларуси» и получила главный приз – Кубок Сети Глобального Договора ООН в Беларуси;
- БМЗ стал обладателем Гран-При VI Международной бизнес-премии «Лидер года 2021» в категории «Металлургическое производство» за реализацию стратегии развития предприятия в современных условиях, сохранение позиций на рынке и высокую культуру управления.

География и масштаб деятельности

БМЗ – экспортоориентированное предприятие, и вместе с другими промышленными предприятиями Беларуси составляет основу экономического потенциала и безопасности страны.

Сбытовая стратегия ОАО «БМЗ – управляющая компания холдинга «БМК» направлена на сохранение и активное наращивание своего присутствия на существующих рынках продаж, а также поиск новых экономически выгодных регионов.

География экспорта обширна, металлопродукция завода поставлялась в целом за всю историю завода в 118 стран мира,

и ее торговая марка широко известна на товарном рынке металлов.

В 2021 году проведена диверсификация продаж продукции на рынки Болгарии, Бразилии, Канады, Малайзии, Марокко, Молдовы, Португалии и Словакии. Также были освоены продажи на рынки новых стран Казахстан и Узбекистан.

Основными регионами экспорта за 2021 год являются Европа, Россия и Ближний Восток. На Европу приходится 59,0%, на Россию – 22,8%, на Ближний Восток – 7,0% от всей экспортируемой металлопродукции.

Крупнейшими странами-импортерами продукции БМЗ в 2021 году стали такие страны как Россия (удельный вес в экспорте 22,8%), Польша (11,9%), Литва (11,4%), Германия (9,0%), Израиль (5,2%), Нидерланды (4,7%), Тунис (4,1%), Италия (3,1%), Чехия (2,4%), Эстония (2,2%).

Наименование продукции	Регион поставок продукции в 2021г.
Литая заготовка	Ближний Восток, Африка, СНГ, Америка
Металлопрокат	Африка, Ближний Восток, Европа, СНГ, РБ
Бесшовная труба	Америка, Европа, СНГ, РБ
Металлокорд	Америка, Ближний Восток, Европа, СНГ, РБ
Проволока РМЛ	Азия, Америка, Ближний Восток, Европа, СНГ, РБ
Бортовая проволока	Ближний восток, Европа, СНГ, РБ
Стальная проволока	Европа, СНГ, РБ

Присутствие на рынках

Номенклатура реализуемой продукции в 2021 году представлена следующими видами: литая и круглая заготовка, блюмы; арматурный прокат, в т.ч. в бунтах; катанка; конструкционный прокат, в т.ч. в бунтах; бесшовные трубы; металлокорд; бортовая проволока; проволока РМЛ; прочая стальная проволока и изделия из нее. Основными отраслями, потребляющими производимую на БМЗ продукцию, являются: строительная, автомобиле- и машиностроительная, нефтегазодобывающая и нефтеперерабатывающая, шинная и резинотехническая.

За 2021 год продукция экспортировалась в 53 страны

Количество стран по годам

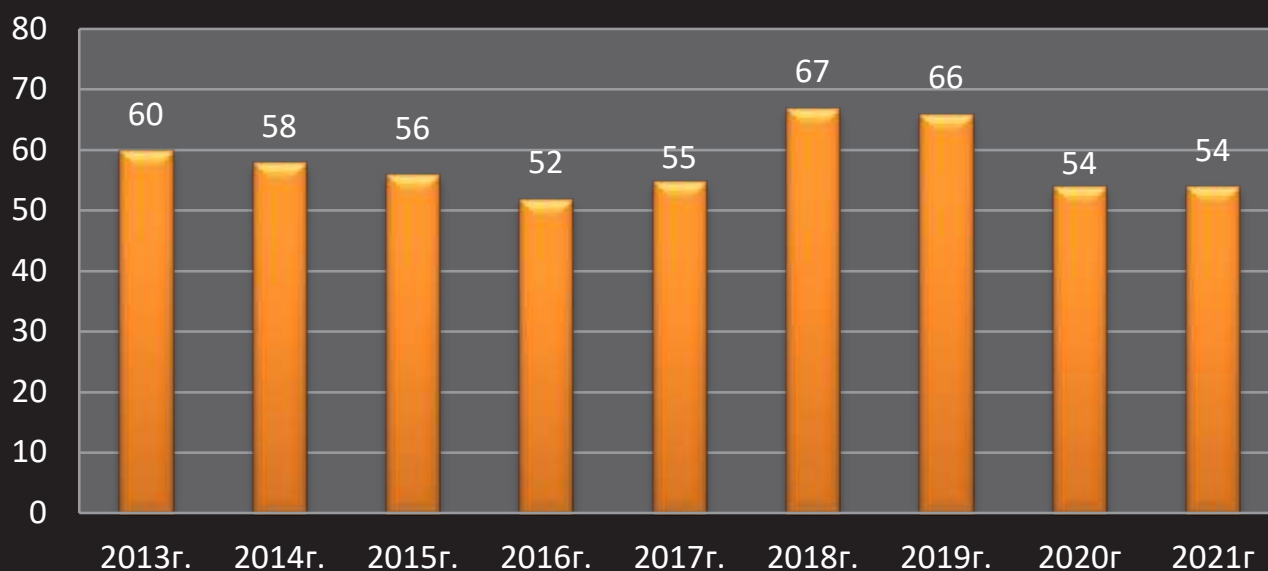

Детализация географии поставок



ЕВРОПА

В Европу в 2021 году отгружено металлопродукции в 27 стран, из них 21 страна – страны ЕС (в 2020 году – 29 стран, из них 23 – страны ЕС).

Основной объем поставок 54,8% от всего европейского экспорта приходится на Литву, Польшу и Германию.

В Европу поставляется практически весь перечень выпускаемой продукции. 51,8% приходится на спотовые виды продукции – катанку и прокат арматурный, 27,5% – на метизную продукцию, 15,7% – на круги, 5,0% – на трубы.

АФРИКА

В Африку в 2021 году отгружено металлопродукции в 9 стран (в 2020 году – 12 стран). 65,8% от всего африканского экспорта приходится на Тунис на поставку литой заготовки. Основная поставляемая продукция на африканский рынок – литая заготовка (79,4%) и катанка (19,6%).

БЛИЖНИЙ ВОСТОК

На Ближний Восток в 2021 году отгружено металлопродукции в 3 страны – Турцию, Иорданию и Израиль (в 2020 году – 2 страны). 74,9% поставляемой продукции от всего ближневосточного экспорта приходится на Израиль.

В январе-декабре 2021 года на рынок Ближнего Востока отгружался арматурный прокат (74,8%), литая заготовка (13,3%) и метизная продукция (11,8%).

Юго-Восточная Азия

В Юго-Восточную Азию (ЮВА) в 2021 году отгружено металлопродукции в 4 страны – в Республику Корею, Японию, Малайзию и Сингапур (за 12 месяцев 2020 года – 3 страны). В страны ЮВА поставляется проволока РМЛ.

АМЕРИКА

В Америку в 2021 году отгружено металлопродукции в 5 стран (в 2020 году – 4 страны). 63,9% от всего американского экспорта отгружено в США.

18,7% приходится на поставки литой заготовки, 58,6% – на трубу бесшовную, 17,4% – на поставки металлокорда и 5,4% – на проволоку РМЛ.

РОССИЙСКАЯ ФЕДЕРАЦИЯ

Объем реализации металлопродукции за 12 месяцев 2021 года увеличился на 194,5% в стоимостном выражении к 2020 году. 59,0% (от российского экспорта) поставленной

продукции приходится на арматуру в бунтах и прутках, 12,1% – на поставки бесшовной трубы, 14,6% – металлокорда.

СНГ (УКРАИНА, РЕСПУБЛИКА МОЛДОВА, РЕСПУБЛИКА КАЗАХСТАН, РЕСПУБЛИКА УЗБЕКИСТАН)

Объем реализации металлопродукции в 2021 году увеличился на 40,5% относительно 2020 года (в стоимостном выражении).

21% (от экспорта СНГ) поставленной продукции приходится на арматуру, 16,6% – на бесшовную трубу, 15,2% – на металлокорд, 15,2% – на стальную проволоку, 8,6% – на литую заготовку, 10,5% – на поставку круглого проката.

Основные конкурентные преимущества ОАО «БМЗ – управляющая компания холдинга «БМК» на международном рынке

1. Беларусь в лице БМЗ входит в TOP-50 «Основные страны – производители стали» по версии ассоциации Worldsteel-2021, занимая 42 строку рейтинга, оставив позади себя предприятия таких стран как Люксембург, Оман, Португалия, Сербия, Греция, Колумбия, Чили, Кувейт и др.

2. Узнаваемый и официально зарегистрированный бренд в 88 странах мира.

3. Разветвленная товаропроводящая сеть по всему миру.

4. Предприятие полного металлургического цикла, стремящееся к выпуску продукции с наибольшей добавленной стоимостью.

5. Возможность выполнять специфические требования потребителей, например, проведение внутреннего аудита по требованиям стандарта качества немецкой автомобильной промышленности VDA 6.3 (впервые был проведен в 2021 году), распространение опыта потребителей ОАО «БМЗ – управляющая компания холдинга «БМК» в цепочке «потребитель» – «производитель» – «поставщик» – «субпоставщик» (в 2021 переработано «Руководство для поставщика» РКП 840-КСМ-04-2021 от 07.05.2021). В 2021 по инициативе потребителей проведены аудиты по оценке социальной и экологической практики предприятия, а также ОАО «БМЗ – управляющая компания холдинга «БМК» участвовал в заполнении анкеты на платформе EcoVadis.

6. На 31.12.2021 БМЗ располагает 8 сертификатами соответствия СМК требованиям стандартов, в том числе 6 международных, на соответствие требованиям стандартов BS EN ISO 9001:2015 (TUV Thuringen e.V., API), BS EN ISO 9001:2015 (CARES), API Spec. Q1 (API), IATF 16949:2016 (TUV Rheinland), AD 2000 Merkblatt W0 (TUV NORD Systems) и Директивы 2014/68/EU, API Spec Q1.

7. На БМЗ внедрены системы менеджмента окружающей среды, менеджмента охраны здоровья и безопасности труда, энергоменеджмента и сертифицированы на соответствие требованиям международных и национальных стандартов ISO 14001:2015/СТБ ISO 14001:2017; ISO 45001:2018/ СТБ 18001:2009; ISO 50001:2018.

8. На 31.12.2021г. завод располагает 51 сертификатом соответствия на производство различных видов продукции.

9. Наличие в структуре организации аккредитованных на соответствие ГОСТ ISO/IEC 17025 испытательной и калибровочной лабораторий и специалистов второго уровня по визуальному методу неразрушающего контроля СТБ ISO 9712. Наличие парка лабораторного оборудования производства ведущих компаний. В октябре 2018 года национальная система аккредитации Беларуси была признана соответствующей и эквивалентной европейским и международным требованиям, подписаны соглашения о признании результатов оценки соответствия в части испытания и калибровки с Международной организацией по аккредитации лабораторий ILAC. На основании данного соглашения аккредитованным лабораториям БМЗ (ОГМетр, ЦЗЛ) предоставлено

право нанесения на выдаваемые документы комбинированного знака, свидетельствующего о возможности признания данного документа на зарубежных рынках.

10. Тесная связь транспортной логистики с производством.

11. Наличие долгосрочных договоров и поддержание длительных профессиональных отношений с основными поставщиками.

12. Активная рекламная и выставочная деятельность.

13. Постоянное расширение сортамента выпускаемой продукции.

14. Лидер в производстве проволоки для рукавов высокого давления на территории Европы и стран СНГ.

15. Крупнейший производитель в Европе бортовой проволоки.

16. Полный портфель продукции стальных армирующих материалов для шинной промышленности.

17. Собственный учебный центр осуществляет систему постоянного обучения и повышения компетентности руководителей всех уровней управления, специалистов и рабочих организаций по вопросам менеджмента. Независимость кадрового обеспечения от внешних факторов. Наличие корпоративных учреждений образования – филиала БНТУ «Жлобинский государственный металлургический колледж» и учебного центра по подготовке кадров. Наличие договоров о взаимодействии с ведущими учреждениями образования Республики Беларусь в области подготовки кадров.

18. Применение современных подходов менеджмента (цикл PDCA, Poka-Yoke, визуализация. 5S, бенчмаркинг, SWOT-анализ, карты контроля корректирующих и предупреждающих действий и методика определения результативности мероприятий, методология 8D/ Системное исключение проблем, 5Почему, Мозговая атака, FMEA «Анализ видов и последствий потенциальных отказов». Оценка рисков и возможностей, анкетирование, SPC. PPAP. APQP. MSA, различные диаграммы, принцип Парето, Планы прогресса. Программы взаимодействия, количественная оценка результативности процессов, расчет уровня дефектности в PPM, расчет индекса качества IQB, IOL, Статистические методы Cp, Cpk, Pp, Ppk, расчет своевременности поставок в PPM, IQD, OTD, ЛП).

19. Функционирование программно-технического комплекса (ПТК ОТК +) по работе с претензиями потребителей, разработанного собственным интеллектуальным трудом.

20. Наличие в структуре организации технической библиотеки, доступ к технической документации в электронном виде (электронная библиотека).

21. Наличие в организации развитой культурно-массовой, спортивной, медико-санитарной инфраструктуры.

22. Наличие дочернего предприятия «БМЗ-Экосервис» позволяет производить возврат в производственный процесс выплавки стали металлоотходов, дробленых огнеупорных и углеродсодержащих материалов для снижения себестоимости стали.

23. Наличие в составе холдинга предприятий по сбору лома черных металлов, используемого в качестве сырья собственного производства стали.

24. Наличие собственных подъездных путей и развитой ж/д инфраструктуры.

25. Наличие собственного водозабора питьевой и технической воды для обеспечения нужд предприятия, что снижает себестоимость производства и исключает зависимость от служб ЖКХ.

Характеристика основных потребителей

Основные потребители продукции БМЗ – машиностроительные и автомобилестроительные предприятия, метизные, шинные, трубные заводы, заводы железобетонных изделий стран ближнего и дальнего зарубежья и РБ. Так, по итогам 2021 года 48,7% металлопродукции завода использовалась в строительном сегменте рынка, 30,9% – в секторе металлургии и металлообработки, 17,5% – в автомобиле- и машиностроении, 1,4% – в нефтегазовом и 1,7% – в резинотехнической отрасли.

Ввиду специфики рынка металлопродукции, постоянного колебания цен, высокой конкуренции со стороны мировых металлургических корпораций, протекционистских мер, БМЗ строит политику продаж, исходя из конъюнктуры рынка, ориентируя поставки в те регионы, которые обеспечивают возможность реализации по максимальной цене.

Завод имеет обширные деловые связи с множеством предприятий и компаний в странах СНГ, дальнего зарубежья и Республики Беларусь. Качество металлопродукции получило мировое признание. Это огромный успех коллектива всего предприятия. Завод поддерживает активные партнерские отношения в СНГ и Республике Беларусь с машиностроительными и автомобилестроительными предприятиями, метизными, шинными, трубными заводами, заводами железобетонных изделий, в том числе, КамАЗ, МАЗ и др. В рамках выполнения специфических требований потребителей в 2021 году проведены аудиты по оценке социальной и экологической практики предприятия, а также ОАО «БМЗ–управляющая компания холдинга «БМК» участвовал в заполнении анкеты на платформе EcoVadis.

Одной из важнейших целей для БМЗ является удовлетворённость потребителя. В 2021 году была пересмотрена «Методика оценки

удовлетворённости потребителей» в соответствии с требованиями IATF 16949: дополнена данными, учитываемыми при оценке удовлетворённости потребителей (карточки-отзывы потребителей; результаты выполнения мероприятий «Планов прогресса»; качество поставленной продукции (претензии и рекламации), соблюдение графиков поставок и т.д.), оценка проводится по двум направлениям: качеству и логистике по итогам отчетного года.

Ранее оценка удовлетворенности проводилась на основе данных анкет потребителей.

В рамках сотрудничества с потребителями разрабатываются «Программы взаимодействия» и «Планы прогресса», в которых устанавливаются и мониторятся совместные цели по качеству и логистике, одобрению (омологации) продукции; анализируются статистические показатели продукции и процесса; приводятся данные межлабораторных испытаний, информация по системе менеджмента качества, экологическому менеджменту, системе менеджмента профессиональной безопасности и здоровья, социальной ответственности.

В 2021 переработано «Руководство для поставщика» РКП840-КСМ-04-2021 от 07.05.2021, в котором регламентировано распространение опыта повышения качества продукции и менеджмента потребителей в цепочке «потребитель – производитель – поставщик – субпоставщик» (размещено на внешнем сайте www.belsteel.com). В контрактных требованиях к поставщикам одним из обязательных требований при решении проблем по качеству является применение методологии решения проблем по качеству поставок 8D, корневая причина в рамках формирования отчета 8D определяется при помощи методологии «Пять почему».



Подход к бизнесу

В период, когда макроэкономика Беларуси переживает тяжелые времена, целостность стратегии, эффективность ее реализации и сплоченность команды играют важную роль в достижении предприятием положительных результатов деятельности и роста бизнеса. С целью определения слабых мест и дальнейшей работы над ними завод регулярно проводит оценку своей деятельности и эффективности достижения заданных финансовых и нефинансовых показателей.

Ценности, стратегические принципы и обязательства по реализации Миссии и Стратегии предприятия отражены в корпоративной политике предприятия, которая находится в широком доступе для всех стейкхолдеров.

**БЕРЕГИСЬ
СТАЛЕВОЗА**

Зона возможного
поражения
ударной волной
и разлета
продуктов плавки

СТРАТЕГИЯ И ПОДХОД К УПРАВЛЕНИЮ УСТОЙЧИВЫМ РАЗВИТИЕМ

Политика устойчивого развития

Цель: ОАО «БМЗ – управляющая компания холдинга «БМК» заключается в безопасном, эффективном и высокотехнологичном производстве металлопродукции. Наш деловой подход, благодаря открытости, прозрачности, партнерству, взаимному учету интересов всех заинтересованных сторон, характеризуется устойчивым развитием, эффективностью и ответственным отношением к людям и окружающей среде для сохранения ее будущим поколениям.

Наши ценности ориентированы на организацию деятельности предприятия с учетом подходов по защите окружающей среды, энергоэффективности, здоровья и безопасности персонала, а также на поддержание уважительных и доверительных отношений со всеми заинтересованными сторонами.

ОАО «БМЗ – управляющая компания холдинга «БМК» стремится к установлению, поддержанию и поощрению принципов устойчивой социальной и экологической ответственности по отношению к персоналу предприятия, цепочке поставок и заинтересованным сторонам.

Основополагающие ценности:

• Персонал

Устойчивый подход ОАО «БМЗ – управляющая компания холдинга «БМК» заключается в управлении, защите и развитии человеческого капитала посредством:

- постоянного совершенство-

вания системы менеджмента охраны здоровья и безопасности труда по стандарту ISO 45001, направленной на предотвращение возникновения травм, профессиональных заболеваний и несчастных случаев в процессе производственной деятельности, которые могут негативно повлиять на здоровье и безопасность труда персонала предприятия и подрядчиков;

- соблюдения обязательств в области прав человека и обеспечения равных возможностей без какой-либо дискриминации;
- обеспечения условий по повышению уровня профессиональной квалификации, повышения мотивации персонала для увеличения вклада в достижение целей предприятия.

• Партнеры

ОАО «БМЗ – управляющая компания холдинга «БМК» обязуется:

- предлагать нашим деловым партнерам придерживаться этико-социальных и экологических принципов и внедрять практику ведения бизнеса согласно Этическому кодексу, правилам противодействия коррупции ОАО «БМЗ – управляющая компания холдинга «БМК».

• Сообщества

ОАО «БМЗ – управляющая компания холдинга «БМК», поддерживая открытый диалог с местными сообществами и со всеми заинтересованными сторонами, обязуется:

- оценивать экономические, экологические и социальные последствия своей производственной деятельности;

- информировать местные сообщества и заинтересованные стороны о принятых мерах и достигнутых результатах, исходя из своих экономических, экологических и социальных целей.

- **Окружающая среда, природные и другие виды ресурсов**

ОАО «БМЗ – управляющая компания холдинга «БМК» обязуется:

- обеспечивать постоянное снижение воздействия на окружающую среду в процессе производственной деятельности;

- при транспортировке продукции, сырья, материалов принимать во внимание воздействие транспорта на окружающую среду;

- обеспечивать поддержание сертифицированных систем менеджмента окружающей среды по стандарту ISO 14001 и энергоменеджмента по стандарту ISO 50001.

- **Интеллектуальная собственность**

ОАО «БМЗ – управляющая компания холдинга «БМК», придерживаясь действующего законодательства Республики Беларусь и международного законодательства, защищает исключительные права на интеллектуальную собственность (объекты промышленной собственности: патенты на изобретения и полезные модели, товарный знак, результаты научно-технической деятельности и ноу-хау).

- **Репутация и борьба с коррупцией**

ОАО «БМЗ – управляющая компания холдинга «БМК» считает, что сохранение и защита репутации честного и надежного партнера имеет большое значение, поэтому:

- не приемлет коррупцию в любой форме, так как она является риском для устойчивого развития предприятия;

- обязуется осуществлять обучение персонала и информировать о фактах нарушения антикоррупционного законодательства Республики Беларусь и предпринимаемых мерах по недопущению случаев коррупционных преступлений и поступков противоправного характера.

Корпоративная политика

ОАО «БМЗ – управляющая компания холдинга «БМК» – устойчиво развивающаяся и постоянно обновляющаяся организация, учитывающая изменения, тенденции и риски, связанные с внутренними и внешними факторами, такими как персонал, поставщики и потребители, которые влияют на способность достигать ожидаемых результатов.

Миссия – безопасное и высокотехнологичное производство металлопродукции (в том числе для автомобильной и нефтегазовой промышленности) для повышения доходности предприятия при соблюдении сохранности окружающей среды и здоровья людей, обеспечения устойчивого развития предприятия, высокого уровня жизни работников завода и удовлетворение всех заинтересованных сторон.

Стратегическая цель – быть лучшим поставщиком металлопродукции (в том числе для автомобильной и нефтегазовой промышленности), удовлетворяющей потребности отечественных и зарубежных потребителей на всех освоенных сегментах рынка металлургической продукции за счет использования прогрессивных энергоэффективных и экологически безопасных технологий, рационального использования ресурсов и оптимальной организации процессов производства и управления.

Стратегия предприятия заключается в удовлетворении интересов всех заинтересованных сторон, в том числе в:

- выпуске металлопродукции необходимого качества, количества и сортамента, оказании услуг генерального проектировщика, заказчика и застройщика в области проектирования и строительства;
- внедрении передовых технологий для производства высокотехнологичной продукции;
- обеспечении устойчивого развития;
- поддержании и укреплении позиций на освоенных рынках;
- профессиональном развитии и повышении благосостояния работников предприятия;
- сохранении здоровья и жизни каждого члена трудового коллектива;
- постоянном снижении воздействия на окружающую среду в процессе производственной деятельности;
- поддержании и дальнейшем развитии стандартов корпоративного управления.

Обязательства по реализации Миссии и Стратегии предприятия:

- обеспечение необходимыми ресурсами и ответственный выбор поставщиков;
- достижение намеченных целевых показателей деятельности предприятия;
- поддержка лидерства на всех уровнях предприятия и процессов эскалации для своевременного реагирования на любые события, связанные с деятельностью предприятия;
- своевременное реагирование на постоянно изменяющиеся внутренние и внешние факторы с применением цикла P-D-C-A (планирование – реализация – проверка – реагирование);
- внедрение современных подходов в менеджменте для решения вопросов, связанных с внутренними и внешними факторами, которые влияют на способность достигать ожидаемых результатов;
- выполнение требований потребителей, а также требований действующего законодательства;
- внедрение прогрессивных энергоэффективных технологий при проектировании, разработке производственных процессов, новых конкурентоспособных видов продукции с целью повышения качества продукции, снижение опасностей и рисков в производственных процессах, предупреждение вредного воздействия производственных факторов на персонал, сокращение выбросов загрязняющих веществ в атмосферу, сбросов в водный бассейн, образования отходов, потребления природных ресурсов, улучшения энергетических характеристик;
- постоянное повышение эффективности и результативности функционирования систем менеджмента, соответствующих требованиям международных стандартов ISO 9001 (СТБ ISO 9001), ISO 14001 (СТБ ISO 14001), ISO 45001 (СТБ ISO 45001), ISO 50001 (СТБ ISO 50001), ISO 26000, SA 8000, BES 6001+ SCS, ISO 27001 и отраслевым требованиям автомобильной и нефтегазовой промышленности IATF 16949, API spec Q1;
- постоянный анализ рисков и возможностей, связанных с деятельностью предприятия и функционированием систем менеджмента, которые могут повлиять на безопасность и соответствие продуктов и услуг, результативность функционирования систем менеджмента, способность повышать удовлетворенность потребителей, и принятие по ним действий;
- постоянный анализ рисков, связанных с производственными процессами и загрязнением окружающей среды, проведение корректирующих действий, направленных на предотвращение возникновения травм, профессиональных заболеваний и несчастных случаев в процессе производственной деятельности;
- управление деятельностью в области качества, социальной ответственности, защиты информации, энергоменеджмента, финансов, охраны труда и промышленной безопасности, охраны окружающей среды в соответствии с требованиями международных и государственных стандартов, технических нормативных правовых актов, нормативных правовых актов, действующего законодательства и других требований, в том числе относящихся к энергоэффективности, использованию и потреблению энергии, экологическим аспектам деятельности, продукции или услугам, опасностям в области профессионального здоровья и безопасности труда;
- осуществление регулярного мониторинга процессов производства и управления; повышение качества выпускаемой продукции, обеспечение безопасности труда и охраны здоровья, охраны окружающей среды, повышение энергоэффективности, включая поставщиков, подрядчиков и потребителей предприятия;
- проведение целенаправленной профессиональной подготовки кадров, создание оптимальных условий для высококачественного труда, проявления личных способностей и инициативы каждого работника и их заинтересованности в обеспечении высокого уровня качества продукции, рационального потребления сырья, материалов и энергоресурсов;
- повышение производственной культуры и обеспечение личной моральной и материальной ответственности за качество выполняемой работы.

Руководство предприятия заинтересовано в устойчивом развитии предприятия, выполнении Корпоративной политики и создаст для этого необходимые условия с целью обеспечения достойного уровня жизни работников и уверенности в завтрашнем дне.

ЭТИЧЕСКИЙ КОДЕКС

Открытое акционерное общество «Белорусский металлургический завод – управляющая компания холдинга «Белорусская металлургическая компания» является экспортоориентированным и социально ответственным предприятием, осуществляющим свой бизнес на основе общепризнанных принципов и норм международного права, Глобального Договора ООН, стандартов и конвенций Международной организации труда, законодательства Республики Беларусь

1. В области прав человека:

1.1 поддерживает и уважает защиту провозглашенных на международном уровне прав человека;

1.2 признает неприкосновенность прав человека (включая запрет на торговлю людьми) и принимает все необходимые меры для их обеспечения и защиты;

1.3 поддерживает постоянный процесс эскалации с целью своевременного реагирования посредством систем «Прямая телефонная линия», «Одно окно», «Внимание человеку», «Прием по личным вопросам», «Электронная приемная генерального директора» и т.д.

2. В области трудовых отношений:

2.1 поддерживает свободу объединения и реальное признание права на заключение коллективных договоров;

2.2 поддерживает запрет на использование детского труда;

2.3 поддерживает исключение любой формы дискриминации в сфере трудовых отношений (найм, оплата труда, обучение и т.д.) и не препятствует удовлетворению потребностей, которые могут являться поводом для ее проявления;

2.4 поддерживает устранение любой формы принудительного труда, притеснения, эксплуатации, жестокого обращения или насилия (психологического, физического), а также поведения (жесты, выражения и т.д.), являющегося угрожающим, оскорбительным и т.д.;

2.5 стремится обеспечить конкурентоспособную заработную плату;

2.6 обеспечивает соблюдение условий труда, в том числе рабочего времени и сверхурочных рабочих часов;

2.7 создает и обеспечивает безопасные и здоровые условия труда, принимает меры для предотвращения возможных несчастных случаев, оценивает все возможные опасные ситуации и риски на рабочих местах для всех категорий работников (в том числе для беременных женщин, кормящих матерей) для принятия мер по их устранению или снижению.

3. В области охраны окружающей среды:

3.1 соблюдает экологические нормы и требования при разработке и производстве продукции, строительстве, реконструкции и расширении производственных объектов;

3.2 содействует повышению экологической культуры персонала и воспитанию экологического сознания;

3.3 разрабатывает и внедряет в производство ресурсосберегающие, малоотходные, экологически безопасные технологии;

4. В области борьбы с коррупцией:

4.1 противостоит всем формам коррупции, включая вымогательство и взяточничество.

Свои взаимоотношения с потребителями, поставщиками, государственными и общественными организациями и другими заинтересованными сторонами предприятие строит на основе действующего законодательства, а также выработанных мировым сообществом правил поведения с учетом общечеловеческих ценностей.

Базовые этические принципы заключаются в следующем:

1. Доверие и уважение при ведении бизнеса, как основы конструктивного взаимодействия и поддержки для получения взаимной выгоды.

2. Стремление сторон, участвующих в бизнесе, к минимизации затрат и воздействия на окружающую среду, возникающих в процессе ведения совместного бизнеса, и избеганию конфликта интересов.

3. Честное и последовательное выполнение партнерами по бизнесу договорных обязательств, открытое и ответственное корпоративное управление.

4. Соблюдение конфиденциальности всей коммерческой и технической информации и данных о деятельности друг друга, полученных в процессе ведения бизнеса, неразглашение этой информации третьей стороне без согласия партнера по бизнесу.

5. Поддержание социальной стабильности, развития региона и его инфраструктуры, защита окружающей среды, своевременная выплата налогов и заработной платы.

6. Пунктуальность, четкое и своевременное исполнение принятых обязательств.

7. Рациональное использование собственного рабочего времени и уважительное отношение ко времени заинтересованных сторон.

8. Соответствие стиля одежды деловой сфере деятельности предприятия для поддержания имиджа организации и проявления уважения к партнерам и коллегам по работе.

Этический кодекс ведения деловой разведки

Этический кодекс ведения деловой разведки является составляющей частью Этического кодекса ОАО «БМЗ – управляющая компания холдинга «БМК».

Деловая разведка подразумевает сбор и анализ информации о конкуренте (конкурентная разведка), защиту своей информации, а также проведение специальных операций (например, защита имиджа предприятия и руководителя, противодействие «черному» PR и т.д.).

Сотрудники компании не должны:

- Получать от конкурента и передавать ему информацию (являющуюся коммерческой тайной или нет) путем использования обмана или силы.
- Обнародовать в любой форме компромат на конкурентов.
- Преднамеренно снижать значимость бизнеса конкурента в глазах третьей стороны.
- Предлагать и брать взятки.
- Производить диктофонную запись собеседника без его разрешения.
- Использовать подслушивающие устройства.
- Умышленно вводить в заблуждение собеседника при переговорах.
- Действовать в разрез с официальной позицией компании.
- Распространять заведомо ложную и непроверенную информацию.
- Заниматься добычей информации, относя-

щейся к разряду коммерческой тайны.

Сотрудники компании обязаны:

- Соблюдать этические нормы при работе в сети Internet. При сборе деловой информации не выдавать себя за другое лицо или организацию.
- Не использовать при сборе информации противоправные способы, нарушающие права другой стороны (например, подслушивание телефонных разговоров или перехват электронных сообщений).
- Возвращать конфиденциальную и частную информацию, полученную случайно или непреднамеренно, ее владельцу.
- Старательно выполнять служебные обязанности, поддерживать высокий уровень профессионального мастерства, выстраивать работу, согласно этическим нормам и действующему законодательству.
- Оставаться верным политике компании и целям ее деятельности. В полном объеме выполнять возложенные обязательства.
- Во время деловых встреч предоставлять объективную и достоверную информацию, включая свою принадлежность к организации.
- Соблюдать правила работы с конфиденциальной информацией.
- При работе внутри компании, ведении переговоров и во всех других ситуациях действовать в полном соответствии с изложенными, в данном Этическом кодексе, нормами.

Подход предприятия к устойчивому развитию

Белорусский металлургический завод активно внедряет принципы устойчивого развития в свою деловую практику. Главной целью развития завода является развитие экономики предприятия на основе инновационного обновления, повышения экономической эффективности, экологической безопасности, ресурсосбережения и повышения конкурентоспособности продукции, достижение достойного уровня жизни работников БМЗ. Руководство и персонал завода

свою деятельность осуществляют в соответствии с Этическим кодексом, с которым ознакамливают персонал и своих внешних партнеров. Этический кодекс БМЗ разработан с учетом ключевых ценностей, таких, как правдивость, прямота и уважение взаимных интересов, а их обязательное исполнение ведет к взаимному доверию, открытости и прозрачности отношений. Доверие со стороны заинтересованных сторон – одна из ключевых ценностей нашего завода.

Учитывая специфику производства, к приоритетным направлениям предприятия в области устойчивого развития относятся:

- повышение технико-экономического уровня производства за счет реконструкции, модернизации и нового строительства, дальнейшее снижение удельных расходов сырьевых, топливно-энергетических и трудовых ресурсов на производство металлопродукции;
- внедрение современных технологий, обеспечивающих экономию энергетических и материальных ресурсов;
- расширение производства металлопродукции с высокой добавленной стоимостью;
- совершенствование структуры экспортных поставок в направлении повышения доли продукции глубокой переработки;
- улучшение экологических характеристик действующих производств (внедрение экологически безопасных технологий, снижение образования отходов и удельных выбросов вредных веществ в воздушный и водный бассейны, повышение объемов и эффективности переработки отходов производства).

С целью сохранения своих позиций на международных рынках ОАО «БМЗ – управляющая компания холдинга «БМК» постоянно проводит реконструкцию и модернизацию производства, реализуя инвестиционные проекты, в том числе и по вводу новых производственных мощностей. Результатом комплексной модернизации действующего и создания нового инновационного производства предприятия станет увеличение объемов выплавки и разливки стали, обеспечивая при этом получение продукции с высокой добавленной стоимостью за счет более глубокой степени переработки и обеспечение прироста производства за счет выпуска инновационной продукции.

Модернизация завода является неотъемлемой частью проводимой политики предприятия для дальнейшего развития, реконструкции и создания новых производств. Инструментом для повышения эффективности работы предприятия является внедрение передовых технологий и оборудования, учитывающих самые последние технические и технологические достижения.

Прогноз социально-экономического развития предприятия предусматривает обеспечение постоянного роста финансово-экономических показателей для расширенного воспроизводства и повышения благосостояния работников завода. Прирост промышленного производства, как и в предыдущие годы, планируется осуществлять при относительном сокращении объемов потребления материальных и топливно-энергетических ресурсов на основе использования ресурсо- и энергосберегающих технологий, а также структурных сдвигов в производстве. Наряду с реализацией инвестиционных проектов предусматривается также комплексное решение вопросов подбора, обучения и переподготовки кадров.



Вклад в достижение Целей устойчивого развития

БМЗ учитывает в своей деятельности все 17 целей устойчивого развития и вносит разносторонний вклад в их аспекты. С учетом направлений своей деятельности, предприятие наибольшее внимание концентрирует на тех областях и задачах, которые может реализовать максимально эффективно, управляя своими возможностями и ресурсами.



Цель 1: Повсеместная ликвидация нищеты во всех ее проявлениях

БМЗ признает и интегрирует в свою практику международные принципы в области прав трудящихся, четко формулирует свою позицию и обязательства. Взаимодействует с заинтересованными сторонами по вопросам уровня жизни и прав трудящихся.

Основные принципы в области прав трудящихся закреплены во внутренних документах Общества по кадровой политике и системе вознаграждения.

Основные положения по защите трудовых прав и социальных гарантий работников закреплены в Коллективном договоре, ежегодно заключаемом между предприятием и профсоюзной организацией.

БМЗ стабильно обеспечивает свыше 11 тысяч рабочих мест, привлекая на работу местное население и создавая хорошие условия труда. Программы приема на работу, карьерного роста и социальной защиты завода основаны на принципах равных возможностей и дают высокий потенциал развития компетенций и социального благополучия работников.

Среднегодовая заработная плата на предприятии в 2021 году составила 1 924,3 руб. (\$758,1). Средняя заработная плата по Республике Беларусь рабочих и служащих – 1 434,4 руб. (\$565,1), что ниже заработной платы БМЗ в 1,3 раза.



Цель 2. Ликвидация голода, обеспечение продовольственной безопасности и улучшение питания и содействие устойчивому развитию сельского хозяйства

Мы осознаем значимость цели к 2030 году ликвидировать голод и обеспечить доступ всех людей к безопасной, питательной и здоровой пище.

В рамках своей деятельности БМЗ вносит посильный вклад в достижение этой цели. Мы поддерживаем добровольные инициативы в этой области, взаимодействуя с заинтересованными сторонами, прежде всего, с нашим персоналом, потребителями и местным населением. Это программы, которые способствуют доступу к здоровому образу жизни, профилактике хронических заболеваний, к здоровой и доступной еде, улучшению благосостояния уязвимых слоев населения.

В условиях пандемии COVID-19 предприятие обеспечило поддержку уязвимых слоев населения продуктами питания. Волонтеры БМЗ из числа молодых сотрудников оказывали помощь людям пожилого возраста, доставляя на дом продукты, лекарства, товары первой необходимости. Администрация предприятия и профсоюзный комитет взяли шефство над бывшими малолетними узниками фашистских концлагерей, которым оказывают материальную помощь и приобретают продукты питания.

Мы строго следим за качеством еды, которая подается в местах общественного питания наших работников. Услуги по питанию на территории завода оказывает Унитарное предприятие по оказанию услуг «Металлургсоцсервис». Всего в цехах и подразделениях функционируют 10 столовых на 870 посадочных мест, в которых расположено 8 отделов кулинарии

и 2 буфета с горячим питанием на 44 места. Численность сотрудников общественного питания – 165 человек. Вода в торговых объектах общественного питания безопасна и соответствует требованиям Сан ПиН 10-124 РБ-99. Хранение продуктов и условия приготовления пищи соответствуют санитарным нормам и правилам «Санитарно-эпидемиологические требования для объектов общественного питания», которые установлены нормативными правовыми актами Республики Беларусь. Весь персонал столовых проходит

медицинские осмотры и гигиеническое обучение согласно требованиям действующего законодательства. Вся продукция и поступающее сырье, используемое для приготовления блюд, имеют Удостоверения качества и безопасности, Декларации соответствия.

В столовых осуществляется производственный лабораторный контроль с отбором образцов готовых блюд и кулинарных изделий для исследования на микробиологические и физико-химические показатели на соответствие требованиям безопасности и безвредности для человека продовольственного сырья и пищевых продуктов.



Цель 3: Обеспечение здорового образа жизни и содействие благополучию для всех в любом возрасте

Белорусский металлургический завод к ключевым приоритетам своей социальной политики относит улучшение качества жизни, включая развитие социальных гарантий работникам и социальной инфраструктуры для местного населения с широкими возможностями для здоровой и благополучной жизни. Среди главных направлений – охрана здоровья персонала и поддержка здравоохранения в регионе деятельности предприятия.

Предприятие поддерживает здоровье, безопасность труда и благополучие для всех людей в любом возрасте: сотрудников и членов их семей, пенсионеров и ветеранов, инвестирует средства в охрану окружающей среды.

Так, в Коллективном договоре на Белорусском металлургическом заводе закреплена норма: освобождать от работы будущих мам на раннем сроке беременности с сохранением среднего заработка. В Республике Беларусь декретный отпуск предоставляется с 7-го месяца, а мы даём возможность будущим мамам позаботиться о здоровье своём и ребёнка уже с 2-х месяцев. Мама остаётся дома, не ездит в общественном транспорте на работу, не контактирует с внешним миром, что особенно актуально в пиковые периоды пандемии Covid-19. При этом завод продолжает выплачивать ей среднюю зарплату.

В сложной эпидемиологической ситуации, связанной с распространением коронавирусной инфекции COVID-19, Белорусский металлургический завод заключили договор страхования, который позволяет получить материальную помощь в случае заболевания коронавирусом. В 2021 году по этому договору работники завода получили более 1800 страховых выплат на сумму почти 82 тысячи белорусских рублей. Ещё одна мера поддержки – после каждого этапа вакцинирования работник имеет право 1 день отдохнуть дома за счёт предприятия. При этом ему сохраняется заработная плата.

БМЗ также уделяет большое внимание оздоровлению и отдыху работников предприятия и членов их семей, ежегодно обеспечивая организацию детского летнего отдыха и оздоровления на качественно высоком уровне.

На предприятии оказывают особое внимание ветеранам труда. Важным направлением в социальной поддержке пенсионеров БМЗ является материальная помощь (в связи с выходом на пенсию, ежемесячные доплаты к пенсии, ежегодная выплата ко Дню пожилого человека).

Подробнее о деятельности предприятия в области здоровья и благополучия можно ознакомиться в разделе «Социальная деятельность».



Цель 4: Обеспечение всеохватного и справедливого качественного образования и поощрение возможности обучения на протяжении всей жизни для всех

БМЗ осознает, что одним из важнейших условий устойчивого развития общества и самого предприятия является качество образования, которым обладают наши работники и окружение. Управление системой профессионального обучения на предприятии осуществляет корпоративный учебный центр, подробная информация о деятельности которого отражена в разделе «Социальная деятельность. Обучение и образование».

на информация о деятельности которого отражена в разделе «Социальная деятельность. Обучение и образование».

5 ГЕНДЕРНОЕ РАВЕНСТВО



Цель 5: Обеспечение гендерного равенства и расширение прав и возможностей всех женщин

Гендерное равенство является не только основным правом человека, но и необходимым условием мирного и устойчивого существования.

ОАО «Белорусский металлургический завод – управляющая компания холдинга «Белорусская металлургическая компания» разделяет стандарты Международной организации труда (МОТ) по обеспечению достойного и производительного труда для женщин и мужчин в условиях равенства возможностей, предоставления социальных гарантий и уважения человеческого достоинства. Предприятие гарантирует возможность всестороннего и реального участия женщин и равных для них возможностей в деятельности и достижении лидерства во всех сферах корпоративного управления и производственных процессов с предоставлением равных условий заработной платы, вознаграждений и социальных гарантий.

Компания поддерживает женщин во всех аспектах их карьеры и возможности развития в образовании и повышении квалификации. Так, из общего числа служащих предприятия 1 245 человек (47,6%) составляют женщины. Количество женщин, занимающих руководящие должности среди общего количества женщин составляет 7,5%. Количество мужчин, занимающих руководящие должности среди общего количества мужчин 10%. По одной и той же профессии женщины и мужчины на БМЗ имеют одинаковый уровень доходов.

Подробно о распределении персонала по гендерному признаку, о дополнительных гарантиях женщинам, работающим на предприятии, можно ознакомиться в разделе «Социальная деятельность».

6 ЧИСТАЯ ВОДА И САНИТАРИЯ



Цель 6. Обеспечение наличия и рационального использования водных ресурсов и санитарии для всех

Чистая вода является базовой потребностью жизнеобеспечения человека и необходимым условием для сохранения баланса экосистем. БМЗ реализует высокоответственную позицию по очищению водных объектов, сокращая негативное воздействие на водные ресурсы и устраняя последствия ранее нанесенного им урона и загрязнений в результате хозяйственной деятельности в регионе присутствия.

Следует отметить, что завод является крупнейшим потребителем воды. В основном вода используется для охлаждения технологического оборудования: дуговых электросталеплавильных печей, машин непрерывного литья заготовок, термических нагревательных печей, прокатных станов и др. Для обеспечения потребителей необходимым количеством воды на заводе используются оборотные системы водоснабжения с общим расходом более 390 млн. м³/год.

Предприятие ставит целью сократить потребление технической воды, увеличить использование ливневой воды и безопасно повторно использовать сточные воды.

Подробно о рациональном использовании водных ресурсов можно ознакомиться в разделе «Экологическая деятельность. Охрана водного бассейна».

7 НЕДОРОГОСТОЯЩАЯ И ЧИСТАЯ ЭНЕРГИЯ



Цель 7. Обеспечение всеобщего доступа к недорогим, надежным, устойчивым и современным источникам энергии для всех

Белорусский металлургический завод осознает обеспечение всеобщего доступа к недорогим, надежным, устойчивым и современным источникам энергии для всех как одно из базовых условий глобального устойчивого развития.

В соответствии со стратегией государства в области энергосбережения и энергетической безопасности, на заводе разработан План мероприятий по энергосбережению, определяющий приоритеты и направления энергетической политики и включающий:

- мероприятия по повышению эффективности работы котельных и технологических печей;
- внедрение частотно-регулируемых электроприводов на механизмах с переменной нагрузкой;

- внедрение в производство современных энергоэффективных и повышение энергоэффективности действующих технологий, процессов, оборудования и материалов в производстве;
- внедрение энергоэффективных осветительных устройств, секционного разделения освещения;
- утилизацию тепловых возобновляемых энергетических ресурсов.

Данные мероприятия направлены на достижение стратегических целей предприятия, устанавливают общие требования к системе повышения энергоэффективности и энергосбережения, формализуют единые принципы и подходы в этой области.

Подробная информация об использовании энергетических ресурсов отражена в разделе «Экологическая деятельность. Рациональное использование энергетических ресурсов».



Цель 8. Содействие поступательному, всеохватному и устойчивому экономическому росту, полной и производительной занятости и достойной работе для всех

Белорусский металлургический завод осознает первостепенную важность для благополучного поступательного развития и социально-экономического прогресса общества создание качественных рабочих мест и обеспечение достойных условий работы для всех людей трудоспособного возраста, повышение производительности труда, расширение доступа к социальным услугам и льготам, улучшение в целом окружающей среды как в глобальном масштабе, так и на уровне деятельности предприятия.

На рабочих местах мы создаем условия для сохранения продуктивной занятости и мотивации наших работников, обеспечиваем безопасность труда, достойный уровень оплаты, реализуем востребованные социальные программы.

Подробно о программах и результатах БМЗ в области работы, материального стимулирования персонала, охраны труда и обеспечения промышленной безопасности можно ознакомиться в разделе «Социальная деятельность».



Цель 9. Создание стойкой инфраструктуры, содействие всеохватной и устойчивой индустриализации и инновациям

БМЗ осознает значение качественной инфраструктуры в общесоциальном понимании (включая транспорт, энергоснабжение, информационные и коммуникационные технологии, медицинские и образовательные учреждения и другое) и непосредственно для успешного устойчивого развития бизнеса предприятия. В связи с этим мы инвестируем в развитие и поддержание общественно значимых инфраструктурных проектов на территориях нашей деятельности и в развитие собственной корпоративной инфраструктуры.

Во всех сферах своей деятельности БМЗ применяет передовые инновационные цифровые решения и экологически безопасные технологии, рассматривая их как стратегические вложения в обеспечение устойчивого будущего.

Мы модернизируем производственную инфраструктуру и промышленные объекты, внедряя наилучшие доступные технологии и повышая эффективность использования наших ресурсов и активов.

Важнейшим условием БМЗ видит укрепление собственной научно-исследовательской базы, о чем подробно отражено в разделах «Научно-технический потенциал и взаимодействие с наукой» и «Инновационное обновление».



Цель 10. Сокращение неравенства

Мы осознаем глобальные цели по стимулированию местного экономического развития, повышению социальной стабильности, а также значение инвестирования средств в это направление. Это поможет уменьшить неравенство, укрепить социальное благополучие и снизить риски конфликтов.

Мы привлекаем на работу местное население в регионе ведения деятельности и учитываем национальные, культурные особенности и самобытность населения Жлобинского района. Зарплата наших работников устанавливается на достойном уровне. Мы реализуем политику равных возможностей и гендерного равенства, исключая дискриминацию в любой форме, и взаимодействуем с нашими партнерами и поставщиками по обеспечению этого принципа. Также мы исключаем принудительный труд во всех проявлениях.

Компания уважает местные обычаи, культуру и вероисповедание и учитывает это в корпоративной культуре и этических нормах поведения.



11 УСТОЙЧИВЫЕ
ГОРОДА И
НАСЕЛЕННЫЕ ПУНКТЫ

Цель 11. Обеспечение открытости, безопасности, жизнестойкости

и экологической устойчивости городов и населенных пунктов

Белорусский металлургический завод является градообразующим предприятием в Жлобинском районе и оказывает позитивное экономическое и социальное влияние на его развитие.

Предприятие с большим вниманием относится к решению проблем социальной инфраструктуры, защиты окружающей среды и экологической безопасности.

Также БМЗ развивает культурную среду и поддерживает сохранение духовного наследия, содействует здоровому образу жизни населения. Работники завода принимают участие во всех инициированных на районном уровне мероприятиях, субботниках и акциях по благоустройству и наведению порядка. Так, по итогам проведенного в 2021 году районного смотра-конкурса «Лучшая городская скамейка», участие в котором приняли 17 предприятий и организаций города, скамейка, изготовленная работниками цеха ремонта металлургического оборудования БМЗ, признана победителем конкурса. Более 1 500 работников завода в 2021 году приняли участие в районных экологических акциях и субботниках по наведению порядка на территории Жлобинского района.



12 ОТВЕТСТВЕННОЕ
ПОТРЕБЛЕНИЕ
И ПРОИЗВОДСТВО

Цель 12. Обеспечение перехода к рациональным моделям потребления и производства

БМЗ придерживается принципа рационального потребления всех видов ресурсов, включая энергию, топливо, воду и другие, вовлекаемые в деятельность предприятия ресурсы, снижая издержки и повышая эффективность потребления.

Долгосрочные стратегические цели завода в экологической и природоохранной деятельности охватывают следующие направления:

- минимизация воздействия завода на жизнедеятельность региона;

- минимизация воздействия завода на флору и фауну;
- рациональное использование природных ресурсов;
- рациональное использование энергетических ресурсов;
- охрана воздушного бассейна;
- охрана водного бассейна;
- уменьшение (исключение) образования отходов производства;
- обучение;
- повышение экологической культуры персонала и воспитание экологического сознания;
- разработка и внедрение в производство ресурсосберегающих, малоотходных, экологически безопасных технологий;
- осуществление мониторинга выбросов, сбросов вредных веществ и аттестация рабочих мест;
- соблюдение экологических норм и требований при разработке и производстве продукции, строительстве, реконструкции и расширении производственных объектов;
- готовность к аварийным ситуациям.

Рациональное потребление также включает предотвращение предприятием накопления отходов и снижение и/или предотвращение их образования там, где это возможно, переработку и повторное использование.

Подробнее о программах и результатах БМЗ в области ответ-

ственного производства и потребления можно ознакомиться в разделе «Экологическая деятельность».



Цель 13. Принятие срочных мер по борьбе с изменением климата и его последствиями

БМЗ разделяет мировую озабоченность по изменению климата и инициативы Стратегического глобального партнерства «Забота о климате» Глобального договора ООН и секретариата Рамочной конвенции Организации Объединенных Наций об изменении климата, закрепленные в Парижском соглашении по климату. Учитывая факт образования в процессе производственной деятельности завода значительного объема выбросов парниковых газов, Белорусский металлургический завод осуществляет постоянный контроль за объемами их выбросов в атмосферу. В развитие положений Монреальского протокола по веществам, разрушающим озоновый слой, на предприятии продолжается работа по поэтапному сокращению потребления веществ Приложения С этого протокола. БМЗ выполняет государственные требования по сокращению потребления озоноразрушающих веществ. Объемы использования ОРВ на предприятии неуклонно снижаются.

Подробнее о программах и результатах БМЗ в области мер по борьбе с изменением климата можно ознакомиться в разделе отчета «Экологическая деятельность. Охрана воздушного бассейна».



Цель 14. Сохранение и рациональное использование океанов, морей и морских ресурсов в интересах устойчивого развития

Мы осознаем значение сохранения морских и водных природных ресурсов, как важнейших элементов экосистемы. ОАО «БМЗ – управляющая компания холдинга «БМК», осуществляя свою деятельность в сфере экологии, обеспечивает экономное расходование энергии и воды для собственных нужд, и, насколько возможно, сокращает их потребление. Подробная информация отражена в разделе «Экологическая деятельность.

Охрана водного бассейна».



Цель 15. Защита и восстановление экосистем суши и содействие их рациональному использованию, рациональное лесопользование, борьба с опустыниванием, прекращение и обращение вспять процесса деградации земель и прекращение процесса утраты биоразнообразия

ОАО «Белорусский металлургический завод – управляющая компания холдинга «Белорусская металлургическая компания» признает, что его деятельность сопряжена с негативным воздействием на окружающую среду и принимает все возможные меры, направленные на предупреждение загрязнения окружающей среды, снижение негативного воздействия на неё, в том числе на природные объекты с повышенной уязвимостью и объекты, защита и сохранение которых имеет особое значение.

Экологическая деятельность завода охватывает все стороны воздействия производства на природу и включает меры по сохранению и восстановлению благоприятной окружающей среды, естественных экологических систем, природных ландшафтов, природных комплексов, лесов и биологического разнообразия систем в регионе деятельности.

Подробнее о результатах работы БМЗ в области сохранения экосистем суши можно ознакомиться в разделе «Экологическая деятельность».



Цель 16: Содействие построению миролюбивого и открытого общества в интересах устойчивого развития, обеспечение доступа к правосудию для всех и создание эффективных, подотчетных и основанных

на широком участии учреждений на всех уровнях

Построение миролюбивых, справедливых и открытых обществ необходимо для достижения Целей устойчивого развития, т.к. люди во всех странах

должны быть свободны и защищены от всех видов насилия, должны чувствовать себя в безопасности, независимо от своей этнической принадлежности и вероисповедания.

БМЗ полностью разделяет эти приоритеты и реализует их в своей корпоративной культуре, стремясь распространять в своем окружении и в процессах деятельности. Мы взаимодействуем со многими государственными учреждениями, общественными объединениями, с медицинскими, образовательными и другими организациями и в этих контактах также придерживаемся данных принципов. Данную Цель мы рассматриваем в непосредственной взаимосвязи со всеми остальными Целями устойчивого развития, как одно из ключевых условий благополучного развития общества.



Цель 17: Укрепление средств осуществления и активизация работы в рамках Глобального партнерства в интересах устойчивого развития

В целях обеспечения максимально эффективного вклада в повестку устойчивого развития БМЗ придерживается конструктивного диалога со всеми заинтересованными сторонами и взаимодействует с ними для эффективного планирования своей социально-ориентированной деятельности, выявления наиболее актуальных проблем и способов их решений.

Предприятие участвует в ряде международных и белорусских ассоциаций и объединений, деятельность которых направлена на реализацию Целей устойчивого развития.

К приоритетам БМЗ относится участие в отраслевых ассоциациях с целью обмена опытом и развития бизнеса с учетом общих тенденций и стратегических задач.

В целом, завод придерживается ключевой повестки и актуальной тематики Глобального договора ООН. БМЗ участвует в образовательных программах Сети Глобального договора в Беларуси и планирует в дальнейшем участвовать в обмене опытом на этих площадках и продвигать их в своем окружении.





Направления реализации стратегии

Направления реализации стратегии развития предприятия предполагают достижение достойного уровня жизни работников БМЗ, обуславливают рост объемов производства промышленной продукции и определяют основные параметры социально-экономического развития.

На предприятии постоянно проводится работа по освоению новых видов продукции. За 2021 год произведено и отгружено 88 видов инновационной продукции, из них 30 видов инновационной продукции разработано и освоено производство в течение 2021 года. Общий объем отгруженной инновационной продукции за 12 месяцев 2021 года составил 701 072,104 т на сумму 1

218 715,612 тыс. руб. Индикативный показатель «удельный вес инновационной продукции в общем объеме выпуска продукции» составил 28,7 % при плане не менее 22,4 %.

В разработке новых технологических процессов и новых видов продукции принимает участие квалифицированный персонал, имеющий в своем распоряжении соответствующие средства, необходимые знания, опыт и профессиональную подготовку.

Подтверждением тому, что БМЗ держит свою высокую марку и продолжает идти в ногу со временем, являются многочисленные достижения и награды:

Год	Победитель конкурсов
2001, 2004, 2007, 2015, 2018	«Премия Правительства РБ за достижения в области качества продукции и услуг»
2001, 2004, 2007, 2011, 2016	«Премия Министерства промышленности РБ за достижения в области качества»
2007, 2011, 2020	«Премия СНГ за достижения в области качества продукции и услуг»
2010-2021	«Лучший строительный продукт года»
2002-2021	«Лучшие товары Республики Беларусь»
2001, 2003-2015	«Лучшие товары Республики Беларусь на рынке Российской Федерации»
2007, 2008, 2009	«Лучший менеджер по качеству»
2008	«4-й Международный турнир по качеству стран Центральной и Восточной Европы», номинация «Продукция производственно-технического назначения»
2009, 2010, 2017, 2018	- «Брэнд года» в номинации «Социально-ответственный брэнд» в категориях «Лучший работодатель» и «Активная социальная позиция» и «Профессиональной номинации, товары и услуги B2B» в категории «Брэнд-экспорт») - почетный диплом в категории «Активная социальная позиция»
2015-2018, 2021	«Лидер энергоэффективности»
2010, 2014-2021	«Лучший экспортер» в номинации «Металлургия»
2016	Премия Министерства промышленности в области науки и техники
2016, 2017	Премия Ассоциация литейщиков и металлургов Республики Беларусь в номинации «Лучший инновационный проект, внедренный на литейном и металлургическом производствах, направленный на повышение качества продукции, энерго- и ресурсосбережение» («Организация производства сортового проката со строительством мелкосортно-проволочного стана», («Строительство комплекса по производству черновых осей в Могилеве»)
	Неоднократный лауреат Международной Премии Знак Почета «Звезда Содружества» в номинации «Лучшая компания СНГ»
2009, 2013	Сертификат «Признание совершенства в Европе 5 звезд» в конкурсе «Награда за совершенство Европейского Фонда Управления Качеством (EFQM)»
2012	Награда ЦЗЛ «За высокий уровень компетентности» в рамках международной конференции «Развитие аккредитации в Системе технического регулирования»

2014	Отдел главного метролога (ОГМетр) признан лучшим в республике по итогам ежегодного конкурса «Компетентность-2014» в области калибровки средств измерений.
2016	Презентационный фильм «БМЗ. Холдинг как оркестр» победитель в номинации «Лучшее музыкальное и звуковое сопровождение» на V Московском Международном Фестивале Корпоративного Видео-2016.
2017	Система качества ОГМетр положительно оценена комиссией Европейской организации по аккредитации в рамках проведения паритетной оценки Национальной системы аккредитации Республики Беларусь, подтверждено соответствие процедур метрологического обеспечения завода международным требованиям
2017	Получен диплом II степени на «14-м международном конкурсе энергоэффективных и ресурсосберегающих технологий и оборудования».
2019	Лауреат конкурса «Лидер года-2019» в номинации «Со знаком качества».
2019	Отмечен специальной наградой за лучшую видеопroduкцию в металлургической отрасли конкурса «Metal Vision'2019» на международной выставке «Металл-Экспо'2019». Ролик также одержал победу на IX Московского Международного Фестиваля Корпоративного Видео в специальной номинации «Лучшее музыкальное и звуковое сопровождение».
2020	<p>Имиджевый ролик БМЗ «Скажи мне» одержал победу на IX Московском Международном Фестивале Корпоративного Видео в специальной номинации «Лучшее музыкальное и звуковое сопровождение».</p> <p>На 26-й Международной промышленной выставке «Металл-Экспо'2020» серебряной медалью конкурса изданий металлургических компаний и научно-исследовательских организаций отмечен справочник-атлас «Дефекты стальных заготовок и металлопродукции». Лауреатом конкурса «Лучшие корпоративные СМИ в металлургической отрасли России и стран СНГ – 2020» признана заводская газета «Металлург». БМЗ был отмечен также кубком «За лучшую экспозицию» и Дипломом «За высокопрофессиональную организацию продвижения продукции и услуг».</p> <p>БМЗ и его работники награждены на 28-й МНТК «Литейное производство и металлургия 2020. Беларусь» в номинациях «Лучшая научно-производственная работа молодого инженера» и «Лучший инновационный проект».</p> <p>Обладатель Гран-при Международной бизнес-премии «Лидер года» в номинации «За устойчивое развитие». Специальной награды в номинации «Персона» удостоен генеральный директор БМЗ Д.А. Корчик.</p>



2021

БМЗ отмечен Белорусской универсальной товарной биржей дипломом «За успешное продвижение металлопродукции собственного производства на зарубежные рынки с применением биржевого механизма» в 2020 году.

Получен диплом «За широкий ассортимент и высокое качество представляемой продукции» на XVI Республиканском экологическом форуме и выставке Ecology Expo-2021.

Коллектив центральной заводской лаборатории стал победителем конкурса «Компетентность-2020», повторив успех 2011 и 2014 годов. Начальник отдела металлургического производства Галина Воронина получила диплом победителя в номинации «Технический эксперт».

Коллектив метрологической службы одержал победу в конкурсе «Компетентность-2020» в номинации «Поверочная и калибровочная лаборатория».

В VIII Республиканском конкурсе «Лидер энергоэффективности Республики Беларусь-2021» во внеконкурсной номинации «Лучший информационный материал СМИ на тему энергосбережения» Дипломом победителя была награждена ответственный секретарь газеты «Металлург» Марина Божинская.

По итогам 27-й Международной промышленной выставки «Металл-Экспо'2021» БМЗ отмечен кубком «За лучшую экспозицию» и Дипломом «За высокую профессиональную организацию продвижения продукции и услуг».

Две награды привезли работники БМЗ с Международной научно-технической конференции «Литейное производство и металлургия 2021», которая ежегодно проходит под эгидой Ассоциации литейщиков и металлургов (АЛиМ) Беларуси.

БМЗ стал обладателем Гран-При VI Международной бизнес-премии «Лидер года 2021» и отмечен в категории «Металлургическое производство» за реализацию стратегии развития предприятия в современных условиях, сохранение позиций на рынке и высокую культуру управления.

Участие завода в конкурсах в области качества способствует повышению имиджа завода и конкурентоспособности выпускаемой продукции, а также позволяет оценить деятельность предприятия и сравнить себя с лучшими предприятиями различных стран для дальнейшего совершенствования.



РЕСПУБЛИКАНСКИЙ КОНКУРС

Управление устойчивым развитием

Руководство завода в соответствии с Корпоративной политикой обеспечивает разработку и осуществление технических, производственных и инвестиционных программ, направленных на повышение качества продукции и непосредственно вносящих вклад в устойчивое развитие завода.

Комплекс мероприятий, направленных на обеспечение высоких потребительских свойств выпускаемой продукции, включается в годовой бизнес-план, процедура разработки которого регламентирована СТП 840-КСМ-5.1-2021 «Формирование бизнес-планов».

Для повышения качества продукции и обеспечения ее конкурентоспособности, повышения технического уровня производства на заводе разработана долгосрочная Программа развития БМЗ на 2017-2021 гг., утверждены планы научно-исследовательских, опытно-конструкторских (технологических) работ, выполняемых на хоздоговорной основе и собственными силами.

Основные мероприятия по улучшению каче-

ства продукции и повышению эффективности производства включаются в ежегодные программно-целевые приказы, утверждаемые генеральным директором, с указанием сроков и ответственных исполнителей:

- №1 «О совершенствовании хозяйственной деятельности и инвестиционных программах»;
- №2 «О мерах по повышению качества и конкурентоспособности продукции (оказываемых услуг)»;
- №3 «О мерах по обеспечению безопасных условий труда»;
- №4 «По обеспечению пожарной безопасности объектов завода и соцкультбыта и общежитиях»;
- №5 «О развитии персонала»;
- №6 «О прогрессивных технологиях, освоении новых видов продукции, рационализаторской и изобретательской деятельности»;
- №7 «О мерах по охране окружающей среды»;
- №8 «О снижении издержек».

Организационная структура управления устойчивым развитием



Деловая этика и противодействие коррупции

ОАО «БМЗ – управляющая компания холдинга «БМК» является экспортоориентированным и социально ответственным предприятием, осуществляющим свой бизнес на основе общепризнанных принципов и норм международного права, Глобального Договора ООН, стандартов и конвенций Международной организации труда, законодательства Республики Беларусь.

ОАО «БМЗ» придерживается соблюдения принципов законодательства о борьбе с коррупцией, а также принципов этического делового поведения во всех видах деловых отношений. Наш принцип – неприятие коррупции в любых формах и проявлениях как в повседневной деятельности, так и при реализации стратегических проектов.

Основными документами, регулирующими вопросы противодействия коррупции и антикоррупционного поведения на БМЗ, являются:

- план работы комиссии по противодействию коррупции;
- план мероприятий по противодействию коррупции;
- правила антикоррупционного поведения;
- положение о порядке предотвращения и урегули-

рования конфликта интересов;

- комплекс мер, направленный на устранение причин и условий, способствующих необоснованному посредничеству при закупках товаров (работ, услуг) и реализации продукции БМЗ;

- положение о порядке сдачи, учета, хранения, оценки и реализации имущества, в том числе подарков, полученных государственным должностным лицом или приравненным к нему лицом с нарушением порядка, установленного законодательными актами, в связи с исполнением им своих трудовых обязанностей;

- комплекс мер, направленный на устранение причин и условий, способствующих необоснованному посредничеству при закупках товаров (работ, услуг) и реализации продукции предприятиями, входящими в состав холдинга «Белорусская металлургическая компания».

Все работники предприятия в обязательном порядке руководствуются вышеуказанными документами, действие которых также направлено на контрагентов и наших партнеров. В этих документах сформулированы правила нашей работы: неукоснительное соблюдение законодательства, честная конкуренция и профессионализм. В случае нарушения указанных требований работники БМЗ могут понести дисциплинарную ответственность, а также гражданско-правовую и/или иную ответственность, вплоть до

уголовной, в соответствии с действующим законодательством.

За организацию работы по исполнению мероприятий по противодействию коррупции в ОАО «БМЗ – управляющая компания холдинга «БМК» отвечает действующая на предприятии Комиссия по противодействию коррупции.

В 2021 году проведено 3 заседания данной комиссии. На заседаниях рассмотрены, в т.ч. отчеты руководителей унитарных предприятий и предприятий холдинга, о проводимой работе по профилактике и предупреждению коррупционных правонарушений, факты возникновения безнадежной дебиторской задолженности до ее списания, реализация мероприятий по устранению необоснованного и недобросовестного посредничества при закупках товаров (работ, услуг) и реализации продукции.

Работа по противодействию коррупции проводится в соответствии с планом мероприятий по противодействию коррупции БМЗ, которым предусмотрен ряд антикоррупционных мероприятий в различных сферах деятельности предприятия. Ведется системный мониторинг результатов финансово-хозяйственной деятельности предприятия, актуализируются локальные правовые акты, регламентирующие порядок подготовки и оформления конкурсных документов, выбор поставщиков. В целях минимизации бизнес-рисков и для

выполнения контрольных функций по вопросам экономической безопасности проводится преддоговорная проверка потенциальных контрагентов и проектов договоров. Во всех структурных подразделениях реализуется комплекс мероприятий по профилактике и предупреждению коррупционных проявлений и правонарушений: усилен контроль за целевым и рациональным расходованием товарно-материальных ценностей, осуществляются внеплановые выборочные инвентаризации активов, проводится ротация работников коммерческих служб Общества, прорабатываются представления правоохранительных органов по фактам коррупционных преступлений, совершенных работниками организаций, подведомственных Министерству промышленности.

Тема противодействия коррупции освещается на страницах корпоративного издания газеты «Металлург» с размещением материалов на электронном сайте корпоративного издания и в информационно-справочной системе «инфоБМЗ». Материалы по вопросам противодействия коррупции размещены на информационных стендах, расположенных на 8 контрольно-пропускных пунктах предприятия и на 37 информационных стендах структурных подразделений БМЗ.

В ОАО «БМЗ-управляющая компания холдинга «БМК» функционируют телефоны «горячей» линии, на которые можно сообщить о фактах коррупции, на информационных стендах указаны абонентские номера телефонов и адреса электронной почты начальника управления правового обеспечения и экономической безопасности и заместителя начальника управления правового обеспечения и экономической безопасности (по экономической безопасности).

Должное внимание уделяется повышению уровня знаний в области противодействия коррупции. Проводятся лекции, семинары, курсы по повышению квалификации. В 2021 году 29 работников БМЗ и 124 работника предприятий холдинга БМК прошли обучение и приняли участие в тематических семинарах.

В ОАО «БМЗ – управляющая компания холдинга «БМК» действует управление правового обеспечения и экономической безопасности, которое обеспечивает соблюдение законности в деятельности общества, организацию и ведение договорной, претензионной и исковой работы в организации, обеспечивает экономическую и информационную безопасность организации, профилактику бизнес-рисков, защиту ком-

мерческой тайны, профилактику коррупционных правонарушений, организацию и проведение плановых и внеплановых проверок финансово-хозяйственной деятельности структурных подразделений предприятия, а так же проведение иных контрольных мероприятий в соответствии с утвержденными планами и приказами на их проведение.

ОАО «БМЗ – управляющая компания холдинга «БМК» готово к построению долгосрочных партнерских отношений с деловыми партнерами. Наши партнеры ценят тесное и взаимовыгодное сотрудничество. Завод стремится к углублению долгосрочных отношений с существующими партнерами и развитию возможностей за счет новых партнерских отношений.

Мы последовательно работаем над повышением качества продукции и стремимся превосходить потребности потребителей. Общество и работники Общества ни в какой форме не принимают и не производят незаконные выплаты, не применяют неэтичные или несправедливые способы воздействия на своих партнеров или конкурентов и предполагают, что клиенты и деловые партнеры также поддерживают высокие стандарты бизнес-этики.

Хроника ключевых дат и событий 2021 года

В январе юбилейные даты отметили ряд структурных подразделений БМЗ: 35-летие со дня образования копрового цеха, 5-летие со дня основания цеха по ремонту оборудования метизных цехов, 25-летие со дня основания множительного центра; 20-летие со дня основания отдела главного метролога.

9 февраля – 25-летие со дня основания управления снабжения.

25 февраля состоялась торжественная церемония награждения лучших коллективов и работников по итогам работы за 2020 год «Профессиональный Олимп».

1 марта – 30-летие со дня образования сталепроволочного цеха № 2. В честь юбилея на здании АБК цеха был размещен памятный знак.

В марте БМЗ получил две награды по итогам конкурса «Лучшие товары Республики Беларусь»-2020. Продукция предприятия стала Лауреатом в номинации «Продукция производственно-технического назначения», а также завод отмечен дипломом «Стабильное качество».

27 апреля за многолетнее плодотворное сотрудничество по оказанию материальной помощи работникам предприятия и в связи с 60-летием образования Фонда мира коллектив ОАО «Белорусский металлургический завод – управляющая компания холдинга «Белорусская металлургическая компания» награжден Почетной грамотой Гомельского областного отделения общественного объединения «Белорусский фонд мира».

В ночь с 29 на 30 апреля коллектив участка стана горячей прокатки 320 СПЦ-1 преодолел рубеж в 25 миллионов тонн.

В ночь с 3 на 4 мая коллектив участка отгрузки сортопрокатного цеха №2 преодолел рубеж в 2,5 миллиона тонн отгруженной продукции. Юбилейная тонна горячекатаной углеродистой стали марки SAE1050M профиля 56 была экспортирована в Польшу для компании «Хиршфогель Компонентс Полен Сп.З.о.о».

25-28 мая БМЗ принял участие в специализированной выставке «Газ. Нефть. Технологии» в Уфе (Российская Федерация).

27 мая БМЗ отмечен Белорусской универсальной товарной биржей дипломом «За успешное продвижение металлопродукции собственного производства на зарубежные рынки с применением биржевого механизма» в 2020 году.

1 июня – 25-летие цеха технологического автотранспорта.

5 июня БМЗ получил диплом «За широкий ассортимент и высокое качество представляемой продукции» на XVI Республиканском экологическом форуме и выставке Ecology Expo-2021.

14 июня – 40-летие со дня подписания приказа о строительстве БМЗ.

В 2021 году БМЗ в седьмой раз подряд стал победителем конкурса «Лучший экспортер 2020 года» в номинации «Металлургия».

1 июля – 25-летие отдела таможенных операций.

В июле в рамках расширенного заседания на тему «Водопользование и охрана окружающей среды. Пути совершенствования законодательства об охране и использовании вод» БМЗ посетили члены Постоянной комиссии по вопросам экологии, природопользования и чернобыльской катастрофы Палаты представителей Национального собрания Республики Беларусь.

8 июля состоялась Международная научно-техническая конференция «Металл-2021».

10 июля прошел День открытых дверей БМЗ.

16 июля состоялись церемония чествования трудовой династии (семья ветерана труда ЦРМО Филоновича М.П.), церемония чествования передовиков производства, занесенных на заводскую Доску Почета и в заводскую Книгу Почета, а также торжественный вечер, посвященный Дню металлурга, с участием Министра промышленности Республики Беларусь Пархомчика П.А. и помощника Президента – инспектора по Гомельской области Рогашука Н.М.

В июле на линии термообработки трубoproкатного цеха был достигнут рекордный показатель производства – 5 760 тонн.

С 29 июля по 1 августа впервые команда БМЗ представляла Гомельскую область на Международном молодежном лагере «Бе-La-Русь».

В августе 10-летие со дня образования отметили исследовательский центр БМЗ и Сервисный центр БМЗ.

6 августа – 35-летие со дня присвоения белорусскому прокату государственного Знака качества.

11 августа на ДСП-3 бригадой №3 электроплавильного цеха №2 достигнут новый производственный рубеж – выплавка стали с момента пуска предприятия составила 60 000 000 тонн.

27 августа санитарная дружина БМЗ впервые представляла Гомельскую область на XI Республиканских соревнованиях санитарных формирований гражданской обороны.

27-29 августа на базе КУП «ДРОЦ «Пралеска» состоялся областной туристический слет работающей молодежи «Единство», одним из организаторов которого выступил Белорусский металлургический завод.

3 сентября в агрогородке Папоротное Жлобинского района Белорусским металлургическим заводом были закуплены и установлены уличные тренажеры для занятий физической культурой.

12 сентября Белорусский металлургический завод встречал участников республиканского автопробега «Символ единства».

17 сентября на БМЗ прошел День молодого специалиста.

19 сентября – 35-летие со дня выпуска первого миллиона тонн стали.

23 сентября – 25-летие Жлобинского металлургического колледжа.

В сентябре подведены итоги районного смотра-конкурса «Лучшая городская скамейка», участие в котором приняли 17 предприятий и организаций города. По итогам конкурса скамейка, изготовленная работниками цеха ремонта металлургического оборудования, признана победителем конкурса.

29 сентября коллектив центральной заводской лаборатории стал победителем конкурса «Компетентность-2020», повторив успех 2011 и 2014 годов. Начальник отдела металлургического производства Галина Воронина получила диплом победителя в номинации «Технический эксперт».

6 октября Белорусский металлургический завод стал победителем 18-го республиканского конкурса «Лучший строительный продукт-2021». Победу в номинации «Лучший строительный материал, изделие года» принесла арматура ненапрягаемая для железобетонных конструкций класса S500 холоднодеформированная. Помимо диплома заводу вручен



золотой знак победителя.

28-30 сентября состоялось награждение коллектива метрологической службы, который одержал победу в конкурсе «Компетентность-2020» в номинации «Поверочная и калибровочная лаборатория».

26 октября Белорусскому металлургическому заводу присужден Диплом победителя республиканского конкурса «Лидер энергоэффективности Республики Беларусь-2021» за проект «Замена винтовых компрессоров ZR-6 и ZR-3 на турбокомпрессоры на участке производства сжатого воздуха ЭнЦ».

3 ноября на БМЗ прошел республиканский семинар «Развитие цифровизации предприятий промышленности» с участием Заместителя Премьер-министра Республики Беларусь Назарова Ю.В.

В ноябре в сталепроволочный цех №1 поступил новый высокопроизводительный стан грубого волочения, который будет производить «светлую» заготовку для бортовой проволоки и металлокорда.

11 ноября Белорусский металлургический завод получил Диплом победителя VIII Республиканского конкурса «Лидер энергоэффективности Республики Беларусь-2021». Награду БМЗ в номинации «Энергоэффективная технология года» принес проект «Замена винтовых компрессоров ZR-6 и ZR-3 на турбокомпрессоры на участке производства сжатого воздуха ЭнЦ». Это пятая победа предприятия: энергоэффективные технологии завода были признаны лучшими в 2015-2018 годах.

В ноябре в VIII Республиканском конкурсе «Лидер энергоэффективности Республики Беларусь-2021» во внеконкурсной номинации «Лучший информационный материал СМИ на тему энергосбережения» Дипломом победителя была награждена ответственный секретарь газеты «Металлург» Марина Божинская. Победу принесла статья «Кислородный голод заводу не грозит», посвященная сотрудничеству завода с предприятием «БМЗ-ГКС».

С 9 по 11 ноября в Москве прошла 27-я Международная промышленная выставка «Металл-Экспо'2021». По ее результатам БМЗ отмечен кубком «За лучшую экспозицию» и Дипломом «За высокую профессиональную организацию продвижения продукции и услуг».

17 ноября – две награды привезли работники БМЗ с Международной научно-технической конференции «Литейное производство и металлургия 2021», которая ежегодно проходит под эгидой Ассоциации литейщиков и металлургов (АЛИМ) Беларуси. Лауреатом премии АЛИМ (премия имени профессора Д.И.Кукуя) в номинации «Лучшая научно-производственная работа молодого инженера» стал коллектив авторов – специалистов прокатного производства БМЗ. Лидером БМЗ признан и в номинации «Лучший инновационный проект, направленный на повышение качества продукции, энерго- и ресурсосбережение».

11 ноября в рамках инициативы «Один пояс, один путь» ведущий специалист по работе с молодежью, секретарь первичной организации с правами районного комитета ОО

«БРСМ» выступил с докладом о реализации молодежной политики на БМЗ в международном молодежном онлайн-форуме, который прошел в городском округе Ляньюнгань провинции Цзянсу Китайской Народной Республики.

19 ноября председатель Белорусской торгово-промышленной палаты Владимир Улахович вручил награды республиканского конкурса «Лучший экспортер 2020 года» предприятиям Гомельской области. В числе победителей традиционно были отмечены предприятия холдинга БМК: ОАО «Белорусский металлургический завод – управляющая компания холдинга «Белорусская металлургическая компания» – победитель в номинации «Металлургия» и ОАО «Речицкий метизный завод» – поощрительный диплом в номинации «Металлургия».

26 ноября в г.Минске состоялась интеллектуальная игра «Кубок Глобального Договора ООН в Беларуси». По итогам трех туров лучшие результаты показала команда ОАО «Белорусский металлургический завод – управляющая компания холдинга «Белорусская металлургическая компания». Команда победителей получила главный приз – Кубок Сети Глобального Договора ООН в Беларуси.

2 декабря в 17-й раз состоялась церемония чествования лауреатов «Молодежной премии БМЗ-2021».

4 декабря в г.Минске чествовали лучших волонтеров Республики Беларусь в рамках республиканской премии «Волонтер года-2021», организованной ОО «БРСМ». Благодарностью «За самоотверженный труд в борьбе с COVID-19» награжден слесарь-ремонтник трубопрокатного цеха Стенянский В.Ф.

10 декабря состоялась церемония вручения Международной бизнес-премии «Лидер года 2021». ОАО «Белорусский металлургический завод – управляющая компания холдинга «Белорусская металлургическая компания» стал обладателем Гран-При VI Международной бизнес-премии «Лидер года 2021». Наше предприятие отмечено в категории «Металлургическое производство» за реализацию стратегии развития предприятия в современных условиях, сохранение позиций на рынке и высокую культуру управления.

17 декабря состоялась презентация корпоративного календаря на 2022 год «Сила характера и энергия стали».



Участие во внешних инициативах



ОАО «БМЗ – управляющая компания холдинга «БМК» имеет своих представителей в различных национальных организациях, в том числе и в органах законодательной власти всех уровней, что позволяет заводу участвовать в законотворческой деятельности, влиять на принятие решений в сфере экономического развития региона, вести открытый диалог с властью и, таким образом, неуклонно снижать риски своей деятельности.

Для взаимодействия с международным профессиональным сообществом и представлением своих интересов завод является членом следующих ассоциаций:

- Белорусская торгово-промышленная палата;
- Ассоциация литейщиков и металлургов (генеральный директор БМЗ Корчик Д.А. является ее председателем);

- Международный союз металлургов;
- Всемирная ассоциация стали (WSA).

Членство в этих организациях позволяет заводу более эффективно отстаивать свои интересы в мировом сообществе и развивать бизнес с учётом общих тенденций и стратегических задач.

Взаимодействие с заинтересованными сторонами

Перечень заинтересованных сторон

Заинтересованная сторона	Сфера интереса	Обмен информацией
Министерство промышленности Республики Беларусь	Прозрачное управление; выполнение доверенных показателей области производства, финансов и экономики; корпоративная ответственность; инициатива труда и здоровья.	Общее собрание акционеров, периодическая отчетность + по запросу.
Зарубежные банки и ведущие банки Республики Беларусь	Увеличение количества оборачиваемых через банк финансовых ресурсов; гарантии возврата выделенных финансовых средств.	Отчеты и другие документы; подтверждение платежеспособности предприятия.
Контролирующие органы	Соблюдение законодательства; мониторинг деятельности; разрешения; согласование документов по видам деятельности; налоги и бюджет.	Предписания; проверки; консультации; совещания; отчеты; данные по запросам.
Органы государственной власти и местного самоуправления	Соблюдение законодательства; согласование проектов; разрешения на эксплуатацию опасных объектов; регулирование земельных, социальных, трудовых отношений.	Государственная регистрация объектов, договора о социальном партнерстве, поверки, данные по запросам.
Клиенты, потребители	Качество продукции; практика этического ведения бизнеса; экологичность продукции.	Встречи, визиты на предприятие, аудиты, форумы, выставки, конференции.
Профсоюзы и общественные объединения	Выполнение действующего коллективного договора, соблюдение прав человека.	Профессиональные конференции трудового коллектива, комиссии по трудовым спорам, собрания.
Работники и их семьи	Безопасные условия труда, непрерывный рост, профессиональное обучение, социальные гарантии и льготы.	Спросы, встречи, собрания, веб-сайт «belsteel.com», горячая телефонная линия, газета «Металлург».
СМИ	Достоверная информация о деятельности предприятия (соблюдение законодательства, взаимоотношения с поставщиками, потребителями, работниками и местными региона, местными сообществами, органами власти и контролирующими органами).	Пресс-релизы, веб-сайт «belsteel.com», официальные группы в сети интернет, интервью, пресс-конференция, визиты, ответы на запросы.
Подрядчики, поставщики	Процедуры по выбору поставщиков, руководство для поставщиков, соблюдение корпоративных стандартов.	Система закупок предприятия, открытые тендеры, встречи, инструктаж подрядчиков, совместные совещания.
Негосударственные организации (НПО)	Участие в совместных проектах, воздействие на экологию.	Запросы, обращения, семинары, фокус-группы, социальные отчеты.
Учреждения образования, научные организации	Обеспечение трудоустройства молодых специалистов, возможность проведения научно-исследовательских работ, практическое обучение.	Встречи, отчеты.
Местные сообщества	Экологическая ситуация в районе, социальные инвестиции.	Встречи, социальные проекты, веб-сайт «belsteel.com», социальные сети.
Предприятия холдинга и унитарные предприятия	Выделение финансовых средств, осуществление методической помощи в решении производственных вопросов.	Встречи, собрания, письменные запросы.

В основе успешного долгосрочного развития предприятия лежит построение доверительных отношений с его заинтересованными сторонами. БМЗ стремится активно вовлекать различные группы заинтересованных сторон в свою деятельность в области устойчивого развития, руководствуясь принципами социального партнерства, взаимовыгодного сотрудничества, уважения, открытости и доверия.

ОАО «БМЗ – управляющая компания холдинга «БМК» осуществляет взаимодействие с широким кругом заинтересованных сторон, которые выходят за рамки текущей производственной деятельности. Белорусский металлургический завод выстраивает единый подход к управлению социальной деятельностью, включающий множество различных инструментов; при этом всегда сохраняется принцип адресного и индивидуального подхода к каждой группе заинтересованных сторон. Успешное ведение бизнеса невозможно без благоприятной не только внутренней, но и внешней социально-экономической среды. Инвестируя в развитие регионов нашего присутствия сейчас, мы создаем потенциал экономического, социального, материального и духовного роста тысяч людей. А значит, формируем стабильное, свободное, уверенное в завтрашнем дне общество.

БМЗ, являясь социально ответственным предприятием, осуществляет взаимодействие с заинтересованными сторонами, придерживаясь следующих подходов:

- соблюдения законодательства, правовых норм Республики Беларусь и принципов Глобального Договора ООН;

- вовлечения всех звеньев и участников взаимодействия;

- открытия полной и достоверной информации о результатах в области экономической, экологической и социальной деятельности;

- повышения ответственности за принимаемые обязательства и их исполнение;

- соблюдения общечеловеческих норм и ценностей;

- формирования благоприятной внутренней и внешней среды;

- поддержания разумного баланса интересов завода и сообщества.

Белорусский металлургический завод, являясь частью общества, поддерживает гражданские инициативы в области экономического, социального и культурного развития региона присутствия, сохранения культурного наследия, национальной самобытности, охраны окружающей среды, здоровья и благополучия населения и работников.

Взаимодействие с гражданским обществом

Белорусский металлургический завод – градообразующее предприятие, определяющее не только облик, но и характер Жлобина. Все годы своей истории завод строил, создавая производственную и социальную инфраструктуру города. Самым первым объектом БМЗ стала котельная «Северная», введенная в строй в 1983 году.

Благодаря БМЗ в Жлобине выросли 5 образовательных школ, 9 детских садов, 7 магазинов, ресторан, гостиница, детское отделение на 120 мест и хирургический корпус на 240 коек центральной районной больницы. Для удобного автомобильного сообщения между двумя частями города был построен путепровод через железнодорожные пути.

Когда-то в городе отсутствовал устойчивый прием республиканских и областных

телепрограмм. Решил все проблемы ретранслятор. Украшением города является площадь Освободителей. При финансовой поддержке завода построено новое здание средней школы №1 (сейчас – гимназия №1). Возведен физкультурно-оздоровительный комплекс с ледовым дворцом, аквапарком. При финансовой поддержке БМЗ построен Дворец игровых видов спорта.

Новый облик обрели городские улицы, удобное транспортное сообщение в развивающейся «металлургической столице» обеспечили 3 путепровода. Сегодня Жлобин – стремительно развивающийся город с современными микрорайонами, разнообразными объектами спортивного и культурного назначения.

Завод понимает, что от социально-экономической стабильности в регионе присутствия зависит долгосрочная стабильность бизнеса. Поэтому стратегически целесообразно проведение политики корпоративной социальной ответственности как в отношении своих работников, так и в отношении местных сообществ.

Изучая особенности социально-экономического развития региона присутствия, предприятие определяет приоритетные направления, формы социальной деятельности и, кроме полного выполнения налоговых обязательств, выступает инициатором сотрудничества с региональными партнерами, поддерживая программы и проекты, направленные на развитие социальной инфраструктуры.

Помогая региону, БМЗ тем самым выстраивает эффективные отношения с местными властями и общественностью, получая возможность развивать свой бизнес на конкретной территории, реализовывать новые проекты, привлекать квалифицированный персонал.

ОАО «БМЗ – управляющая компания холдинга «БМК» стремится к оптимальному соотношению своих социальных обязательств и фактических возможностей, соблюдая баланс между потребностями региона присутствия и интересами бизнеса. В своей практической деятельности предприятие выстраивает взаимоотношения с гражданским обществом с учетом результатов

комплексного исследования «Внешнее влияние предприятия на общество, имидж завода в городе». Ежегодное многоплановое исследование проводится с целью изучения мнения жителей территорий присутствия о степени влияния Белорусского металлургического завода на жизнедеятельность региона.

Устойчивое развитие региона присутствия является важной составляющей стратегии развития завода, которая направлена на решение приоритетных в этой области задач:

- содействие устойчивому развитию территорий присутствия;
- поддержание стабильной социально-экономической среды в местных сообществах;
- развитие партнерских отношений с региональными органами власти и местными администрациями;
- создание комфортных условий проживания для работников Общества и жителей региона;
- формирование и соответствие репутации добросовестного и привлекательного работодателя.

Взаимодействие с органами власти

Взаимодействие со всеми заинтересованными сторонами ОАО «БМЗ – управляющая компания холдинга «БМК» строит на следующих основополагающих принципах: уважение и учет интересов, мнений и предпочтений, открытость и прозрачность, доверие и искренность, безусловное соблюдение законодательства, международных и белорусских стандартов, ответственное выполнение принятых обязательств, уважение истории, культуры, традиции, образа жизни и наследия жителей территории хозяйствования.

Обеспечение соответствия деятельности и стратегии развития предприятия общему социально-экономическому курсу и интересам страны и области, на территории которых осуществляется деятельность, является очень важной задачей, стоящей перед коллективом Общества. Конструктивное взаимодействие с органами власти позволяет ОАО «БМЗ – управляющая компания холдинга «БМК» успешно решать эту непростую задачу.

Решения по актуальным вопросам социально-экономического развития региона, работе с молодежью, проведении совместных мероприятий, улучшении медицинского обслуживания населения члены исполнительных органов общества и местных органов власти принимают в ходе ежемесячных деловых встреч.

Перспективы развития Гомельской области, ход выполнения социально значимых программ, расширение экспортной политики предприятия, реконструкции металлургического производства регулярно обсуждались генеральным директором на встречах с представителями администрации Президента Республики Беларусь, Министерства промышленности, Гомельского облисполкома и др.

Для построения паритетных взаимоотношений с органами власти и формирования государственной политики дирекция считает важным и необходимым участие своих представителей в работе выборных органов власти. О высоком доверии населения региона к предприятию и людям, которым на нем работают, свидетельствуют результаты избирательных кампаний, по итогам которых в местные органы власти избрано 10 заводчан. Вместе с тем, ОАО «БМЗ – управляющая компания холдинга «БМК» не осуществляло пожертвований политическим партиям и отдельным политикам.

Взаимодействие со СМИ

Средства массовой информации в современном мире – важнейший инструмент коммуникации. Сегодня особенно важно получать информацию из проверенных источников, потому руководством завода уделяется большое внимание этому вопросу.

Мы задействуем все известные и доступные нам способы доведения информации до заводчан. Кроме печатной продукции (газета «Металлург», стенды, наглядная агитация) и видеопроductии (еженедельные выпуски новостей БМЗ на youtube-канале и телеканале «Нюанс») большое внимание уделяется работе в социальных сетях. Ведь зачастую подписчиками официальных групп завода являются не только наши сотрудники, но и жители других регионов страны.

БМЗ представлен практически на всех доступных платформах. Для удобства подписчиков группы имеют чёткую информацион-

ную направленность: всё о жизни белорусского металлургического завода и заводчан – группы с ключевым словом life или тэгом #БытьМеталлургомЗдорово.

Вконтакте bzmnews (11 980 подписчиков),

Telegram bzm_life (790 подписчиков),

Instagram bzm_life (2598),

Одноклассники bzmzlife (745).

Новости предприятий холдинга БМК публикуются с ключевым словом belsteelnews или тэгом #bmknews.

Facebook belsteelnews (107 подписчиков),

Twitter belsteelnews (29),

Telegram bzmsteelnews (105).

За 12 месяцев 2021 в группах БМЗ опубликовано более 2000 информационных сообщений о деятельности завода и жизни заводчан, Ежемесячный общий охват аудитории – более 40 тысяч человек.

Помимо работы в соцсетях

БМЗ развивает и прямое информирование журналистов ведущих республиканских, областных и районных СМИ. Так, пресс-службой БМЗ для СМИ подготовлено и направлено около 50 информационных материалов, по которым получено более 200 публикаций на лентах ведущих информационных агентств страны, в республиканских и региональных СМИ, различных интернет-ресурсах. Сюжеты о деятельности предприятия выходили на телеканалах ГомельТВ, Беларусь-1, ОНТ и СТБ.

Стоит отметить, что учитывая тенденции развития современного информационного пространства, в последнее время при распространении значимой информации предприятие всё чаще использует интернет-ресурсы. Они обладают высокой оперативностью, имеют широкий охват аудитории, а также отличаются высокой воспроизводимостью и доступностью.



Научно-технический потенциал и взаимодействие с наукой

ОАО «БМЗ – управляющая компания холдинга «БМК» – поставщик наукоемкой конкурентоспособной металлопродукции высокого качества, производимой на основе ресурсосберегающих, прогрессивных и инновационных технологических процессов, отвечающих мировым критериям технической новизны.

В создании прогрессивных, инновационных технологий и новых видов конкурентоспособной инновационной металлопродукции на ОАО «БМЗ – управляющая компания холдинга «БМК» задействованы 3 основных подразделения.

Техническое управление (ТУ) – это подразделение, определяющее научно-техническую и инновационную политику в организации. От решений, принимаемых в этом подразделении, в итоге зависит уровень инженерно-технического обеспечения и качества продукции. Списочная численность ТУ – 94 человека. В составе ТУ работает 1 исследователь в области технических наук, 4 аспиранта в области технических наук, 10 магистров технических наук. В структуру ТУ входят: исследовательский центр – отраслевая лаборатория технологий металлургического и сталепроволочного производств; сталеплавильный отдел, прокатный отдел, метизный отдел; отдел нормирования материально-сырьевых ресурсов и научно-технический отдел. Научно-технический отдел состоит из бюро рационализации, изобретательства и новой техники, бюро стандартизации, бюро научно-технической информации и научно-технической библиотеки. В функции ТУ входят планирование, разработка и внедрение современных технологий, разработка и внедрение новых видов продукции, совершенствование выпускаемых видов продукции, повышение рентабельности и конкурентоспособности товарной продукции, реализация программ инновационного развития, выявление причин брака и его минимизация, совершенствование технологических процессов. Исследовательскую деятельность технического управления можно разделить на 4 важных направления: разработка, внедрение и освоение в производстве новых и усовершенствованных видов продукции; совместная работа с научно-исследовательскими и образовательными учреждениями Республики Беларусь и зару-

бежных стран; разработка и совершенствование существующей технологии производства, испытание новых видов материалов и изделий, которые используются в производстве и оказывают критическое влияние на безопасность и качество готовой продукции.

Управление проектирования и реконструкции (УПиР). Списочная численность – 107 человек. В составе УПиР работает 1 исследователь в области технических наук, 4 магистра технических наук. Основные направления деятельности УПиР – реализация государственных программ инновационного развития, инвестиционных программ, программ технического перевооружения, разработка проектно-конструкторской документации и сопровождение реализации проектов по реконструкции и технической модернизации, обеспечение конструкторской составляющей при выполнении научно-исследовательских и опытно-конструкторских работ (далее – НИОК(Т)Р), разработке инновационных видов продукции и внедрении инновационных технологий.

Центральная заводская лаборатория (ЦЗЛ) является структурным подразделением предприятия, ответственным за своевременное и качественное проведение лабораторных исследований и испытаний сырья, полуфабрикатов, материалов, готовой продукции, технологических сред и питьевой воды. В состав ЦЗЛ входит 14 испытательных и исследовательских лабораторий. В ЦЗЛ работает 384 человек, в т.ч. 54 специалиста, из них 3 магистра технических наук. Руководящие работники и специалисты центральной заводской лаборатории являются непосредственными исполнителями практически всех НИОК(Т)Р и инновационных разработок, совместно с сотрудниками технического управления, исследователями отраслевой лаборатории. Также являются разработчиками заводских методик выполнения измерения, применяемых для контроля и измерений технологических параметров, характеристик и параметров полуфабрикатов и готовой продукции.

В рамках ОАО «БМЗ –

управляющая компания холдинга «БМК» функционирует Научно-технический совет ОАО «БМЗ – управляющая компания холдинга «БМК», на который возложены следующие основные функции:

определение научно-обоснованной технической, экономической и инновационной политики, направленной на ускорение научно-технического прогресса в ОАО «БМЗ – управляющая компания холдинга «БМК» и организациях-участниках холдинга «БМК»;

утверждение мероприятий по внедрению в производство новейших отечественных и зарубежных достижений науки и техники, мероприятий по инвестиционному развитию производства и инфраструктуры организации и холдинга;

повышение эффективности производства, качества продукции и объемов ее производства на основе внедрения новейших технологий, эффективного использования производственных мощностей и материально-сырьевых и топливно-энергетических ресурсов;

обсуждение и определение приоритетных направлений и тематики НИОК(Т)Р;

развитие научно-технического и производственного потенциала Общества, инновационной деятельности, производства инновационной продукции, подготовки кадров высшей квалификации и определения направлений их совершенствования;

привлечение научных и исследовательских организаций к проведению поисковых исследований и изучению экономических и технических вопросов деятельности Общества, организаций холдинга. Сотрудничество с Национальной академией наук Беларуси, с научными организациями Республики Беларусь и с зарубежными научными организациями по приоритетным направлениям развития организации и холдинга;

оценка результатов научной, научно-технической и опытно-экспериментальной деятельности структурных подразделений, отдельных научных работников, привлеченных организаций;

координация взаимодействия структурных подразделений организации при решении общих научных, научно-технических, инновационных задач, вопро-

сов реконструкции и модернизации производства и принятие предложений и рекомендаций по их улучшению и совершенствованию.

На основании решений Научно-технического совета в рамках холдинга «Белорусская металлургическая компания» ежегодно формируется целевой Приказ № 6 «О научной, научно-технической и инновационной деятельности».

ОАО «БМЗ – управляющая компания холдинга «БМК» активно сотрудничает с Национальной академией наук Беларуси и научно-исследовательскими учреждениями Академии Наук: ГНУ «Институт механики металлополимерных систем имени В.А.Белого Национальной академии наук «Беларуси», ГНУ «Физико-технический институт Национальной академии наук Беларуси», Институт технологии металлов Национальной академии наук Беларуси, ГНУ «Институт порошковой металлургии Национальной академии наук Беларуси», Научно-исследовательская часть Белорусского национально-технического университета, УО «Белорусский государственный университет транспорта», УО «Гомельский государственный технический университет им. П.О.Сухого» и др.

У научного коллектива предприятия налажены партнерские отношения с научно-исследовательскими коллективами таких учреждений как Национальный исследовательский технологический университет «МИСиС» (Москва, РФ), Центральный научно-исследовательский институт имени И.П.Бардина (Москва, РФ), Русский научно-исследовательский институт трубной промышленности (РусНИТИ) (Челябинск, РФ), Всероссийский научно-исследовательский и проектно-конструкторский институт металлургического машиностроения (ВНИИМЕТМАШ) имени академика А.И.Целикова (Москва, РФ), Институт Черной Металлургии НАН Украины (Днепр, Украина), Ченстоховский политехнический университетом (Ченстохова, Польша) и др.

В течение последних лет с указанными организациями реализованы различные совместные научно-технические проекты, такие как:

- внедрение технологии производства медных гильз с износостойким покрытием для кристаллизаторов машин непрерывного литья заготовок ЭСПЦ-1;

- внедрение методов рентгеноструктурного анализа для оценки качественных характеристик продукции метизного производства;

- разработка энергосберегающей технологии сорбитизации катанки на стане 150;
- совершенствование технологии термообработки хромомолибденсодержащих сталей на стане 850;
- разработка и внедрение технологии производства проката конструкционных сталей для машиностроительных предприятий Республики Беларусь с учетом гармонизации европейских стандартов ISO 683-1, ISO 683-2, ISO 683-3 и др.

С 2021 года ведется совместная работа с ГНУ «Институт механики металлополимерных систем имени В.А.Белого НАН Беларуси» по договору на выполнение НИОК(Т)Р «Разработка технологии переработки пыли ПГУ, образующейся в ОАО «БМЗ – управляющая компания холдинга «БМК» с целью получения полезных продуктов для дальнейшей реализации».

С 2017 года ОАО «БМЗ – управляющая компания холдинга «БМК» аккредитовано в Государственном комитете по науке и технологиям Республики Беларусь и Национальной академии наук Беларуси как научная организация (свидетельство об аккредитации научной организации №239 от 11.01.2017). Научная организация располагает достаточно широким комплексом оборудования для проведения химических, физико-механических и металлографических испытаний металлопродукции (литая заготовка, горячекатаный прокат, трубы, проволока, металлокорд). Центральная заводская лаборатория, калибровочная лаборатория отдела главного метролога имеют аккредитацию на проведение испытаний, проведение калибровки измерительного оборудования, в соответствии с требованиями ГОСТ ISO/IEC 17025-2019.

В соответствии с принятой в ОАО «БМЗ–управляющая компания холдинга «БМК» классификацией 40 единиц оборудования отнесено к оборудованию исследовательского и опытно-экспериментального назначения. Балансовая стоимость исследовательского оборудования на 31.12.2021 составила 6 004,76 тыс.руб. (износ – 28,1 %).

Деятельность в области научно-технических исследований и разработок за 12 месяцев 2021 года характеризуется следующими достигнутыми показателями:

1. В 2021 году собственными силами проводились работы по 151 НИОК(Т)Р, из них 52 НИОК(Т)Р завершены, в том числе силами ис-

следовательского центра – отраслевой лаборатории технологий металлургического и сталепроволочного производств.

2. Объем затрат на научные исследования и разработки, оказанные научно-технические услуги, выполненные собственными силами, составил 20 531 тыс. руб., в том числе:

– затраты на научные исследования и разработки составили 20 385 тыс. руб., в т.ч. затраты на развитие материально-технической базы ОАО «БМЗ – управляющая компания холдинга «БМК» за счет средств инновационного фонда Гомельского областного исполнительного комитета – 619,3 тыс. руб.;

– затраты на научно-технические услуги составили 146 тыс. руб.

Уровень наукоемкости продукции за 12 мес. 2021 год составил 0,48 %.

3. За 2021 год произведено и отгружено 88 видов инновационной продукции, из них 30 видов инновационной продукции разработано и освоено их производство в течение 2021 года. Общий объем отгруженной инновационной продукции за 12 месяцев 2021 года составил 701 072,104 т на сумму 1 215 669 тыс. руб. Индикативный показатель «удельный вес инновационной продукции в общем объеме выпуска продукции» составил 28,7 % при плане не менее 22,4 %.

4. Опубликовано 42 научных статьи в научно-технических периодических изданиях, из них в рецензируемых – 39, из них включенных в наукометрические базы данных: Web of Science-1, Scopus-4, РИНЦ – 17. Опубликовано в периодических изданиях: научно-производственный журнал «Литье и металлургия», научно-технический и производственный журнал «Сталь» (РФ), научно-технический и производственный журнал «Металлург», (РФ), международный промышленный журнал «Металлы Евразии» (РФ), научно-практический журнал «Стандартизация», научно-технический и производственный журнал «Бюллетень научно-технической и экономической информации. Черная металлургия» (РФ) и др.

5. В 2021 году использовались в собственном производстве 13 патентов

на изобретения и полезные модели; 72 охранных свидетельства на Товарный знак, распространяющих свое действие на 88 стран мира.

6. Основные научные достижения в области прикладных исследований:

- разработка технологии выплавки, внепечной обработки, разливки НЛЗ и производства проката из стали марок ШХ15СГ, ШХ4, ШХ15;

- разработка технологии выплавки и разливки низкоуглеродистой стали марки SAE1006 и её аналогов;

- разработка технологии производства стали марки 35Г2Б;

- разработка технологии прокатки бесшовных труб из стали марки 18Г2АФ в соответствие с требованиями спецификации №2429-0/СС-2020;

- разработка технологии прокатки и термообработки (закалка+отпуск) бесшовных труб из стали марки 13Cr тип L80 в соответствии с требованиями стандартной спецификации № 2402-0/СС-2020;

- разработка технологии проката и термообработки (закалка+отпуск) горячедеформированных бесшовных труб из стали марки 18ХГТ в соответствии с требованиями ГОСТ 8731-74, ГОСТ 8732-78;

- разработка технологии производства проката из стали марки 32CrB4 в бухтах на линии моталок Гаррета стана 370/150;

- разработка технологии производства канатки из стали марки 38Si7 в условиях стана 370/150 для Track Tec GmbH;

- разработка технологии производства канатки диаметров 16,5-18,5 мм из стали марки 41Х1;

- разработка технологии производства канатки из легированных марок стали диаметром 5,5-18,5 мм для высокопрочного крепежа, согласно технических требований заказчика;

- разработка технологии производства стержневой арматуры периодического профиля № 8 класса 500 на стане 320;

- разработка и освоение технологии термообработки (сфероидизирующего отжига)

сортового проката из стали марок 100Cr6, 100Cr6MnSi6, 100Cr6MnSi6-4, ШХ15, ШХ15СГ, ШХ20СГ;

- разработка и освоение технологии производства горячекатаного круглого легированного проката из марки стали 60ХГС для последующего применения в машиностроении;

- разработка и освоение технологии производства новых конструкций многорядных троссов и металлокорда, в том числе для производства крупногабаритных (КГШ) и сверхкрупногабаритных (СКГШ) шин для ОАО «Белшина»;

- разработка технологии изготовления арматурной проволоки класса В500А+Р по DIN488-1:2004, DIN488-3:2009, DIN488-6:2010;

- разработка технологии изготовления металлокорда конструкции 1+5x0,40 НТ для Continental AG;

- разработка технологии изготовления металлокорда конструкции 4+9x0,30+0,15 НТ для Trelleborg AB;

- разработка технологии изготовления металлокорда конструкции (1+6)+6x(1+6)x0,23+0,15 для Trelleborg AB;

- разработка технологии изготовления металлокорда конструкции 4x(1+5)x0,26 для Trelleborg AB;

- разработка технологии и изготовление опытного лота металлокорда конструкции 7x(3+9x0,245)+0,20НТ для ОАО "Белшина";

- разработка технологии и изготовление металлокорда 2+2x0,295 НТ для Goodyear Tire & Rubber Co (Fulda);

- разработка технологии изготовления металлокорда 0,35+18x0,32 УТ для Polimer Kaucuk Sanayi ve Pazarlama AS;

- разработка технологии производства проволоки РМЛ диаметром 0,30 мм с временным сопротивлением разрыву 3350-3650 Н/мм² для Semperit AG Holding;

- разработка технологии производства проволоки РМЛ диаметром 0,40 мм с временным сопротивлением разрыву 3050-3350 Н/мм² для Semperit AG Holding;

- разработка технологии и изготовление проволоки диаметром 3,40 мм и 4,60 мм из марки стали ШХ 15 в соответствии с требованиями ГОСТ 7417-75 в условиях СтПЦ-3 для ОАО "МПЗ";

- разработка технологии и изготовление холоднодеформированной арматуры класса 500 МПа с использованием стали Arx-Zr.

7. Результаты практического внедрения научных достижений:

– внедрение технологии производства проката арматурного для железобетонных конструкций периодического профиля №№ 10-40 марки стали В500В в прутках по SFS 1300:2020;

– внедрение технологии производства горячекатаного проката из стали марок С15, С50 mod;

– внедрение технологии производства трубы бесшовной горячедеформированной для дальнейшего передела из легированной стали марки 18ХГТ по ГОСТ 8731, ГОСТ 8732 профила размеров 127,0x18,0 мм, 146,0x13,0 мм, 146,0x14,0 мм;

– внедрение технологии производства трубы стальной никельмолибденсодержащей из стали марки ТТ359 гр.Л тип 1 профила размера 114,3x19,15 мм;

– внедрение технологии производства трубы-заготовки стальной бесшовной горячедеформированной из стали марки 30ХМА профила размеров 63,5x6,0 мм, 73,0x6,0 мм, 73,0x7,0 мм, 73,02x6,0 мм, 89,0x7,5 мм, 89,0x9,35 мм, 114,0x10,0 мм;

– внедрение технологии производства трубы-заготовки бесшовной горячедеформированной из стали марки AISI 4130 mod-4 профила размеров 60,3x7,11 мм, 73,0x9,19 мм, 88,9x8,0 мм, 88,9x11,40 мм, 114,3x8,56 мм, 114,3x10,92 мм, 139,7x9,17 мм;

– внедрение технологии производства проволоки арматурной класса В500А+Р диаметром 7,0 мм;

– внедрение технологии производства проволоки стальной углеродистой пружинной диаметром 4,80 мм;

– внедрение технологии производства проволоки стальной низкоуглеродистой общего назначения диаметром 6,0 мм термически обработанной по спецификации № 2165-0/СС-2018;

– внедрение технологии производства проволоки подшипниковой диаметров 2,80 мм, 3,40 мм, 3,90 мм, 4,60 мм, 5,20 мм.





**ЭКОНОМИЧЕСКАЯ
ДЕЯТЕЛЬНОСТЬ**

Стратегической целью ОАО «БМЗ – управляющая компания холдинга «БМК» в экономической сфере деятельности является достижение максимально устойчивого и эффективного развития производства, получение высоких финансовых результатов при поддержании разумного баланса интересов всех заинтересованных сторон, а также осуществление деятельности, направленной на достижение общественно полезных целей, способствующей решению социальных проблем гражданского и бизнес-сообщества региона присутствия.

Данные цели являются базой для принятия управленческих решений по всем основным направлениям финансового развития предприятия.

БМЗ считает социальную ответственность неотъемлемой частью стратегии ведения бизнеса и своей корпоративной этики, основанной на принципах добропорядочности и справедливости, честности во взаимоотношениях со всеми партнерами и конкурентами.

Экономическое развитие завода – повышение его доходности через наращивание объемов производства высокотехнологичной продукции в соответствии со стратегией, повышение эффективности производства. В данной деятельности предприятие руководствуется законодательством Республики Беларусь, параметрами устойчивости и развития производственной деятельности, экономической целесообразностью, а также своей ответственностью перед собственником, инвесторами, работниками и деловыми партнерами, местными сообществами и иными заинтересованными сторонами.

Финансово-экономическая деятельность

Работа ОАО «БМЗ – управляющая компания холдинга «БМК» в 2021 году велась в условиях оживленной деловой активности, наблюдалось восстановление мировой чёрной металлургии после введения ограничений, связанных с пандемией COVID-19.

Увеличение спроса на сталь отразилось в росте цен на металлопродукцию на внешних рынках, что способствовало росту экономики БМЗ.

Основной задачей предприятия в 2021 году являлась максимальная загрузка производственных мощностей и увеличение объемов производства и реализации, мобилизация внутренних ресурсов.

Активно проводилась маркетинговая работа, тесное взаимодействие с органами государственного управления.

На постоянной основе Обществом принимаются меры по обеспечению бесперебойной работы, изысканию дополнительных резервов по снижению издержек. Так, в целях повышения финансовой устойчивости общества в 2021 году, разработан План мероприятий по финансовому оздоровлению БМЗ.

Экономический эффект от реализации Плана мероприятий составил 230,5 млн. руб., или 157,4% от годового плана.

Для получения обоснованного мнения в отражении результатов достоверности финансовой отчетности независимой аудиторской организацией с международным статусом на БМЗ ежегодно проводится аудит в соответствии с требованиями Международных стандартов финансовой отчетности (МСФО).

Для информирования высшего руководства о производственной и финансово-экономической деятельности подводятся итоги работы за отработанный месяц, балансовые комиссии, представляются аналитические материалы о показателях работы руководству предприятия.

В целях развития коммуникаций, расширения сферы взаимодействия между заинтересованными сторонами, развития персонала и обмена опытом предприятие ежегодно проводит Международную научно-техническую конференцию «Металл». В секции «Экономика и финансы» наряду с гостями из стран СНГ выступают специалисты финансовой, экономической и марке-

тинговой служб завода. В процессе конференции участники представляют доклады по современным тематикам и обмениваются опытом по выполнению своих стратегических целей и внедрению новейших разработок в областях устойчивого развития производства и корпоративной социальной ответственности.

Экономическая результативность

Основные показатели

Произведено промышленной продукции в фактических ценах на сумму 4254,4 млн. рублей.

Выручка от реализации продукции (с НДС) составила 4 472,1 млн. руб., что выше уровня 2020 года на 60,2%. Себестоимость реализованной продукции составила 3 724,6 млн. руб.

Прочая текущая и финансовая деятельность за 12 месяцев 2021 года принесли убыток. Реализация продукции, текущая и инвестиционная деятельность принесли прибыль.

Выплавлено 2 382,2 тыс. тонн стали. Отгружено продукции потребителям 2 255,2 тыс. тонн.

Экспорт товаров составил 1389,1 млн. долл. США, что выше уровня 2020 года на 435,0 млн. долл. США.

Сальдо внешней торговли достигло 623,5 млн. долл. США (146,5%).

Выручка от реализации продукции, работ, услуг в долларовом эквиваленте за 2021 год выросла по отношению к 2020 году на 577,7 млн. долл. США.

Динамика выручки от реализации продукции, работ и услуг

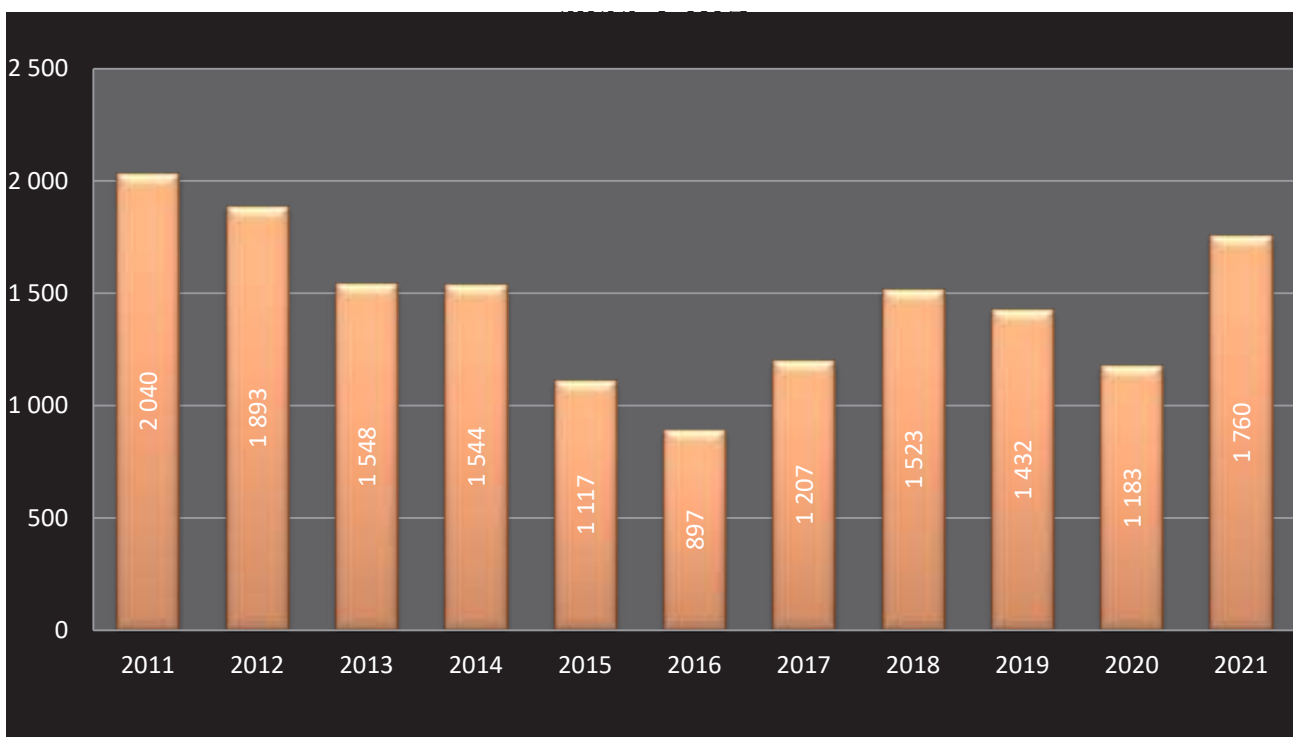

Прибыль

От реализации продукции за 2021 год получена прибыль в размере 234,4 млн. долл. США против 1,3 млн. долл. США за 2020 год.

Расходы на потребление в составе прочих расходов по текущей деятельности в 2021 году составили 13,2 млн. долл. США (в 2020г. на сумму – 5,2 млн. долл. США), в т.ч.:

- выплаты стимулирующего, компенсирующего, социального характера с начислениями, расходы по добровольному страхованию, на проведение спортивных, культурно-массовых мероприятий, на оздоровление детей на сумму 10,5 млн. долл. США (в 2020г. – 2,7 млн. долл. США);
- расходы, связанные с содержанием подразделений непромышленной сферы на сумму 2,8 млн. долл. США (в 2020 г. – на сумму 2,5 млн. долл. США).

Выплаты собственнику

За 2021 год часть прибыли на принадлежащие Республики Беларусь акции, подлежащая перечислению в республиканский бюджет, составила 1 432,8 тыс. руб.

Налоги и обязательные платежи

ОАО «БМЗ – управляющая компания холдинга «БМК» является ответственным налогоплательщиком, обеспечивая укрепление финансовых основ государства, регулярно осуществляет оплату налогов в бюджеты всех уровней.

От того, насколько своевременно и правильно Общество перечислит налоги в бюджет, зависит экономическая стабильность региона деятельности и, в частности, возможности региональных и местных властей развивать инфраструктуру региона.

За 2021 год БМЗ уплачено:

- подоходного налога в сумме 11,6 млн. долл. США (в 2020г. – 10,0 млн. долл. США);
- отчислений в фонд социальной защиты населения – 27,9 млн. долл. США (в 2020г. – 24,9 млн. долл. США);
- налога на недвижимость и земельного налога – 6,78 млн. долл. США (в 2020г. – 6,85 млн. долл. США).

Инновационное обновление

ОАО «БМЗ – управляющая компания холдинга «БМК» постоянно проводит поэтапную комплексную реконструкцию и модернизацию существующего производства, что предусматривает внедрение передовых технологий и оборудования, учитывающих самые последние технические и технологические достижения в металлургической отрасли.

Одним из основных направлений деятельности завода является инновационное обновление и проведение мероприятий, направленных на обеспечение высокотехнологичной базы для развития производства и укрепления позиций на мировых рынках, что в свою очередь способствует повышению экономической

эффективности и экологической безопасности.

БМЗ имеет репутацию надежного партнера, осу-

ществляющего поставки высокотехнологичной продукции на внешних и внутренних рынках, на основе развитой дилерской сети в различных регионах мира.

ОАО «БМЗ – управляющая компания холдинга «БМК» инвестировало в возведение, реконструкцию и модернизацию действующего производства за 2021 год – 32 631 тыс. руб. (12 856 тыс. дол. США).

За 2021 год предприятие внедрило множество технических и технологических решений, направленных на повышение производительности оборудования, качества выпускаемой продукции, расширение сортамента, снижение выбросов в атмосферу, поддержания действующего производства на высоком уровне и реализовало следующие основные проекты:

Установка турбокомпрессора Hanwha SM4100 и блоков осушки Pneumatec PB 2060 на ККС-2,3. 1 очередь. ЭНЦ.

Введено в мае 2021г.

В результате замены винтового компрессора на энергоэффективный турбокомпрессор

обеспечено:

- снижение потребления электроэнергии при производстве сжатого воздуха;
- повышение общей надежности работы участка производства сжатого воздуха;
- увеличение производительности участка.

Фактическая сумма по акту приемки объекта в эксплуатацию 1-ой очереди строительства составляет 1 180 336,14 руб.

Замена 6 секций котлов-утилизаторов когенерационной установки 1 очередь. ЭНЦ.

Введено в октябре 2021г.

Обеспечена установка и монтаж новых секций змеевиков котлов-утилизаторов, паровых секций для восстановления работоспособности и увеличения выработки пара когенерационной установки №1, №2 на базе двигателей внутреннего сгорания.

Фактическая сумма по акту приемки объекта в эксплуатацию 1-ой очереди строительства составляет 805 176,79 руб.

Замена трансформатора 75/125 напряжением 330/33 Прокат. ЦЭО.

Введено в декабре 2021г.

Цель мероприятия: обеспечение резерва трансформаторов. Организация работ по ремонту существующих трансформаторов, пункт 4 программы совместных мероприятий РУП «Гомельэнерго» по обеспечению устойчивости электроснабжения и надлежащей работы оборудования завода.

Замена трансформатора позволила обеспечить надежность электроснабжения потреби-

телей, обновить состав физически изношенного оборудования, исчерпавшего нормативный срок эксплуатации, минимизировать потери производства в случае аварийного выхода из строя существующего трансформатора при отсутствии резерва.

Фактическая сумма по акту приемки объекта в эксплуатацию составляет 3 802 133,75 руб.

Замена питающей кабельной линии 33кВ ПС «Прокат». ЦЭО.

Введено в декабре 2021г.

В результате замены питающей кабельной линии обеспечена надежная система электроснабжения потребителей напряжением 33кВ на коммуникациях подстанции «Прокат».

Фактическая сумма по акту приемки объекта в эксплуатацию составляет 1 809 611,76 руб.

В 2021 году завод осуществил обновление основных фондов действующего производства, наиболее крупные из них:

- закупка шлаковоза «БЕЛАЗ» стоимостью 1 022 тыс. руб.;

- закупка трансформатора 20 МВА 33\0,18-0,29кВ для печь-ковш №1 стоимостью 1 229 тыс. руб.;

- закупка прокатных клетей (3шт.) стоимостью 1 322 тыс. руб.;

- закупка подъемно-поворотного механизма свода (пиноль) на ДСП-1 стоимостью 875 тыс. руб.

- закупка паровой секции змеевика котла-утилизатора стоимостью 711 тыс. руб.

Риски предприятия

ОАО «БМЗ – управляющая компания холдинга «БМК» имеет достаточный опыт эксплуатации технологического оборудования и строительства. Высокий профессионализм специалистов предприятия, использование в производстве современных технологических, организационных и управленческих решений гарантируют высокую эффективность и устойчивость в работе к возможным непредвиденным обстоятельствам.

Для минимизации и учета влияния вероятных рисков в рамках бизнес-планов Обще-

ство выполняет многовариантные расчеты финансовых результатов проектов и показателей эффективности в зависимости от различных варьируемых факторов (объем капитальных затрат, цена реализации продукции, величина производственных издержек, соотношение доли собственного и заемного капитала).

Результаты оценки экономической эффективности проектов получены при базовых стоимостных условиях, сложившихся к моменту подготовки бизнес-плана. Однако в ходе реализации проектов эти

стоимостные условия могут меняться в связи с изменениями в мировой экономике. В этих условиях очень важным и необходимым становится выполнение анализа надежности (чувствительности), целью которого является оценка влияния возможных последствий изменений внешних факторов

на эффективность проекта, а также определение допустимых и опасных границ этих изменений.

При выполнении анализа чувствительности рассматривается возможное изменение следующих основных факторов, которые оказывают наиболее заметное влияние на экономические показатели:

- цена реализации как фактор, наиболее подверженный изменениям в связи с колебаниями на рынке металлов;

- величина производственных издержек, зависящая от уровня цен на шихтовые материалы, энергоресурсы и другие, используемые в технологическом процессе материалы и услуги;

- размер инвестиций, величина которых в большой степени зависит от уровня контрактных цен на оборудование.

При выполнении анализа чувствительности оценивается влияние изменения указанных факторов на два основных показателя эффективности – простой срок окупаемости и внутреннюю норму доходности. Большая степень износа оборудования и большие затраты на его замену, модернизацию также для предприятия будут являться факторами риска.

ОАО «БМЗ – управляющая компания холдинга «БМК» в условиях недостатка оборотных средств продолжает осуществлять инвестиционную деятельность, чтобы не на-

ступили условия, при которых предприятие будет не способно поддерживать существующий уровень производства, что приведет к спаду основных производственных и социально-экономических показателей.

Ежегодно ОАО «БМЗ – управляющая компания холдинга «БМК» направляет на поддержание и модернизацию (реконструкцию) действующих мощностей сумму эквивалентную 15 млн. долл. США.

Производственные риски

На БМЗ доля возрастного состава оборудования свыше 20 лет составляет порядка 32,43%. Поэтому существует риск снижения объемов производства и реализации продукции в натуральном выражении вследствие простоев оборудования, аварийных остановок.

Для нивелирования рисков снижения объемов производства производственной программой предусмотрены планово-предупредительные ремонты, капитальные ремонты остановки основного технологического оборудования, а также во временном периоде неукоснительно соблюдается структура ремонтных циклов оборудования. Также разрабатываются и рассматриваются возможные варианты загрузки производственных мощностей на период остановок на капитальные ремонты и реконструкции в случаях, если это экономически целесообразно.

Правовые риски

Как и любой иной субъект хозяйствования, общество является участником налоговых правоотношений. В настоящее время в Республике Беларусь действует Налоговый Кодекс и ряд законов, регулирующих

различные налоги и сборы, устанавливаемые на республиканском и местном уровне, различные нормативные правовые акты в области налогообложения которые подвержены изменениям, дополнениям, уточнениям. При этом часть изменений улучшают положение налогоплательщика, а часть – ухудшают его. Аналогичная ситуация складывается и с правилами налогового администрирования. Однако стремление государства поддержать рост промышленного производства и политическая стабильность делают маловероятным существенное увеличение совокупной налоговой нагрузки в ближайшей перспективе.

В связи с постоянными корректировками Налогового кодекса вводится ряд новшеств, которые упрощают налоговое администрирование, обеспечивают стабильность налогового законодательства, простоту и понятность правовых норм, стимулирующих экономическую деятельность.

С целью минимизации рисков общество осуществляет мониторинг и анализ изменений налогового законодательства, оценивает и прогнозирует степень возможного влияния таких изменений на ее деятельность, в связи с чем вероятность возникновения налоговых рисков оценивается как невысокая.

Отраслевые риски

Одной из особенностей металлургической отрасли является ее подверженность циклическим колебаниям цен на сталь и сырье. Спрос на сталь зависит от экономического развития различных стран, спроса в основных металлопотребля-

ющих отраслях. Колебания цен на сырье значительно влияют на финансово-экономическое состояние белорусской металлургии, так как основную долю сырьевых ресурсов предприятия приобретают по импорту.

В последние годы наблюдается неблагоприятная конъюнктура цен на сталь – потенциальный риск характерного для металлургической отрасли циклического снижения цен. Кроме того, существенное влияние на снижение спроса и цен на выпускаемую продукцию оказала охватившая весь мир пандемия коронавируса COVID-19. Однако мировые цены на сырье и материалы для производства стали, особенно на металлолом, чугун, ферросплавы, в указанный период подвержены не такому значительному снижению. Опережающее снижение цен на металлопродукцию над снижением цен на сырье оказывают существенное воздействие на операционную деятельность предприятия, влияют на ее финансовые результаты.

Наряду с ценовыми колеба-

ниями в мировой металлургической отрасли существует риск переизбытка производственных мощностей. В настоящее время в мире заявлено значительное количество новых крупных производств. Нарушение баланса спроса и предложения на рынках черной металлургии привело к ситуации перепроизводства, что послужило причиной более продолжительного снижения цен на сталь. Кроме этого, намечающийся рост металлургического производства (увеличение объемов выплавки имеющимися металлургическими заводами, строительство новых предприятий, оснащенных электродуговыми печами) при снижении ломообразования в развитых странах, обусловленного внедрением ресурсосберегающих технологий и удлинением сроков службы оборудования, приводят к дефициту основного металлургического сырья – риску нехватки металлолома.

Снижение влияния указанного риска лежит через реализацию долгосрочной стратегии обеспечения металлургиче-

ской отрасли Республики Беларусь сырьевыми ресурсами.

Страновые и региональные риски

Данный вид рисков связан с экономической и политической ситуацией в стране и мире в целом.

Наиболее серьезными рисками для БМЗ являются: снижение мировых цен на рынках сбыта металлопродукции, снижение деловой активности в металлопотребляющих отраслях на фоне пандемических ограничений, возможное повышение производства продукции конкурентами, изменение цен на топливно-энергетические ресурсы, инфляционный риск.

Управление маркетинга, основываясь на прогнозах аналитических агентств (на дату разработки бизнес-плана), прогнозирует следующие риски на рынках сбыта металлопродукции в краткосрочной перспективе:

Общими рисками для всех рынков сбыта остаются:

1. Введение антидемпинговой пошлины на поставки ме-

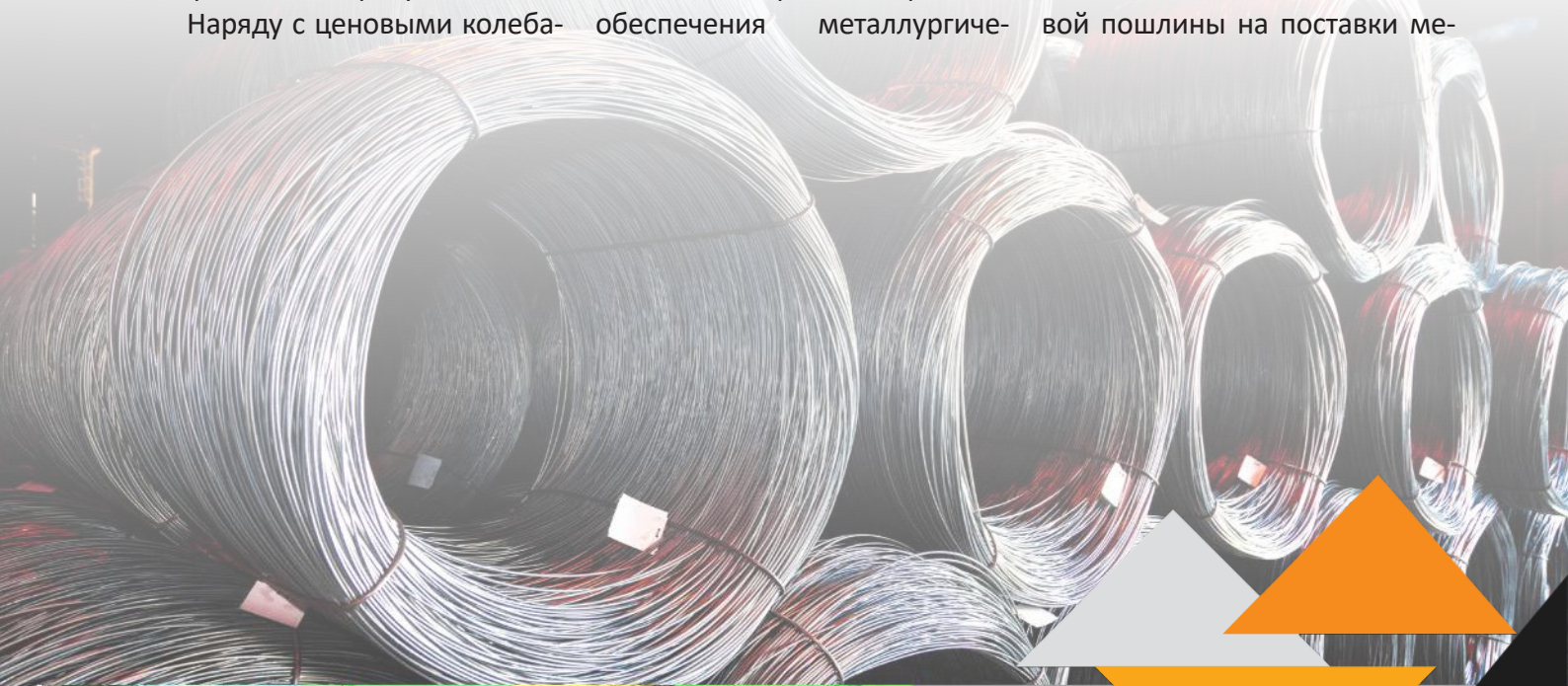

таллопродукции из РБ с целью защиты внутренних производителей).

2. Снижение (колебание) цены на нефть и снижение буровой активности (результат – снижение потребления труб OCTG и нефтегазопроводных труб).

3. Дефицит металлолома на рынке.

4. Избыток стальных мощностей в мире (обострение конкуренции, снижение цен на металлопродукцию).

5. Усилившаяся конкуренция на рынке, в частности, в сегменте сортового проката и бесшовных труб (ведущие производители перенаправляют товарные потоки).

6. Рост экспорта металлопродукции из Китая (обострение конкуренции, снижение цен на металлопродукцию).

7. Дешевый импорт металлопродукции. Сталелитейщики столкнулись с наплывом дешевой стали, который сдерживает рост цен на рынке.

8. Спад в автомобильной, машиностроительной отраслях и сопутствующий – в шинной отрасли, трубном сегменте (введение экологической программы, ограничивающей выбросы CO, переход от двигателя внутреннего сгорания к электромобилям, снижение инвестиций и др.).

9. Открытие новых мощностей, расширение существующих, освоение новых видов продукции и улучшение каче-

ственных свойств уже выпускаемой продукции.

Географическое положение Республики Беларусь будет минимизировать воздействие региональных экономических рисков на деятельность предприятия. Приоритетным будет являться способность быстро изменять географию своих поставок, что позволит гибко реагировать на вызовы внешней среды и застраховать себя на случай возможных региональных кризисов.

Климатические условия в зимний период могут повлиять на поставки основных видов сырья. Для снижения рисков перебоев с поставками сырья необходимо создавать «буферный зимний» запас этого сырья.

Промышленная безопасность, охрана труда, экологические риски

Мы признаем, что металлургическая промышленность является потенциально опасной для окружающей среды и людей, поскольку производство включает высокотемпературные процессы, агрессивные химические среды, выбросы побочных летучих продуктов, а также необходимость утилизации твердых и жидких промышленных отходов. В связи с этим к металлургическим предприятиям предъявляются жесткие требования в части охраны труда, обеспечения промышленной и пожарной безопасности, а также защиты окружающей среды.

Экологические требования включают обязательные платежи за загрязнение воздуха и земельных участков, а также необходимость установки и модернизации специального очистного оборудования. Пре-

вышение предельных норм концентрации промышленных отходов влечет за собой наложение штрафов. Возможное ужесточение законодательства по защите окружающей среды, снижение норм предельно допустимой концентрации загрязняющих веществ влекут за собой риск увеличения суммы обязательных платежей и величины штрафов в случае нарушения законодательства.

На предприятии установлены процедуры оценки рисков, связанных с экологическими аспектами деятельности, продукции и услуг в рамках определенной области применения системы менеджмента окружающей среды, которыми она может управлять и на которые она может оказывать влияние с учетом запланированных или новых разработок либо новых и модифицированных видов деятельности, продукции и услуг в соответствии с методикой оценки значимости экологических аспектов и оценки рисков.

При оценке рисков рассматриваются вероятности возникновения опасности и последствия, если подобная ситуация возникнет. При определении вероятности возникновения опасности учитывается следующее:

- объем пылеобразных и газообразных выбросов загрязняющих веществ от источников;

- классы опасности выбросов загрязняющих веществ;

- класс опасности образующихся отходов производства, отправляется ли отход на переработку, использование или захоронение, количество образующихся отходов;

- состояние оборудования;



- встречались ли подобные случаи за последние 5 лет;
- потребление природных ресурсов;
- территория воздействия рассматриваемого аспекта;
- заинтересованность и обеспокоенность вопросом на уровне мирового сообщества и др.

Для анализа возможных рисков специалистами УООСиПС составляется реестр «Риски и возможности, связанные с экологическими аспектами ОАО «БМЗ – управляющая компания холдинга «БМК». В 2021 году существенных рисков не выявлено.

Государственная поддержка БМЗ в 2021 году

В начале 2021 года проведена реструктуризация кредитного портфеля ОАО «БМЗ – управляющая компания холдинга «БМК», в результате чего задолженность по кредитам и займам снижена.

Непрямые экономические воздействия

Политика Белорусского металлургического завода в области благотворительной и спонсорской деятельности призвана способствовать формированию в обществе представления о заводе как эффективно работающем и социально ответственном предприятии, способствует общественному признанию социальной значимости металлургии, укреплению репутации и повышению доверия к БМЗ всеми взаимодействующими группами гражданского общества.

В качестве приоритетных направлений корпоративной благотворительной деятельности на предприятии определены экология и поддержка социальных объектов на территории присутствия завода.

На БМЗ широко развито личное участие сотрудников в благотворительности. За годы реализации данного направления отработан эффективный механизм оперативной помощи людям.





В 2021 году заводчане приняли активное участие в благотворительных акциях «Все дети – наши», «Твори добро», «Они нуждаются в нашей помощи», «Елка желаний» и др.

Благотворительные акции с участием работников предприятия на протяжении года проходят в учреждениях образования и здравоохранения города и района. В 2021 году работниками завода для оказания благотворительной помощи нуждающимся было собрано 57 318,32 руб. (в 2020 – 57 248,62 руб). Они были направлены на проведение медицинских операций и реабилитацию, приобретение дорогостоящих лекарств нуждающимся, в том числе и детям, необходимых вещей взрослым и детям. Часть средств была перечислена в ОО «Белорусский фонд мира», Белорусское Общество Красного Креста, в ГУО «Жлобинский социально-педагогический центр» и другие учреждения.

Оказывать помощь нуждающимся заводчане не прекращают на протяжении всего года. Так, профсоюзный комитет и руководство Белорусского металлургического завода к новогодним и рождественским праздникам преподносит подарки не только своим работникам и их детям, но воспитанникам социального приюта и пациентам больницы сестринского ухода.

Ежегодно руководство и профсоюзный комитет посещают на дому бывших малолетних узников фашистских концлагерей, которым выделяется материальная помощь от предприятия, а также формируются продуктовые наборы.

Традиционным стало участие заводчан в акции по сбору средств на приобретение школьных принадлежностей «Доброе 1 сентября» и «Собери портфель первокласснику». Стоит отметить, что в рамках общезаводского сбора средств по собственной инициативе коллективов структурных подразделений на заводе были организованы внутрицеховые сборы для помощи своим коллегам, у которых есть дети-школьники. Всего в 2021 году в рамках акций заводчане собрали 1859,79 рублей (в 2020 – 1309,25 рублей).

Реализация запланированных мероприятий благоприятно отразилась на взаи-

модействи Белорусского металлургического завода с основными группами стейкхолдеров: органами власти, гражданским обществом, общественными организациями, экологической общественностью и трудовым коллективом. Это позволило укрепить репутацию БМЗ как социально ответственного предприятия и достичь наивысшей социально-экономической эффективности от расходуемых на благотворительные цели средств.

Цели завода на краткосрочную перспективу

Главной целью развития ОАО «БМЗ» является повышение экономической эффективности, экологической безопасности, ресурсосбережения и повышения конкурентоспособности продукции.

Основными целями развития являются следующие направления решения проблем предприятия:

- обеспечение устойчивых темпов роста производства и реализации, совершенствования отраслевой и технологической структуры производства и повышения конкурентоспособности выпускаемой продукции;
- внедрение современных технологий, обеспечивающих всестороннюю экономию энергетических и материальных ресурсов;
- расширение производства металлопродукции с высокой добавленной стоимостью;
- совершенствование структуры экспортных поставок в направлении повышения доли продукции глубокой переработки, развитие импортозамещающих производств;
- усовершенствование действующего механизма процесса реализации продукции через собственную товаропроводящую сеть, обеспечение действенного контроля рынков сбыта продукции и регулирование распределения прибыли;
- улучшение экологических характеристик действующих производств.

Главное направление – контроль и снижение издержек. С целью контроля над издержками в области коммерческой деятельности поставлена задача рационализации закупок.

Прирост промышленного производства предусматривается осуществлять за счет проводимой реконструкции и технического перевооружения основного металлургического производства, а также за счет структурных сдвигов в производстве при относительном сокращении объемов потребления материальных и топливно-энергетических ресурсов на основе проведения ресурсо- и энергосберегающих технологий.







**ЭКОЛОГИЧЕСКАЯ
ДЕЯТЕЛЬНОСТЬ**

Политика в области экологии

Предприятие признает, что его производственная деятельность сопряжена с негативным воздействием на окружающую среду и принимает все возможные меры для минимизации такого воздействия на жизнедеятельность населения. Руководство БМЗ предпринимает конкретные шаги по сокращению воздействия на окружающую среду и минимизации рисков глобального изменения климата. Эти шаги являются частью стратегии, призванной обеспечить динамичное развитие завода. Предприятие идет по пути широкомасштабной модернизации оборудования и технологий с учетом возрастающих экологических требований, что позволяет сократить количество выбросов загрязняющих веществ в атмосферу и уменьшить объем отходов, производимых на предприятии.

Белорусский металлургический завод – предприятие, руководствующееся в своей деятельности одним из приоритетных направлений государственной политики – обеспечение экологической безопасности. Реализация на практике государственной политики обеспечивается эф-

фективной работой Системы менеджмента окружающей среды (СМОС). СМОС является частью общей системы управления предприятием, отвечающая за системный подход к охране окружающей среды во всех сферах производственной деятельности завода и интегрирована в процессы системы менеджмента качества, управления охраной труда и социальной ответственности.

СМОС – инструментальное средство, позволяющее предприятию систематически контролировать и минимизировать уровень экологических воздействий производственной деятельности на окружающую природную среду региона присутствия.

В рамках функционирующей системы менеджмента окружающей среды на предприятии выявлен ряд экологических аспектов, оказывающих влияние на окружающую среду, а также определена их значимость. Так же на предприятии установлены процедуры оценки рисков, связанных с экологическими аспектами деятельности, продукции и услуг в рамках определенной области применения СМОС, которыми она может управлять и на

которые она может оказывать влияние с учетом запланированных или новых разработок либо новых и модифицированных видов деятельности, продукции и услуг в соответствии с методикой оценки значимости экологических аспектов и оценки рисков. С целью минимизации влияния производственной деятельности БМЗ на окружающую среду, уменьшения техногенной нагрузки предприятием ежегодно внедряются природоохранные мероприятия.

Эффективное функционирование системы менеджмента окружающей среды обеспечивается поддержкой и лидирующей ролью высшего руководства. Позиция руководства в области экологии и природоохранной деятельности изложена в Корпоративной политике предприятия и других нормативных документах корпоративной системы менеджмента.

БМЗ стремится увеличить долю продукции, производимой в соответствии со стандартами систем управления качеством, сопровождать свою продукцию информацией и маркировкой об экологическом качестве и экологической безопасности.



Основные принципы и подходы

Долгосрочные стратегические цели завода в экологической и природоохранной деятельности охватывают следующие направления:

- минимизация воздействия завода на жизнедеятельность региона;
- минимизация воздействия завода на флору и фауну;
- рациональное использование природных ресурсов;
- рациональное использование энергетических ресурсов;
- охрана воздушного бассейна;
- охрана водного бассейна;
- обращение с отходами производства;
- обучение;
- повышение экологической культуры персонала и воспитание экологического сознания;
- разработка и внедрение в производство ресурсосберегающих, малоотходных, экологически безопасных технологий;
- осуществление мониторинга выбросов, сбросов вредных веществ и аттестация рабочих мест;
- соблюдение экологических норм и требований при разработке и производстве продукции, строительстве, реконструкции и расширении производственных объектов;
- готовность к аварийным ситуациям.

Предприятие, осуществляя свою деятельность в области охраны окружающей среды, придерживается следующих подходов:

- соблюдения законодательства и правовых норм Республики Беларусь;
- вовлечения всех звеньев и участников бизнес-процессов;
- совершенствования СМОС;
- минимизация воздействия развивающегося производства на окружающую среду;
- открытия полной и достоверной информации о результатах работы Общества;
- повышения ответственности;
- обеспечения оптимального соотношения затрат и полученных результатов;
- поддержания разумного баланса интересов предприятия и сообщества.

СМОС ОАО «БМЗ – управляющая компания холдинга «БМК» сертифицирована на соответствие требованиям стандартов ISO 14001:2015 и СТБ ISO 14001-2017. Требования стандарта ISO 14001:2015 распространяются на проектирование, разработку и производство непрерывнолитой заготовки, сортового и фасонного проката, катанки, бесшовных труб, металлокорда, проволоки и стальной фибры, а требования стандарта СТБ ISO 14001-2017 - на проектирование, разработку и производство непрерывнолитой заготовки, сортового и фасонного проката, катанки, бесшовных труб, металлокорда, проволоки и стальной фибры. Это свидетельствует о системном подходе в работе по снижению риска возникновения экологических проблем, уменьшению экологических платежей, формированию имиджа БМЗ как экологически ответственного предприятия и улучшению отношений с заинтересованными сторонами по вопросам соблюдения экологических норм и требований.

Наряду с имеющимися утвержденными среднесрочными экологическими программами на БМЗ ежегодно разрабатываются и согласовываются с соответствующими надзорными органами программы экологического контроля и планы мероприятий по охране окружающей среды, которые, в том числе, предусматривают осуществление регулярного экологического мониторинга и контроля в соответствии с Инструкцией по организации производственных наблюдений в области охраны окружающей среды, рационального использования природных ресурсов.

Управление охраны окружающей среды и промышленной санитарии на предприятии осуществляется административным регулированием и экономическими методами.

Реализация экологической стратегии

Минимизация воздействия на жизнедеятельность региона

Производственную деятельность БМЗ ведет, учитывая свое влияние на окружающую среду и минимизируя его последствия, руководствуясь при этом нормами международного права в сфере охраны окружающей среды и требованиями природоохранного законодательства Республики Беларусь. С целью минимизации воздействия на жизнедеятельность населения региона завод построен в юго-восточной части города с учетом розы ветров. Установлена санитарно-защитная зона радиусом 1000 м. Площади, находящиеся между границей территории предприятия и границей санитарно-защитной зоны, на 55% заняты лесопосадками хвойных и лиственных пород деревьев, кустарниковой растительностью. Ближайший населенный пункт (д. Солоное) находится на расстоянии 1,075 км от границы территории предприятия. Жилые здания и кварталы города Жлобина находятся на расстоянии 3-3,5 километра. Промышленная площадка расположена в местности с равнинным рельефом, не влияющим на ее задымленность и распространение дымовых факелов в сторону жилых массивов. Ежегодно на предприятии проводятся мероприятия по охране воздушного, водного бассейнов, снижению количества захороненных отходов производства.

Минимизация воздействия завода на флору и фауну

В структуре древесной растительности земель лесного фонда района на хвойные породы приходится около 70%, мягколиственные – 27%, твердолиственные – 3%. Доминирующее положение имеют насаждения естественного происхождения – 56,3 %. Основной лесообразующей породой в лесном фонде района является сосна (68,5% покрытых лесом земель). По возрастной структуре преобладают средневозрастные древостои (49,2%). На молодняки приходится 34,4%.

Значительны ресурсы луговой растительности. Район относится к Полесско-Березинскому региону, богатому лугами, часть которого представлена пологоволнистой равниной, образованной системой плоских надпойменных террас Березины и Днепра. Основным ценозообразователем является осока острая, которая часто сочетается с манником большим (9,8 %), реже с калужницей болотной (4,8 %). Иногда она формирует чистые заросли монодоминантного типа.

Болотная растительность встречается в понижениях рельефа на землях с постоянным избыточным увлажнением. В травостое преобладает разнотравье, преимущественно мезогидрофитного ряда (виды – каллиэргон гигантский (*Calliergongiganteum*), дрепанокладус промежуточный (*Drepanocladusintermedius*), дрепанокладус глянцевиный (*Drepanocladusvernicosus*), дрепанокладус крючковато-изогнутый (*Drepanocladusaduncus*), аулакомниум болотный (*Aulacomniumpalustre*)).

В радиусе около 2 км от площадки предприятия доминируют следующие типы растительности:

– лесная растительность на изучаемой территории – это древесная растительность как естественного, так и культурного происхождения, включающая леса земель государственного лесного фонда, защитные древесные насаждения вдоль железнодорожного полотна, вдоль автомобильных дорог.

Лесные массивы относятся к подзоне хвойных лишайниково-кустарничковых лесов. На лесопокрытой территории, расположенной к северо-востоку от площадки завода, доминируют такие породы деревьев, как сосна обыкновенная (*Pinus sylvestris*), береза бородавчатая (*Betula verrucosa*). На северо-западном участке – сосна обыкновенная (*Pinus sylvestris*) и ольха черная (*Alnus glutinosa*), на юго-западе – сосна обыкновенная (*Pinus sylvestris*);

– сеgetальная растительность получила развитие на действующих пашнях, сенокосах на сеяных лугах к юго-востоку и востоку от завода в районе н.п. Солоное, к юго-западу, между лесным массивом и р. Добысна.

– селитебная растительность в населенных пунктах, в местах с жилыми застройками и хозяйственными сооружениями;

– луговая растительность надпойменных террас;

– рудеральная растительность вблизи площадки хранения золошлаковых отходов, скла-

да для бетонного лома, карьера и других нарушенных местообитаний, образовавшихся в результате деятельности человека. Среди рудеральных видов особо следует отметить польнь обыкновенную (*Artemisiavulgaris*), клевер ползучий (*Trifoliumrepens*) и пырей ползучий (*Elytrigiarepens*).

Характеристика животного мира изучаемой территории дается на основе литературных данных.

Насекомые, по литературным сведениям, представлены типичным фаунистическим составом.

Земноводные на исследуемой территории встречаются повсеместно обильно и представлены тремя видами: лягушка травяная (*Ranatemporaria*), жаба зеленая (*Bufoviridis*) и жаба серая (*Bufoabufo*).

Среди пресмыкающихся преобладает ящерица прыткая (*Lacertaagilis*).

Видовой состав териофауны представлен белобрюхим ежом (*Erinaceusconcolor*), бурозубкой малой (*Sorexminutus*), бурозубкой обыкновенной (*Sorexaraneus*), полевкой экономкой (*Microtusoeconomus*), полевкой обыкновенной (*Microtusarvalis*) и мышью полевой (*Apodemusagrarius*).

Орнитофауна окрестностей исследуемой территории характеризуется малым видовым

разнообразием птиц. Основные биотопы, используемые птицами – это открытые сельскохозяйственные угодья. Фоновыми видами на сельскохозяйственных угодьях являются Жаворонки полевой (*Alauda arvensis*), Чекан луговой (*Saxicola rubetra*), Славка серая (*Sylvia communis*), Овсянка обыкновенная (*Emberiza citrinella*). На заболоченных территориях встречается Цапля серая (*Ardea cinerea*). Во время весенней миграции мигрирующие виды птиц встречаются здесь с невысокой численностью и пересекают ее транзитно. Осенняя миграция проходит менее выражено, птицы не образуют значительных скоплений.

Разнообразие млекопитающих на изучаемой территории невелико и не характеризуется обитанием редких и охраняемых видов. Характерны заяц-русак (*Lepuseuropaeus*), обыкновенная лисица (*Vulpesvulpes*) и дикий кабан (*Susscrofa*).

Особо охраняемые природные территории (ООПТ) Жлобинского района представлены гидрологическими и ландшафтными заказниками местного значения (таблица 4), а также памятниками природы республиканского и местного значения.

В пределах СЗЗ завода ООПТ отсутствуют. ООПТ удалены от площадки БМЗ, ориентировочно, на 12 км и более.

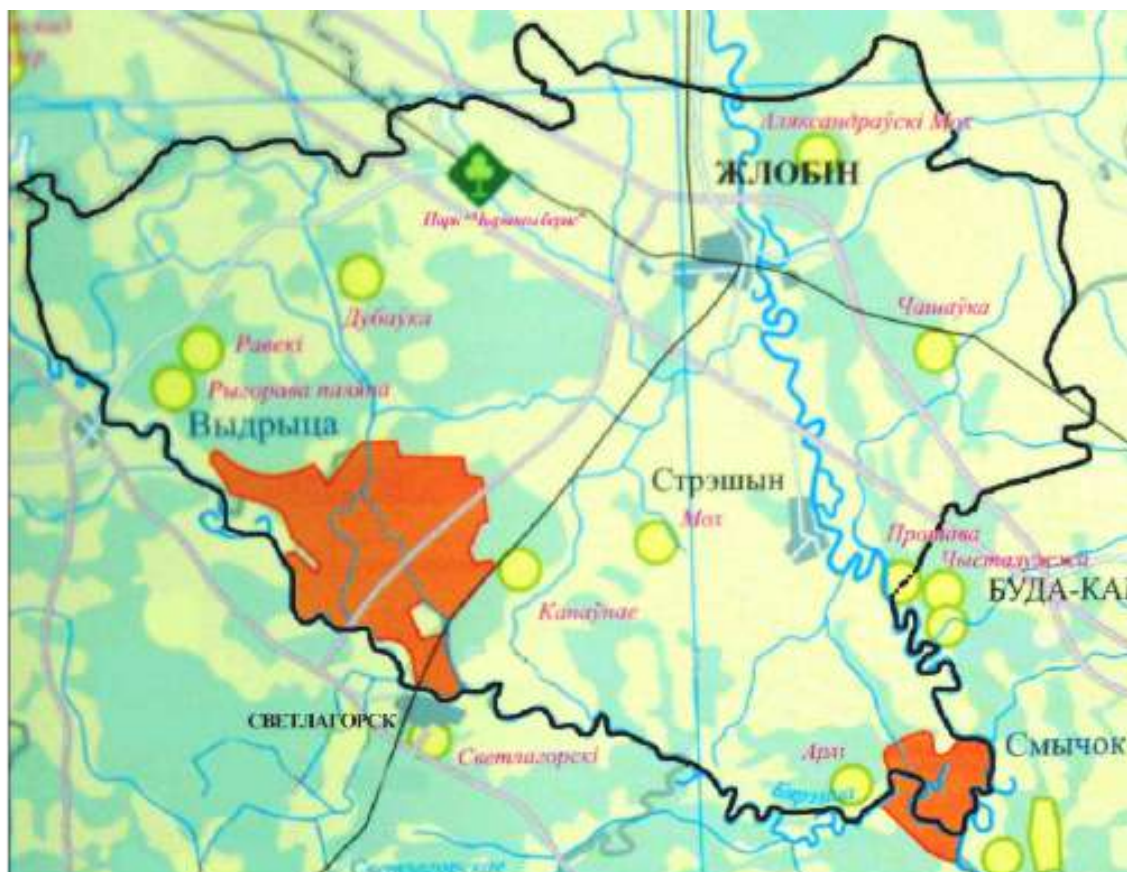

Название	Общая площадь, месторасположение ООПТ	Орган, осуществляющий оперативное управление	Удаленность от территории завода, км
Ландшафтный заказник республиканского значения «Смычок»	2635 га: 2060 – Жлобинский р-н 575 – Речицкий р-н	Жлобинский и Речицкий райисполкомы в пределах своей компетенции	32
Ландшафтный заказник республиканского значения «Выдрица»	17560 га: 7793 – Жлобинский р-н 9767 – Светлогорский р-н	Жлобинский и Светлогорский райисполкомы в пределах своей компетенции	20
Гидрологический заказник местного значения «Дубовка»	55 га, расположен в северной части КСУП «Краснобережский» Жлобинского района и примыкает к Волчедубскому каналу	КСУП «Краснобережский»	22
Гидрологический заказник местного значения «Александровский мох»	33 га, расположен в северо-восточной части Луговирнянского лесничества Жлобинского лесхоза вдоль автомобильной дороги Гомель-Жлобин в 0,5 километрах от д.Александровка	Жлобинский лесхоз	12
Гидрологический заказник местного значения «Мох»	31 га, расположен в северо-западной части ОАО «Косаковский»	ОАО «Косаковский»	17
Гидрологический заказник местного значения «Ровеки»	101 га, расположен в северо-западной части Дворищанского лесничества Жлобинского лесхоза	Жлобинский лесхоз по согласованию с Жлобинским райисполкомом и инспекцией природных ресурсов и охраны окружающей среды	29
Гидрологический заказник местного значения «Канавное»	68 га, расположен Прибережинском лесничестве Жлобинского лесхоза	Жлобинский лесхоз	22
Гидрологический заказник местного значения «Орли»	97 га, расположен в южной части Стрешинского лесничества Жлобинского лесхоза	Жлобинский лесхоз	34
Гидрологический заказник местного значения «Рыгорова Поляна»	54 га, расположен в северо-западной части Дворищанского лесничества Жлобинского лесхоза	Жлобинский лесхоз	35

Территория завода представляет собой своеобразный парк с зелеными насаждениями. В настоящее время свободная от застройки территория практически полностью озеленена. Основными зелеными насаждениями на территории промышленной площадки являются хвойные и лиственные деревья, также на территории разбиты цветочные клумбы. Площадь всех зеленых насаждений промышленной площадки – 53,07 гектара.

В рамках реализации Государственной программы «Охрана окружающей среды и устойчивое использование природных ресурсов», а так же с целью выполнения планов мероприятий по охране земель и регулированию распространения инвазивных видов растений, произрастающих на территории предприятия, в 2016 году были проведены работы по учету объектов растительного мира на зе-

мельных участках ОАО «БМЗ – управляющая компания холдинга «БМК». По результатам данных работ все объекты растительного мира, произрастающие на территории основной производственной площадки и территории, находящейся в постоянном пользовании БМЗ поставлены на экологический учет.

С целью развития и совершенствования работы по обустройству и озеленению территории, стимулирования моральной и материальной заинтересованности работников завода в успешном выполнении программы благоустройства, вовлечения персонала в процесс улучшения эстетического вида предприятия организовано соревнование коллективов цехов по благоустройству территорий, итоги которого подводятся два раза в год. Вовлеченность в соревнование составляет более 75% работников.

Рациональное использование природных ресурсов

В качестве основного сырья для производства стали в 2018-2021 годах использованы следующие материалы:

Материал	Ед. изм.	Количество			
		2018 год	2019 год	2020 год	2021 год
Металлошихта	т	2 858 263,8	3 024 217,36	2 824 023,91	2 710 242,0
Ферросплавы	т	44 951	46 569,9	41 922,26	40 449,8
Электроды	т	4 969,8	5 428,3	4 877,38	4 853,3
Шлакообразующие, раскисляющие, рафинирующие смеси	т	147 519,5	165 544,3	129 469,08	122 177,4
Науглераживатели	т	90507,2	92 324,3	58 783,68	63526,2
Утепляющие материалы	т	651,9	506	733,29	782,4
Огнеупорные материалы	т	31 129,5	32 588	30 465,75	28 708,6

На БМЗ в технологических процессах использовалось сырье, являющееся переработанными или повторно используемыми отходами. Процент используемых в производстве технологических отходов по отношению к соответствующему объему сырья в 2018-2021 годах составляет:

Материал	Ед. изм.	Количество			
		2018 год	2019 год	2020 год	2021 год
Отходы черных металлов, окалина	%	94	93,69	95,91	99,5
Огнеупорный лом	%	1	1,01	1,03	0,4
Электроды	%	0,2	0,17	0,16	0,1
Отходы известняка, извести	%	4,8	5,13	2,9	0



Рациональное использование энергетических ресурсов

Принятие управленческих и инвестиционных решений БМЗ осуществляет на основе многовариантности сценариев развития с учетом экологических приоритетов, предусматривающих энергосбережение, рациональное использование природных и энергетических ресурсов.

Согласно разделу Корпоративной системы менеджмента «Система энергетического менеджмента» (СЭНМ), разработана в соответствии с требованиями международного (ISO 50001:2018) и национального (ГОСТ ISO 50001-2021) стандарта «Системы энергетического менеджмента. Требования и руководство по применению». Основа системного подхода в энергосбережении выстроена на четком документировании и управлении взаимосвязанными процессами, существенным образом влияющими на эффективность энергопотребления, в частности:

- мотивации персонала;
- точного определения ключевых ролей персонала в системе управления;
- распределения ответственности, обязанностей и полномочий начиная с самого высокого уровня;
- поддержания соответствующего уровня и компетенции персонала;
- обеспечения осведомленности персонала о выгодах, в том числе финансовых, которые он может получить, повышая эффективность энергопотребления;
- эффективного обмена информацией;
- максимально полной инвентаризации возможностей по снижению потребления энергии;
- определения приоритетных областей, значимых для управления энергопотреблением;
- планирования деятельности по повышению эффективности энергопотребления.

В соответствии со стратегией государства в области энергосбережения и энергетической безопасности, на заводе разработан План мероприятий по энергосбережению, определяющий приоритеты и направления энергетической политики и включающий:

- мероприятия по повышению эффективности работы котельных и технологических печей;
- внедрение частотно-регулируемых электроприводов на механизмах с переменной нагрузкой;
- внедрение в производство современных энергоэффективных и повышение энергоэффективности действующих технологий, процессов, оборудования и материалов в производстве;
- внедрение энергоэффективных осветительных устройств, секционного разделения освещения;
- утилизацию тепловых возобновляемых энергетических ресурсов.

Рассмотрены традиционные мероприятия в области энергосбережения:

- инициативы по внедрению энергосберегающих решений и технологий, увеличения использования местных топливно-энергетических ресурсов и возобновляемых источников энергии, снижение энергопотребностей в результате осуществления инициатив;
- экономия энергии благодаря оптимизации работы и повышению эффективности энергопотребления;
- использование тепловых вторичных энергоресурсов;
- инициативы по сокращению непрямого потребления и экономии и другие.

Намечено проведение энергетического обследования БМЗ, независимой организацией – энергоаудитором, с выработкой мероприятий по энергосбережению на 2023-2027гг.

Благодаря внедренной автоматизированной системе технического учета (АСТУЭ), производятся мониторинг потребления топливно-энергетических ресурсов (ТЭР) в режиме реального времени, а также оперативный учёт, с ежедневным подведением итога, и оперативного анализа. Такая форма контроля позволяет эффективно управлять, как энергоёмкостью и ценой электроэнергии, так системно уточнять технические мероприятия, т.е. действует инновационная интеллектуальная система с использованием АСУ ТП, SAP R/3 и заводской компьютерной сети. Информационные технологии стали научно-техническим ресурсом для снижения издержек, и, как следствие получения дополнительных доходов. В 2021 году удалось сохранить сложившуюся за последние годы положительную динамику снижения удельных расходов ТЭР по основным энергоёмким производствам завода (с учетом проведенной реконструкции ПГУ-3).

Общая экономия энергетических ресурсов за 2021 год составила 529296,9 ГДж (655438,1 ГДж – в 2020 году).

С целью повышения вовлечённости персонала в процессы энерго- и ресурсосбережения на предприятии разработаны и действуют:

положение «О конкурсе среди персонала на лучшие идеи повышения энергетической эффективности производства»;

- положение «О конкурсе на лучшее структурное подразделение завода по энергосбережению»;

- положение «О премировании работников за экономию энергоресурсов»;

- активное on-line окно «Предложения по энергосбережению» в информационно-справочной системе «Инфо-БМЗ».

В 2021 к наиболее значимым мероприятиям по энергосбережению относятся:

1. Модернизация котла-утилизатора ДСП-1 с установкой дополнительного насоса.

2. Оптимизация режимов нагрева металла с использованием горячего посада на нагревательных печах станов 320.850.

3. Замена винтовых компрессоров ZR-6-50 и ZR-3 на энергоэффективные турбокомпрессора (1-ая очередь).

4. Оптимизация управления технологическим процессом выплавки стали с целью минимизации энергетических потерь.

5. Снижение удельного расхода электроэнергии за счет увеличения объёмов производства труб и сокращением издержек.

6. Оптимизация режимов производства в СтПЦ-2 с минимизацией затрат на энергопотребление.

7. Установка 13-ого стана ГВ. Экономия удельного потребления электроэнергии на производство продукции.

8. Увеличение объёмов производства СПЦ-1 и снижение доли условно-постоянных затрат.

Количество использования вторичных тепловых энергоресурсов в 2021 году составило 43,4% от собственного производства теплоэнергии.

Достигнутая экономия ТЭР дает не только уменьшение финансовой нагрузки на предприятие, но и снижает негативное влияние от производственной деятельности Общества на окружающую природную среду.

Прямое использование энергии из первичных источников в 2018-2021 годах

Источник	Ед. изм.	Количество			
		2018 г.	2019 г.	2020 г.	2021 г.
Природный газ, всего	т.у.т.	201 338	216 574	212 830	215 882

Количество промежуточной энергии, приобретенной и потребленной из источников невозобновляемой энергии в 2018-2021 годах

Источник	Ед. изм.	Количество			
		2018 г.	2019 г.	2020 г.	2021 г.
Электроэнергия	МВт*ч (ГДж)	1 938 359 (6 978 092,4)	2 028 041 (7 300 947,6)	1 883 207	1 917 367
Теплоэнергия	Гкал	-13 648	-12 782	-11 854	-13 200

Энергия, сэкономленная в результате мероприятий по снижению энергопотребления и повышения эффективности в 2018-2021 годах

Энергоресурс	Ед. изм.	Количество			
		2018г.	2019 г.	2020 г.	2021 г.
Электроэнергия	МВтч	85 117	113 347	60 856	52 105
Природный газ	тыс. м ³	8 343	2 829	3 069	1 382

Охрана воздушного бассейна

Основными источниками вредного воздействия на окружающую среду являются источники выбросов загрязняющих веществ в атмосферный воздух БМЗ. На предприятии эксплуатируются 609 источников выбросов с разрешенным валовым выбросом 11485,967 тонн/год. Для минимизации вредного воздействия основные источники выбросов, дающие наибольший вклад, оснащены установками очистки газов, которых насчитывается 125 единиц.

Автомобильный транспорт занимает лидирующие позиции в мире с точки зрения ущерба, наносимого окружающей среде. Основное движение автотранспорта, принадлежащего БМЗ, осуществляется в пределах производственной площадки и в пределах санитарно-защитной зоны. Поставка крупногабаритного сырья для выплавки стали осуществляется железнодорожным транспортом. Готовая продукция отгружается либо напрямую транспортом покупателя, либо транспортом УП «Металлургтранс». Из автотранспортной техники в собственности предприятия числится 203 единицы, использующие различные виды топлива. Из них 149 транспортных средств используют дизельное топливо, 54 – бензин. В качестве топлива для транспортных средств используется неэтилированный бензин марок АИ 92, АИ 95, а также дизельное топливо с содержанием серы 0,005 процента. Железнодорожный транспорт включает 7 тепловозов, использующих дизельное топливо. Перевозки железнодорожным транспортом осуществляются только на территории предприятия, автомобильным – в районе границы санитарно-защитной зоны предприятия.

Доля основных загрязняющих веществ в валовом выбросе за 2021 год

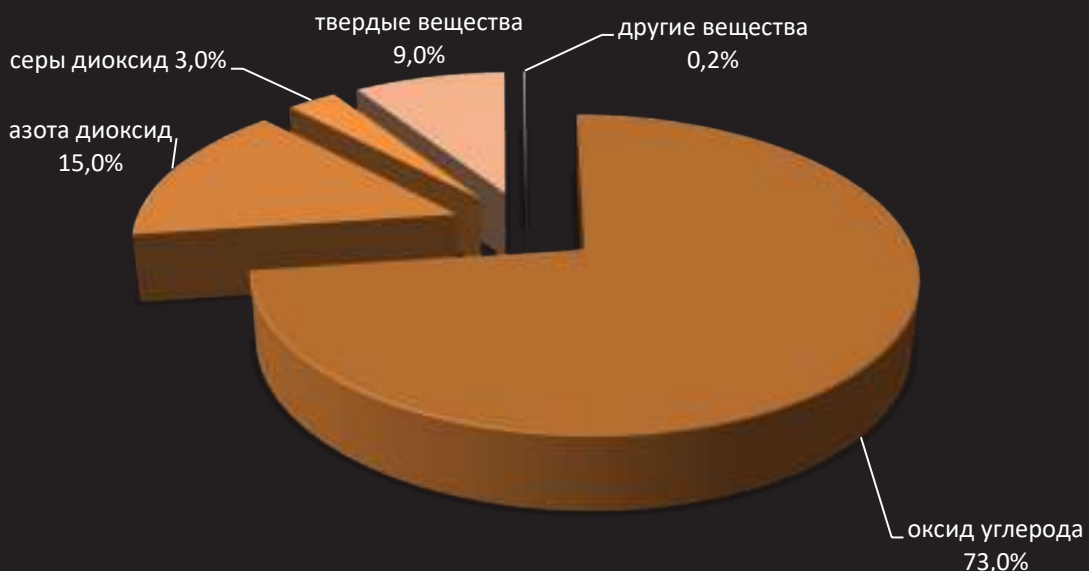

Наименование вещества	Фактический выброс, [т/год]					Удельное образование загрязняющих веществ, [кг/т выплавленной стали]				
	2017	2018	2019	2020	2021	2017	2018	2019	2020	2021
Оксид углерода	6576,8	6033,45	5480,966	6145,117	6008,23	2,8	2,4	2,03	2,4	2,4
Азота диоксид	1200,4	1205,54	1214,651	1297,764	1116,243	0,51	0,5	0,45	0,5	0,45
Серы диоксид	326,8	285,608	271,488	256,823	318,027	0,14	0,12	0,10	0,1	0,12
Твердые вещества	1091,6	915,172	402,908	721,04	674,941	0,19	0,37	0,15	0,02	0,27
Общее количество загрязняющих веществ	9219,4	8465,03	7402,438	8466,129	8580,135	3,9	3,4	2,75	3,3	3,5

Валовый выброс загрязняющих веществ в атмосферу в 2021г. увеличился по сравнению с предыдущим 2020г. на 1,33 % (114,0 т.), что обусловлено увеличением времени работы некоторых источников выбросов.

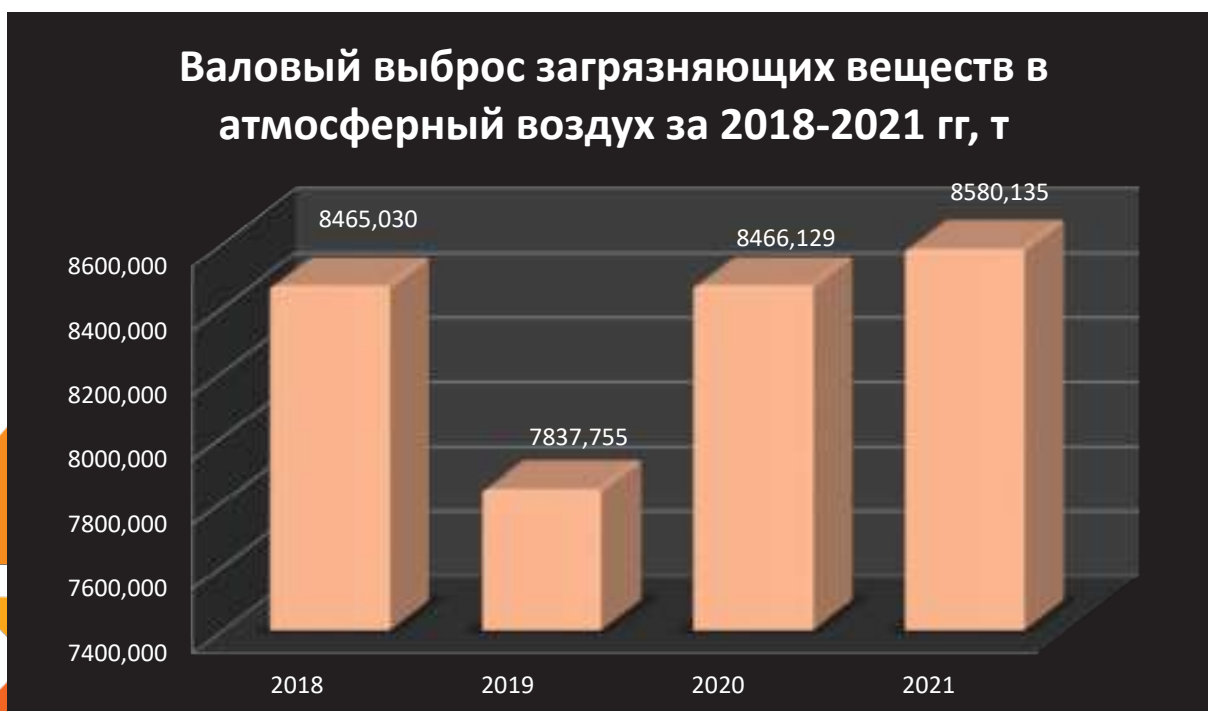
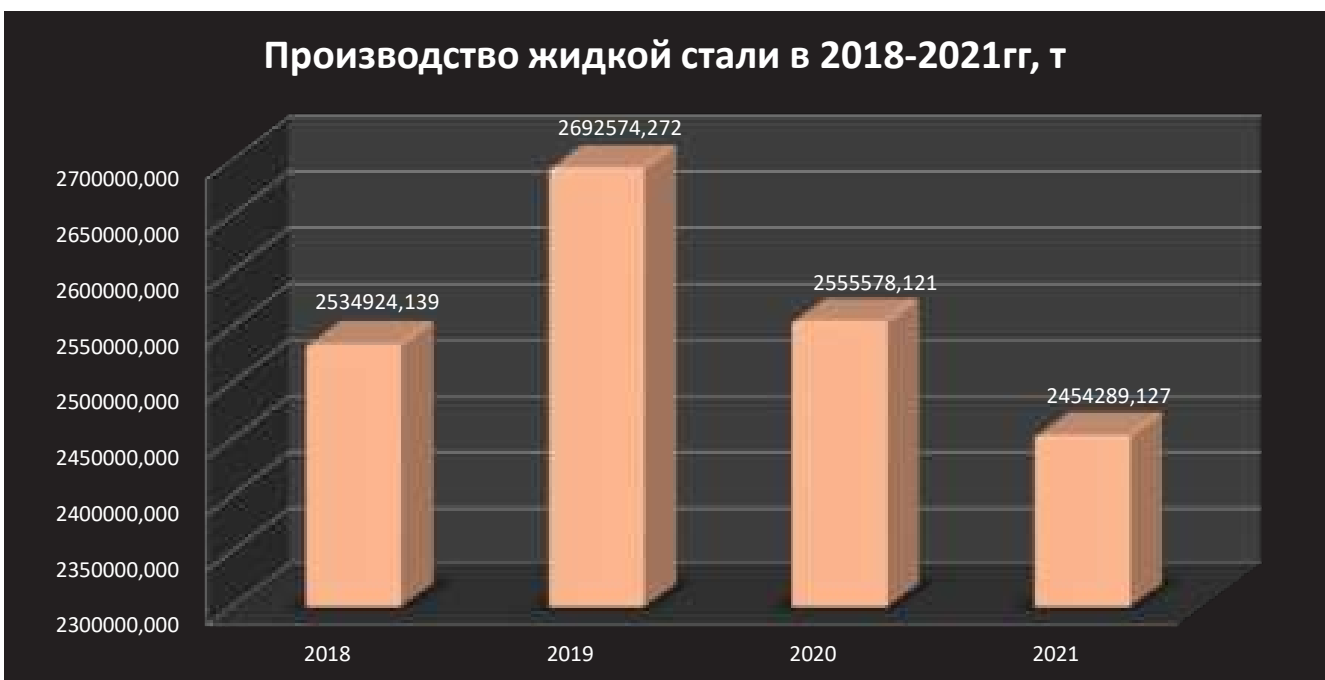

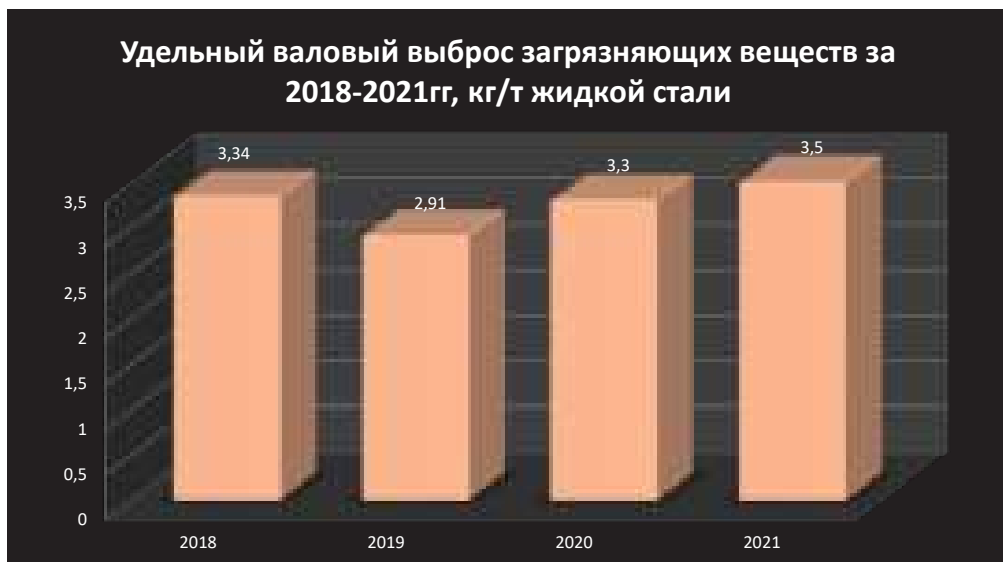

Являясь крупным эмитентом парниковых газов, Белорусский металлургический завод осуществляет постоянный контроль за объемами их выбросов в атмосферу. В развитие положений Монреальского протокола по веществам, разрушающим озоновый слой, на предприятии продолжается работа по поэтапному сокращению к 2021 году потребления веществ Приложения С этого протокола. БМЗ выполняет государственные требования по сокращению потребления озоноразрушающих веществ. Объемы использования ОРВ на предприятии неуклонно снижаются.

Обращение с озоноразрушающими веществами на предприятии осуществляется на основании требований лицензии «На право осуществления деятельности, связанной с воздействием на окружающую среду», а именно составляющей этой лицензии – «Операции с озоноразрушающими веществами».





Год	Наименование мероприятий по снижению использования ОРВ	Состояние выполнения; результаты, причины невыполнения мероприятия
2018 год	Снизить количество находящегося в эксплуатации озоноразрушающего вещества R22 на 5,5%к уровню 2017 года.	Количество находящегося в эксплуатации озоноразрушающего вещества R22 снижено на 7,7%.
2019 год	Сократить количество находящегося в эксплуатации озоноразрушающего вещества R22 на 5,7% по отношению к 2018 году.	Количество находящегося в эксплуатации озоноразрушающего вещества R22 снижено на 8,6%.
2020 год	Сократить количество находящегося в эксплуатации озоноразрушающего вещества R22 на 6 % по отношению к 2019 году.	Количество находящегося в эксплуатации озоноразрушающего вещества R22 снижено на 8,8%.
2021 год	Сократить количество находящегося в эксплуатации озоноразрушающего вещества R22 на 6,5 % по отношению к 2020 году.	Количество находящегося в эксплуатации озоноразрушающего вещества R22 снижено на 11,4%.

Республика Беларусь, являясь стороной Рамочной конвенции Организации Объединенных Наций об изменении климата и Киотского протокола к ней, выполняет свои обязательства по данным международным соглашениям. Мероприятия по внедрению энергосберегающих технологий и материалов, повышению энергоэффективности производственных процессов, реализуемые Белорусским металлургическим заводом, приводят к уменьшению выбросов парниковых газов в атмосферный воздух.

Сокращение вредных выбросов в атмосферу обеспечивается за счет реализации инвестиционных проектов направленных на модернизацию и техническое перевооружение, внедрение высокоэффективного современного оборудования и технологий.

ОАО «БМЗ – управляющая компания холдинга «БМК», руководствуясь действующим законодательством и нормами международного права в экологической сфере, включая международные договоры и соглашения, ратифицированные Республикой Беларусь, осуществляет постоянный мониторинг состояния окружающей среды на территории производственной деятельности, основной целью которого является охрана здоровья населения территорий присутствия и работников БМЗ.



Охрана водного бассейна

Завод, осуществляя свою деятельность в сфере экологии, обеспечивает экономное расходование энергии и воды для собственных нужд, и, насколько возможно, сокращает их потребление.

Забор воды для технических нужд осуществляется из реки Днепр, которая является одной из главных рек на территории Республики Беларусь. Ее длина от истока до устья составляет 1182 километра. Объем годового стока р.Днепр составляет 1 261 440 000м³. Годовой объем забора воды БМЗ составляет 0,12% речного стока.

На предприятии реализована оборотная система водоснабжения основных потребителей – технологического оборудования. Вода из поверхностных источников (река Днепр) используется для возмещения безвозвратных потерь в системах охлаждения оборудования. На хозяйственно-питьевые нужды используется питьевая вода из артезианских скважин.

Структура водопотребления предприятия в 2021 году

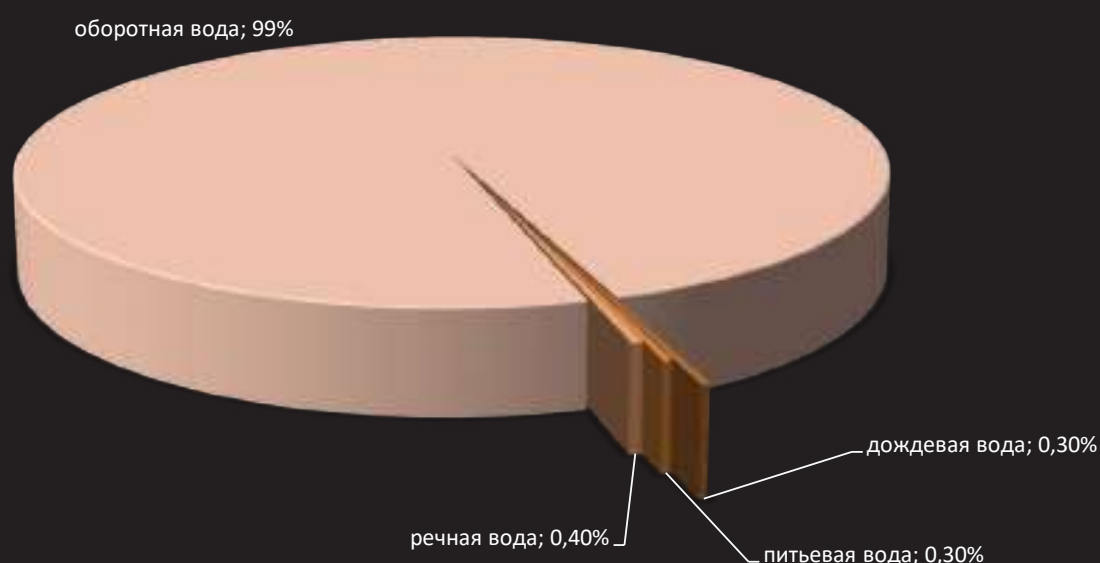

Для уменьшения количества потребляемой из реки Днепр природной воды на предприятии используются дождевые воды, непосредственно собираемые и очищаемые на специализированных участках.

Наименование	2018	2019	2020	2021
Потребление технической воды, [тыс. м3/год]	2 108,7	1643,1	1232,7	1022,6
Потребление питьевой воды, [тыс. м3/год]	1 309,4	1327,7	1402,8	1696,1
Объем оборотной воды, [тыс. м3/год]	378 522	399640,1	377538,4	381 042,7
Использование ливневой воды, [тыс. м3/год]	817	1038	1179,2	1389,6

Результаты работы завода по рациональному использованию водных ресурсов за 2021 год:

- увеличение использования ливневой воды к уровню 2020г. составило 210,4 тыс. м3;
- уменьшение потребления технической воды к уровню 2020г. составило 210,1 тыс. м3;
- увеличение потребления воды на питьевые нужды к уровню 2020г. составило 293,3 тыс. м3;
- увеличение оборотной воды к уровню 2020г. составило 3504,3 тыс. м3.

Увеличение объёмов потребления питьевой воды связано с увеличением потреблением воды питьевого качества на технологические производственные нужды в сложившихся условиях производства при повышенных температурах окружающего воздуха – необходимость интенсивного охлаждения оборудования, исключение аварийных остановок. Увеличение потребления ливневой воды позволило снизить потребление технической воды. Снижение потребления оборотной воды связано с простоями оборудования по разным причинам и плановыми ремонтами.

Технологические сточные воды, образующиеся в результате производственной деятельности предприятия, направляются на очистные сооружения подразделений завода для переработки и возвращаются в производство для повторного использования.

Хозяйственно-бытовые стоки завода отводятся на очистные сооружения города Жлобина. Содержание загрязняющих веществ (тяжелые металлы, нефтепродукты, солесодержание) в отводимых стоках не превышало установленных нормативных концентраций.

Водные объекты, подверженные существенному влиянию производственной деятельности завода отсутствуют.



Удельное потребление технической воды, м3 на тонну выплавленной стали

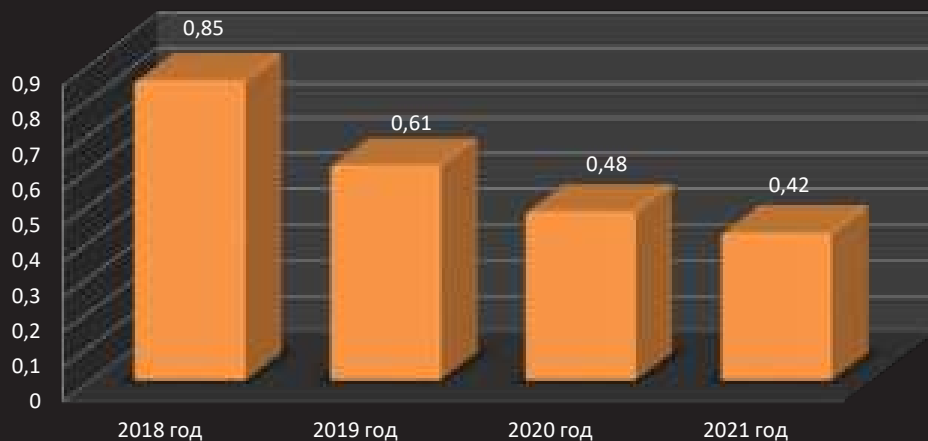

Объем оборотной воды, тыс.м3

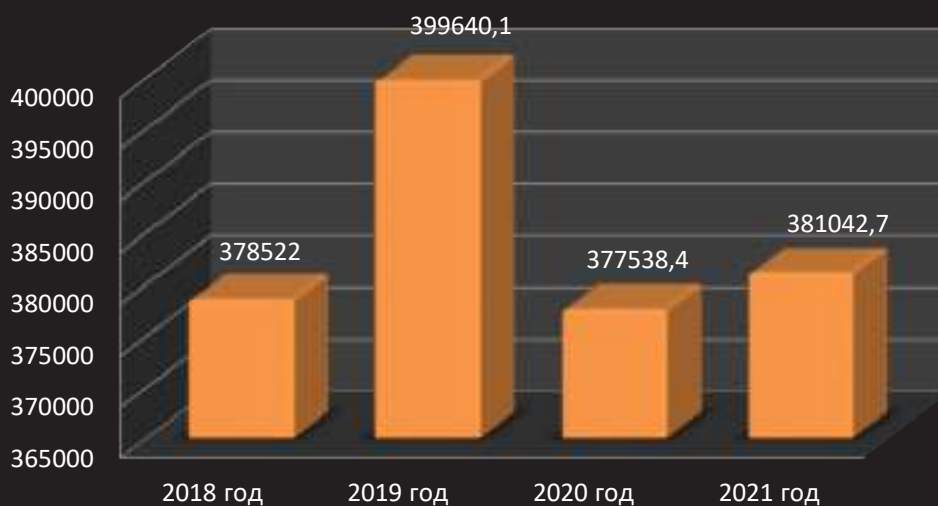

Использование ливневой воды, тыс. м3

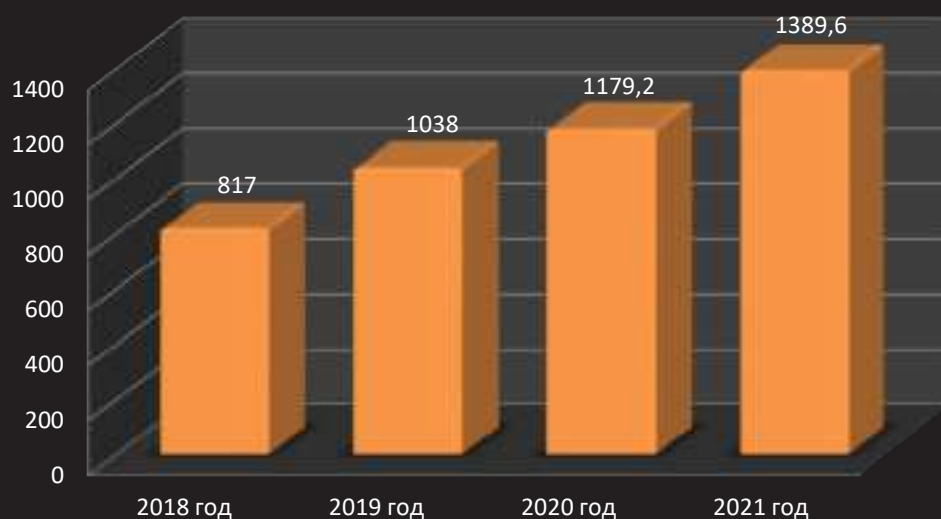

Обращение с отходами производства

Существующая технология производства металлопродукции неизбежно связана с образованием отходов различных видов и классов опасности. Это один из самых значительных аспектов, приводящих к загрязнению окружающей среды. Предприятие строго соблюдает все требования, связанные с обращением и размещением отходов, и стремится к ограничению выбросов загрязняющих веществ, повторному использованию природных ресурсов и утилизации отходов. В зависимости от степени опасности отходов, их физических свойств на предприятии определен строгий порядок на всех этапах обращения с отходами производства (образование, сбор, перевозка, хранение, использование), обеспечивающий наименьшее влияние на окружающую среду.

Характер обращения с отходами производства в 2021 году

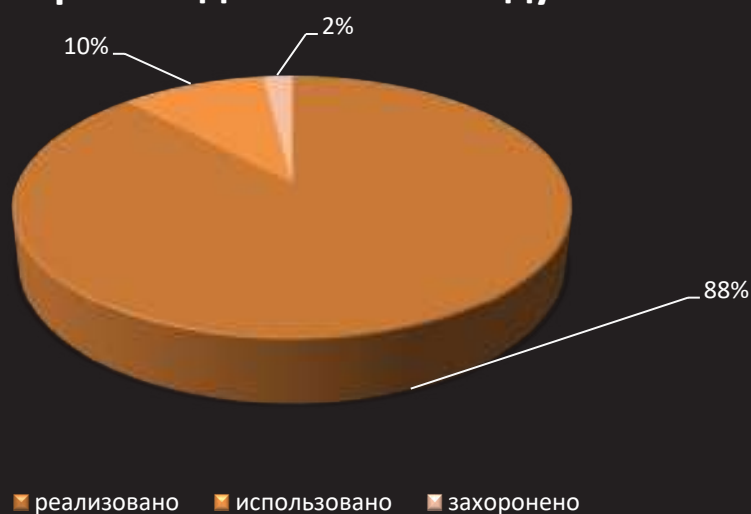

Результаты работы завода по обращению с отходами производства за 2021 год:

- уменьшение объема реализации к уровню 2020 года составило 1 01999,886 т;
- уменьшение объема захоронения к уровню 2020 года составило 5 063,587т;
- увеличение объема использования к уровню 2020 года составило 3 811,12т

	2020	2021	
Реализовано, т	557 990, 945	455 991,059	- 101999,886
Использовано, т	73 367,47	77 178,59	+3811,12
Захоронено, т	12 024,9	6 961,313	-5063,587

Удельное размещение отходов на специализированных объектах, кг/т металлопродукции

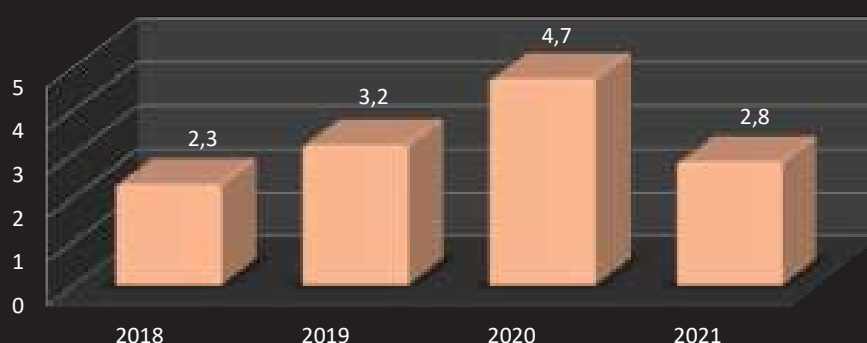

В течение 2021 года разливы химических веществ, масел и топлива, способных оказывать существенное отрицательное воздействие на окружающую среду, представляя потенциальную угрозу для почвы, вод, атмосферы, биоразнообразия и здоровья человека, отсутствовали.

В процессе производственной деятельности БМЗ образовались следующие отходы, соответствующие группам отходов, указанных в приложениях к Базельской конвенции:

Y1 медицинские отходы, полученные в результате врачебного ухода за пациентами в больницах, поликлиниках и клиниках;

Y8 ненужные минеральные масла, непригодные для первоначально запланированного применения;

Y9 отходы в виде смесей и эмульсий масел (воды), углеводородов (воды);

Y16 отходы производства, получения и применения фотохимикатов или материалов для обработки фотоматериалов;

Y17 отходы обработки металлических и пластмассовых поверхностей;

Y31 свинец, соединения свинца.

Обращение с данными отходами предприятие осуществляет в соответствии с требованиями природоохранного законодательства Республики Беларусь. Экспорт и импорт с этими группами отходов не осуществлялся.

Осуществляя свою производственную деятельность, ОАО «БМЗ – управляющая компания холдинга «БМК» предлагает и реализует инициативы по смягчению воздействия своей продукции на окружающую среду, сокращению масштаба вредного воздействия и, так как основным сырьем при производстве продукции является металлолом, Общество в полном объеме способно утилизировать свою продукцию после окончания срока ее службы.

Обучение

В целях совершенствования природоохранной деятельности на предприятии проводится обучение по вопросам охраны окружающей среды на всех уровнях. Профессиональное обучение работников носит непрерывный характер и проводится в течение всей трудовой деятельности в целях последовательного расширения и углубления профессиональных знаний и навыков в области охраны окружающей среды и промышленной санитарии. В целях содействия эффективному управлению окружающей средой в процессе производственной деятельности определены, документально оформлены и доведены до сведения всех работников предприятия обязанности, ответственность и полномочия.

Подготовка, переподготовка и повышение квалификации руководителей, специалистов и оперативного персонала по вопросам экологической безопасности и охраны окружающей среды осуществляются в рамках ежегодных планов и программ профессионального обучения.

Для улучшения качества обучения и расши-

рения возможностей проведения его анализа, согласно требованиям действующих стандартов корпоративной системы менеджмента, перед повышением квалификации рабочих комиссия в составе работников учебного центра определяет уровень теоретической подготовленности рабочих по профессии путем проведения входного тестирования.

Для организации профессиональной подготовки, переподготовки и повышения квалификации рабочих, руководящих работников и специалистов учебный центр располагает оборудованными учебными помещениями и кабинетами, техническими средствами обучения, учебными наглядными пособиями в соответствии с требованиями учебных планов и программ по соответствующим профессиям. Обучение РРиС требованиям корпоративной системы менеджмента (КСМ) осуществляется на заводском сайте Learnbzmz. Обучение рабочих проводится на обучающих курсах при УЦ и в структурных подразделениях завода преподавателями и специалистами, прошедшими обучение и аттестованными на знание требований КСМ (СМК, СМОС, СМОЗИБТ, SA 8000). Общие данные по обучению приведены в разделе «Социальная деятельность. Обучение и образование».

Повышение экологической культуры персонала

БМЗ использует знания и опыт своих работников в области экологической безопасности и сохранения здоровья для повышения безопасности и благополучия граждан на территории размещения предприятия и области в целом. Работники завода организуют лектории для подрастающего поколения, проводят обучение экологическим требованиям и аспектам сотрудников подрядных организаций, выполняющих работы на территории предприятия.

В целях совершенствования системы коммуникаций, расширения сферы взаимодействия между заинтересованными сторонами, развития персонала и обмена опытом БМЗ ежегодно проводит международные научно-технические конференции «Металл». В секции «Энергетика и экология» наряду с участниками из стран СНГ выступают специалисты Общества. В процессе конференции участники представляют доклады по современным тематикам и обмениваются опытом по выполнению своих стра-

тегических целей и внедрению новейших разработок в областях устойчивого развития производства и корпоративной социальной ответственности.

Информация о деятельности предприятия в области экологии и совершенствовании системы менеджмента окружающей среды систематически публикуется в корпоративных и региональных средствах массовой информации.

По вопросам оценки воздействия деятельности предприятия на окружающую среду проводятся общественные слушания, на которые приглашаются представители органов контроля, общественность и работники предприятия.

Предприятие регулярно принимает участие в природоохранных акциях и неоднократно являлся инициатором их проведения.

Для обеспечения системного подхода к повышению экологической культуры персонала на предприятии разработаны и введены в действие:

– Положение об отрывных талонах и системе работы по предупреж-

дению нарушений охраны окружающей среды и промышленной санитарии, действующее в целях усиления профилактической работы по обеспечению предупредительных, рекомендательных и контрольных функций, направленных на охрану окружающей среды. Работа по предупреждению нарушений требований природоохранного законодательства проводится с применением талонов предупреждения.

– Положение по стимулированию деятельности в области охраны окружающей среды. Данный нормативный документ введен в целях стимулирования деятельности персонала завода по соблюдению требований природоохранного законодательства Республики Беларусь, экологических стандартов предприятия и других нормативных документов, и направлено на повышение ответственности нарушителей, а также поощрение рабочих и РРиС завода за соблюдение требований вышеуказанных документов.

Разработка и внедрение в производство ресурсосберегающих, малоотходных, экологически безопасных технологий

Белорусский металлургический завод предпринимает реальные шаги по сохранению природной среды, в том числе путем внедрения экологически чистых технологий. В целях уменьшения воздействия на окружающую среду ежегодно внедряются природоохранные мероприятия.

К наиболее значимым мероприятиям, внедренным в 2021 году в целях снижения неблагоприятного воздействия на окружающую среду, относятся:

- внедрение двух систем мониторинга выбросов загрязняющих веществ в атмосферный воздух от ДСП-3 ЭСПЦ-2 (источник выбросов №14 и №914);
- осуществление перевода холодильного оборудования, работающего на R22 заправочной емкостью 136 кг на озонобезопасные хладагенты.

Затраты на охрану окружающей среды и проведение мониторинга. Экологические платежи

Ежегодно заводом направляются значительные финансовые ресурсы на охрану окружающей среды. Средства вкладываются в ремонт, реконструкцию и модернизацию природоохранного оборудования.

Текущие затраты за 2021 год, тысяч рублей

Наименование аспекта	Текущие затраты на охрану окружающей среды	Оплата услуг природоохранного назначения
Затраты на охрану атмосферного воздуха, сохранение озонового слоя и климата	16907	1045,1
Затраты на сбор и очистку сточных вод	13986,0	4758,7
Затраты на обращение с отходами и предотвращения их вредного воздействия на окружающую среду	3050,4	2081,2
Затраты на другие направления деятельности в сфере охраны окружающей среды	429,6	3
ИТОГО	34 373	7888

Важным аспектом деятельности БМЗ является активное сотрудничество с заинтересованными сторонами – как с контролирующими органами, так и с общественностью, потребителями, поставщиками, подрядчиками. Обмен информацией осуществляется по схеме, приведенной в разделе «Взаимодействие с заинтересованными сторонами».

Цели на среднесрочную перспективу

Одновременно с увеличением промышленных мощностей предприятие планирует и совершенствование оборудования с точки зрения экологической безопасности и уменьшения негативного влияния на окружающую природную среду. Инвестиционные проекты ОАО «БМЗ» – управляющая компания холдинга «БМК», планируемые к реализации, предполагают не только ввод новых мощностей, но и внедрение лучших мировых практик в сфере обеспечения экологической безопасности.

В рамках инвестиционной программы заводом разработан ряд мероприятий, направленных на улучшение экологической обстановки и

снижение негативного воздействия производственной деятельности БМЗ на окружающую среду.

К наиболее значимым мероприятиям по снижению неблагоприятного воздействия на окружающую среду относятся:

- завершение реализации проекта «ОАО «БМЗ». ЭСПЦ-2. Комплексная реконструкция ПГУ-3», с исключением выбросов загрязняющих веществ от аэрационных фонарей (источники выбросов №№ 0021, 0022, 0024).

- снижение выбросов твердых частиц от источников выбросов источника выделения ДСП-3 на 50% по отношению к 2021 году.





The image shows a complex industrial interior, possibly a factory or a large-scale construction site. The scene is dominated by a dense network of metal scaffolding and structural beams. A bright, circular light source in the upper left corner casts a warm, orange glow across the scene, creating strong highlights and deep shadows. The overall atmosphere is one of industrial activity and complexity. In the bottom right corner, there is a graphic overlay consisting of several overlapping geometric shapes in shades of orange, white, and dark grey.

**СОЦИАЛЬНАЯ
ДЕЯТЕЛЬНОСТЬ**

Стратегической целью предприятия в социальной сфере деятельности является совершенствование корпоративной системы социальной ответственности. Её основные принципы: соблюдение социального равенства и ответственности, недопущение дискриминации, обеспечение безопасных условий труда, сохранение здоровья работников, создание позитивного социально-психологического климата в коллективе при поддержании разумного баланса экономических интересов предприятия и социальных интересов гражданского общества, в том числе работников Белорусского металлургического завода.

БМЗ считает социальную ответственность неотъемлемой частью стратегии ведения бизнеса и своей корпоративной этики, основанной на принципах добропорядочности и справедливости, честности во взаимоотношениях со всеми партнерами и конкурентами.

Завод, осуществляя свою социальную деятельность, придерживается следующих подходов:

- соблюдение законодательства и правовых норм Республики Беларусь;
- вовлечение всех звеньев и участников бизнес-процессов;
- открытие полной и достоверной информации о результатах социальной деятельности;
- повышение ответственности за принимаемые обязательства и их исполнение;

– обеспечение оптимального соотношения затрат на социальную деятельность и достигнутых результатов труда;

– поддержание разумного баланса интересов предприятия и сообщества, включая работников.

Сохранение жизни, здоровья и прав человека БМЗ считает приоритетными по отношению к экономическим результатам производственной деятельности.

Удовлетворенность и лояльность сотрудников – важнейший фактор, влияющий на устойчивость бизнеса. Приоритеты работы с персоналом состоят в улучшении социального самочувствия сотрудников, выстраивании четких каналов коммуникации, повышении степени информированности персонала и самое главное – формировании сильной корпоративной культуры.

Сотрудникам предприятия важно ощущать себя членами единой семьи, осознавать свою принадлежность к одному из крупнейших предприятий республики. С 2009 года на заводе внедрены элементы единой интегрированной корпоративной культуры. Одними из них являются Корпоративная политика и Этический кодекс. Их главные ценности – уважение и сотрудничество, эффективность и результат, лидерство и динамичное развитие, инициатива и ответственность – сформулированы, опираясь на мнения заинтересованных сторон, прежде всего сотрудников.

Политика в сфере управления персоналом

Уважение к правам человека имеет ключевое значение для обеспечения устойчивого развития БМЗ. Предприятие строит свою деятельность, основываясь на общепризнанных правах и свободах человека.

БМЗ, придерживаясь принципов, заложенных в основу Глобального Договора ООН, признает своих работников важнейшей ценностью и выстраивает взаимоотношения с ними на основе социального партнерства, общности целей и уважения взаимных интересов.

Долгосрочные стратегические цели корпоративной политики предприятия в области управления персоналом предусматривают:

- формирование системы регулирования трудовых отношений и развитие социального партнерства на основе баланса интересов работников и предприятия;
- совершенствование систем мотивации работников, обеспечение конкурентоспособного уровня компенсационного пакета работников, увязанного с ростом производительности труда, коллективными и индивидуальными результатами трудовой деятельности;
- развитие персонала (отбор, найм, оценка, обучение, продвижение) для обеспечения подразделений БМЗ работниками с необходимыми профессионально-квалификационными характеристиками;
 - повышение уровня охраны труда, улучшение социально-бытовых условий на производстве и предоставление работникам и членам их семей дополнительных возможностей для оздоровления;
 - развитие корпоративной культуры, обеспечение социальной стабильности и благоприятного морально-психологического климата в трудовых коллективах;
 - развитие корпоративных социальных программ.

Характеристика персонала



БМЗ – крупнейший работодатель в регионе. Специалистов для завода готовят ведущие высшие учебные заведения страны и филиал БНТУ «Жлобинский государственный металлургический колледж». Также есть возможность на базе учебного центра пройти переподготовку на новую специальность. При этом на предприятии созданы благоприятные условия труда, отмечается высокий уровень социальной защиты, реализуются эффективные социальные и экологические программы. 94,6% работающих на предприятии специалистов, в том числе 96,5% руководителей, – уроженцы Жлобинского района.

Общая численность персонала по состоянию на 31.12.2021 года составила 11 789 человек. Доля работников завода в экономически активном населении региона – около 32,7%.

Динамика изменения кадровых показателей за последние 5 лет

Списочная численность

год	2017	2018	2019	2020	2021
численность	11 577	11 749	11 702	11 697	11 789

Численность персонала по категориям в %

Наименование категории	2017	2018	2019	2020	2021
Общая численность, чел.	11 577	11 749	11 702	11 697	11 789
Руководителей, чел.	1 090 (9,4%)	1 074 (9,2%)	1 078 (9,2%)	1 078 (9,2%)	1 080 (9,2%)
Специалистов, чел.	1 489 (12,9%)	1 508 (12,8%)	1 527 (13,0%)	1 518 (13,0%)	1 509 (12,8%)
Служащих, чел.	29 (0,2%)	28 (0,2%)	28 (0,2%)	29 (0,2%)	28 (0,2%)
Рабочих, чел.	8 969 (77,5%)	9 139 (77,8%)	9 069 (77,6%)	9 072 (77,6%)	9 172 (77,8%)

Основной контингент работников, обладающих необходимыми знаниями и профессиональными навыками, – это сотрудники в возрасте от 32 до 54 лет.

Средний возраст персонала предприятия

Наименование категории	2017	2018	2019	2020	2021
Средний возраст персонала, лет	39,6	39,7	40,2	40,6	40,9
Руководителей	42,5	42,9	43,2	43,9	44,4
Специалистов	39,6	39,7	40,3	41,0	41,6
Служащих	37,6	38,3	39,5	39,9	40,8
Рабочих	39,3	39,4	39,8	40,1	40,4

Гендерный состав работающих на 31.12.2021 г.:

- 72,4% мужчин (8 531 человек)

- 27,6% женщин (3 258 человек)

Преобладание работников мужского пола объясняется тем, что металлургия – отрасль с тяжелыми и зачастую опасными условиями труда. Но несмотря на это, предприятие стремится достичь гендерного равенства. Так, из общего числа служащих предприятия 1 245 человек (47,6%) составляют женщины. На производстве работает 2 399 женщин (73,6%), в заводоуправлении – 859 (26,4%).

Численность руководителей и специалистов (женщин) в %

Год	2017	2018	2019	2020	2021
Численность руководителей и специалистов, чел.	2608	2610	2633	2625	2617
Женщины	1198	1223	1235	1236	1245
	45,9	46,9	46,9	47,1	47,6

Текучесть кадров за 2021 год составила 4,2%

Процент текущесть кадров

Год:	2017	2018	2019	2020	2021
Текучесть кадров, %	3,2	2,5	2,5	3,37	4,2

Больше половины сотрудников завода имеют высшее и среднее специальное образование.

Наименование категории	Ед. изм.	2017	2018	2019	2020	2021
Общая численность	чел.	11577	11749	11702	11697	11789
Высшее образование	%	31,1	31,6	31,6	32,8	32,7%
	чел.	3596	3718	3718	3838	3859
Среднее специальное	%	25,3	25,2	25,2	24,8	24,6%
	чел.	2929	2957	2957	2900	2896
Профессионально-техническое	%	19,9	20,3	20,3	20,7	21,4%
	чел.	2310	2386	2386	2424	2530
Среднее	%	23,7	22,9	22,9	21,7	21,3%
	чел.	2742	2688	2688	2535	2504
Кандидаты наук	чел.	6	4	4	4	3
Аспиранты	чел.	4	5	5	3	2
Магистранты	чел.	52	63	80	80	85

Имидж успешного, стабильно работающего предприятия делает БМЗ привлекательным для потенциальных работников и решает вопрос обеспеченности кадрами в будущем.

В 2021 году на БМЗ были приняты 793 работника, из них – 170 молодых специалистов, в том числе:

- 46 человек – выпускники учреждений высшего образования;
- 99 человек – выпускники учреждений среднего специального образования;
- 25 человек – выпускники учреждений профессионально-технического образования.

Год	2017	2018	2019	2020	2021
Численность МС	344	219	142	121	179

Прием молодых специалистов

Организация планомерной работы с молодыми специалистами является одним из приоритетных направлений кадровой политики предприятия. Наличие постоянно развивающегося кадрового потенциала в лице молодых специалистов – это важнейшее условие преемственности руководящих кадров, повышения эффективности управления, обеспечения устойчивого социально-экономического развития завода.

Одно из наиболее значимых мероприятий в рамках Системы работы с молодыми специалистами – научно-техническая конференция, которая проводится ежегодно в июле.

Политика ОАО «БМЗ – управляющая компания холдинга «БМК» в отношении персонала направлена на выявление индивидуального потенциала каждого работника и развитие его во взаимосвязи со стратегическими задачами. Действующая система оценки позволяет определить соответствие каждого работника занимаемой должности и создать условия для выполнения служебных обязанностей наиболее успешно и эффективно. основополагающими принципами в области управления эффективностью работников являются объективность и открытость.

В целях совершенствования базы, необходимой для оценки персонала, разработаны и действуют локальные документы, регламентирующие работу по оценке и аттестации руководителей и специалистов завода. В основу процедуры оценки заложен конструктивный диалог между работником и руководителем.

БМЗ в своей практической деятельности признает неприкосновенность прав человека и принимает все необходимые меры для их обеспечения и защиты. Руководствуясь подходами Глобального договора ООН в области прав человека, БМЗ стремится предотвращать возможные конфликты интересов сотрудников, руководителей и завода. Принципы недопущения и урегулирования конфликта интересов изложены в Этическом кодексе предприятия. Предотвращая конфликты интересов, предприятие стремится к повышению эффективности своей деятельности, созданию атмосферы доверия и открытости во взаимоотношениях с заинтересованными лицами, повышению делового имиджа и репутации завода.

Оперативными инструментами предотвращения возможных конфликтов являются «прямая телефонная линия» с высшим руководством завода и представителями органов государственной власти, работа которых осуществляется на условиях конфиденциальности. Для обеспечения обратной связи на заводе назначены ответственные лица, которые рассматривают обращения сотрудников по различным вопросам, в том числе вопросам безопасности и охраны труда, окружающей среды и профессиональной этики. Прозрачность и открытость БМЗ становится одним из главных принципов управления, который позволяет выстраивать доверительные отношения со всеми заинтересованными сторонами, включая работников завода.

170
молодых
специалистов
принято
на БМЗ
в 2021 году

Права работников

БМЗ, являясь социально ответственным предприятием, учитывает интересы и права работников на основе принципов социального партнерства. Эти принципы заложены в важнейшем документе социального партнерства, отражающем интересы всех работников предприятия – Коллективном договоре.

Целями Коллективного договора являются:

- развитие договорных отношений между предприятием и его работниками, являющимися сторонами социального партнерства;
- согласование интересов предприятия и работников при выработке общих принципов регулирования социально-трудовых отношений;
- обеспечение персонала рабочими местами и оплатой труда в соответствии с заключенными трудовыми договорами, социальными и экономическими правами, установленными действующим законодательством Республики Беларусь;
- соблюдение трудовой и технологической дисциплины, требований по охране труда, промышленной безопасности и производственной санитарии;
- укрепление социально-правовой защищенности работников Общества;
- стабилизация социально-экономической обстановки в коллективах и подразделениях предприятия.

Присоединившись в 2008 году к Глобальному Договору ООН, предприятие осуществляет свой бизнес на основе общепризнанных принципов и норм международного права, стандартов и конвенций Международной организации труда, законодательства Республики Беларусь. Белорусский металлургический завод считает обеспечение и защиту прав человека приоритетными по отношению к экономическим результатам производственной деятельности и гарантирует их исполнение.

В 2021 году на предприятии не было зарегистрировано случаев дискриминации по полу, национальной принадлежности, религиозным убеждениям и политическим взглядам, а также

случаев использования принудительного и детского труда. Все решения дисциплинарного характера, в том числе увольнения, принимаются с учетом норм Международного права и национального законодательства в сфере трудовых отношений. В 2021 году при обжаловании действий Нанимателя в судебном порядке нарушений со стороны руководства компании не выявлено.

БМЗ, имеющий в своей структуре производства с повышенным уровнем опасности, несет ответственность за обеспечение безопасности производственных объектов для работников и населения. Завод создает здоровые и безопасные условия труда, осуществляя замену устаревшего оборудования и технологий, и руководствуется законодательством в области охраны труда, международными стандартами в сфере безопасности промышленного производства и предупреждения профессиональных заболеваний, а также локальными правовыми актами. Вопросы здоровья и безопасности работников отражены в Коллективном договоре.

БМЗ признает, что его производственная деятельность сопряжена с негативным воздействием на окружающую среду, и принимает все возможные меры для минимизации такого воздействия на жизнедеятельность населения.

Предприятие гарантирует право профессиональных союзов вести свою деятельность беспрепятственно, без каких-либо ограничений, в рамках, предусмотренных законодательством. Право на участие работников и профсоюзов в договорном регулировании трудовых отношений находит свою реализацию в процедурах подготовки и подписания Коллективного договора, в праве работников участвовать в создании и улучшении условий труда и производственной среды.

В апреле 2021 года был одобрен новый Коллективный договор БМЗ, в который внесено ряд изменений и дополнений, которые улучшили социальные возможности трудящихся. Так, в раздел «Социальная политика» внесены следующие дополнения:

- на оздоровление работникам завода, которые являются членами профсоюза «БЕЛПРОФМАШ», за счет средств Нанимателя один раз в течение календарного года при уходе в трудовой отпуск продолжительностью не менее



14 календарных дней, выплачивается единовременная материальная помощь в размере 5 базовых величин (установленной Советом Министров Республики Беларусь на дату такой выплаты);

- при предоставлении медицинской справки о состоянии здоровья, подтверждающей беременность женщины, она освобождается от работы с сохранением среднего заработка до предоставления ей социального отпуска по беременности и родам.

Правовое регулирование трудовых отношений осуществляется на ОАО «БМЗ – управляющая компания холдинга «БМК» согласно Трудовому Кодексу Республики Беларусь и Коллективному договору предприятия:

– заключение трудовых договоров, контрактов на работу производится с учетом обоснования производственных, организационных и экономических причин;

– уведомление работника об изменении условий труда производится не менее чем за один месяц до заключения контракта;

– уведомление работника об окончании срока контракта, о намерении продлить или не продлевать контракт на новый срок происходит не менее чем за один месяц.

Белорусский металлургический завод стремится предупреждать трудовые споры и конфликты, а в случае их возникновения участвует в открытых переговорах с работниками, признавая взаимную ответственность сторон социального партнерства. С целью обеспечения равных прав работников, соблюдения законодательства Республики Беларусь, решения спорных вопросов создана комиссия по трудовым спорам, включающая в себя в равных долях представителей администрации и трудовых коллективов. Цель комиссии – квалифицированное рассмотрение индивидуальных споров, возникающих между отдельными работниками и администрацией по вопросам, связанным с трудовыми отношениями. Комиссия в течение года осуществляла постоянную работу, выступая в качестве арбитра. За 2021 год подано 7 заявлений: 1 – удовлетворено, 3 – не достигнуто соглашения, 3 – отказано в удовлетворении.

В целях соблюдения и обеспечения прав человека на Белорусском металлургическом заводе в рамках действующей системы непрерывного обучения и профессионального развития персонала самое пристальное внимание уделяют повышению уровня информированности и правовой грамотности всех сотрудников.

Четкое и неукоснительное соблюдение прав и свобод человека – основа современного социально ответственного бизнеса, направленного не только на извлечение прибыли, но и устойчивое развитие завода и региона в целом. БМЗ намерен и в дальнейшем соблюдать требования законодательства и международных принципов в сфере социальной ответственности.

Обучение и образование

ОАО «БМЗ – управляющая компания холдинга «БМК» считает персонал своим важнейшим активом и принимает соответствующие меры по его сохранению и развитию, созданию условий для профессионального роста и обучения. Белорусский металлургический завод предоставляет всем своим работникам право на профессиональное обучение на разных этапах трудовой деятельности, ориентируясь на длительные отношения с персоналом, и рассматривает обучение как инвестиции в человеческий капитал.

В современных условиях жесткой конкуренции БМЗ нацелено на поиск актуальных рынков сбыта, технологий будущего, резервов снижения издержек и других оптимизационных возможностей.

Качество персонала стало определяющим фактором конкурентоспособности предприятия. Обеспечение этого качества является одной из приоритетных целей корпоративной политики в области социальной ответственности и невозможно без развитой системы внутреннего обучения. Руководствуясь законодательством о труде и об образовании, управление системой профессионального обучения осуществляет корпоративный учебный центр.

Общая площадь учебного центра – 2600,4 кв.м. Для проведения занятий учебный центр имеет оборудованные и оснащенные аудитории, мастерские по подготовке персонала по профессиям электрометаллургии, прокатного, метизного производства, профессиям, подведомственным Госпромнадзору, профессиям для обслуживания технологического оборудования площадью 1663,8 кв.м.

Непрерывное профессиональное обучение рабочих осуществляется штатным персоналом учебного центра, состоящим из семи мастеров производственного обучения, одного старшего мастера, 12 инженеров по подготовке кадров, за которыми закреплены 22 структурных

подразделения, а также внештатными преподавателями, инструкторами производственного обучения.

Внештат-

ные преподаватели назначаются из числа руководящих работников и специалистов завода, которые имеют высшее или среднее специальное образование по профилю работы. Инструкторы производственного обучения назначаются из числа высококвалифицированных рабочих, имеющих стаж работы не менее 3 лет.

Учебный центр, осуществляя эффективное функционирование системы непрерывного профессионального обучения, решает следующие задачи в сфере управления персоналом:

- обеспечение подразделений предприятия профессиональными кадрами требуемого уровня квалификации;
- обеспечение кадровой поддержки инновационных процессов;
- сохранение и развитие профессионального потенциала и конкурентоспособности кадров;
- обеспечение подразделений резервом руководящих кадров с развитыми корпоративными и менеджерскими компетенциями;
- организация подготовки специалистов, руководящих работников и их резерва;
- развитие системы наставничества и передачи знаний;
- совершенствование форм и методов обучения, внедрение прогрессивных образовательных технологий;
- создание резерва кадров необходимой квалификации по рабочим профессиям из числа жителей региона;
- организация обмена опытом и знаниями в ходе оказания образовательных услуг организациям и предприятиям нашей республики и стран ближнего и дальнего зарубежья.

В учебном процессе применяются как традиционные формы, так и современные технологии обучения.

Применение дуальной формы обучения, как основной в организации учебного процесса, позволяет дать работникам сбалансированное сочетание теоретических знаний и практических навыков.

Особое место занимает технология модульного обучения, которое делает упор не только на получение определенных знаний, но и на развитие у сотрудников способностей к самообучению и самосовершенствованию.

Обучение и развитие сотрудников проводится в соответствии с текущими и перспективными потребностями предприятия.

В зависимости от уровня квалификации работника применяется дифференцированный подход к формированию программ обучения. Программы непрерывной профессиональной подготовки предусматривают изучение вопросов специальной технологии, гражданских, политических, экономических, социальных и культурных прав человека, требований систем охраны окружающей среды, менеджмента качества, охраны труда и промышленной безопасности, вопросов энергосбережения.

Учебный центр постоянно совершенствует научно-методическое обеспечение непрерывного профессионального обучения рабочих и адаптацию содержания образовательных программ к приоритетам социально-экономического развития предприятия. Фонд учебного центра насчитывает 240 образовательных программ дополнительного образования взрос-

лых. В 2021 году разработано, актуализировано 30 программ.

В учебном процессе применяются тренажеры, индивидуальные формы обучения на рабочем оборудовании, компьютерные технологии, методы проблемного обучения, конкурсы профессионального мастерства, деловые игры, учебные видеофильмы по основным заводским профессиям и др.

Непрерывность образования обеспечивается путем рационального сочетания профессионального обучения в учреждениях образования, самообразования, а также обучения в учебном центре и на рабочих местах.

В 2021 году непрерывным профессиональным образованием руководящих работников и специалистов и профессиональным обучением по рабочим профессиям было охвачено 4672 человека.

Результаты обучения персонала на ОАО "БМЗ-управляющая компания холдинга "БМК"

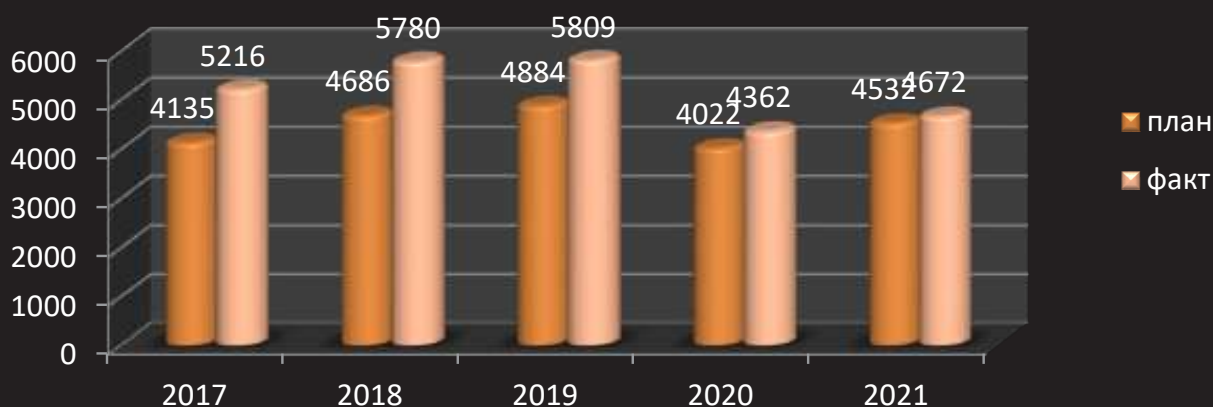

В 2021 году обучено 1506 руководящих работников и специалистов, что составило 57,5% от общей численности работающих.

Обучение рабочих на предприятии

Непрерывное профессиональное обучение по профессиям рабочих включает реализацию следующих образовательных программ дополнительного образования взрослых: образовательной программы повышения квалификации рабочих (служащих); образовательной программы переподготовки рабочих (служащих); образовательной программы профессиональной подготовки рабочих (служащих), обучающие курсы.

3166 рабочих прошли непрерывное профессиональное обучение в 2021 году, что составило 34,52% рабочих от общей численности работающих.

Из общего количества прошедших обучение по рабочим профессиям: 98,7% персонала прошли обучение непосредственно на предприятии, и только около 1,3% – в учреждениях образования Республики Беларусь.

Потери рабочего времени при ремонтах, перевалках, поломках оборудования, ухудшение качества продукции приводит к увеличению издержек производства, снижению производительности труда. С этой целью учебный центр совместно с руководителями структурных подразделений разрабатывает программы обучающих курсов по устранению и предотвращению подобных ситуаций.

Персонал завода в течение 2021 года всеми видами профессионального обучения был охвачен в количестве 468536 академических часов, что составило 40,9 часа на одного работающего.



Количество часов, приходящихся на 1-го работника, охваченного обучением

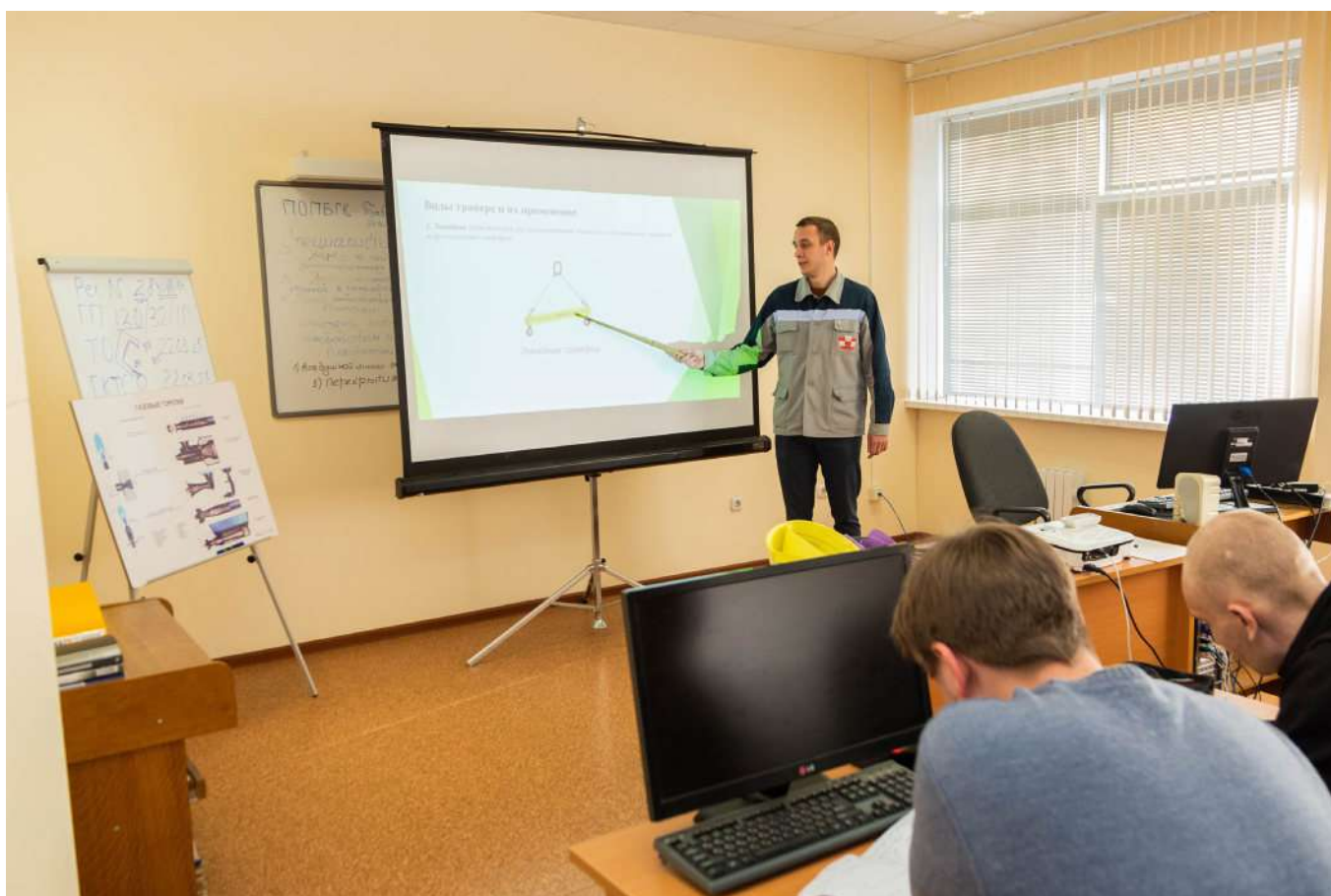
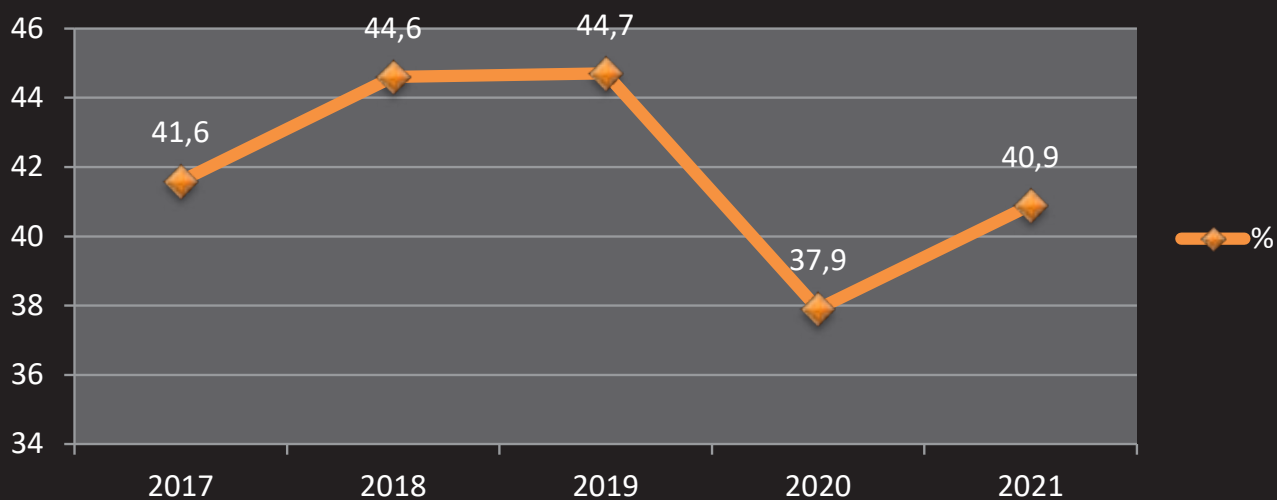

В сфере обучения персонала БМЗ выстраивает долгосрочные отношения с рядом ведущих учреждений образования, которые хорошо зарекомендовали себя в предоставлении образовательных услуг. Среди них – Академия управления при Президенте Республики Беларусь, Институт повышения квалификации и переподготовки руководителей и специалистов промышленности «Кадры индустрии», филиал БНТУ «Институт повышения квалификации и переподготовки кадров по новым направлениям развития техники, технологии и экономики», УО «Гомельский государственный университет имени Франциска Скорины», УО «Белорусский государственный университет транспорта», «Республиканский институт высшей школы» и др.

Наряду с решением задач по повышению квалификации персонала сотрудничество с учреждениями высшего образования направлено и на достижение долгосрочных стратегических целей предприятия.

БМЗ предоставляет возможность студентам и учащимся учебных заведений проходить произ-

водственную практику на предприятии. Практика направлена на углубленное закрепление студентами (учащимися) теоретических знаний, овладение практическими навыками, умениями, формирование и совершенствование профессиональных знаний, подготовку будущих специалистов (рабочих) к самостоятельной деятельности по получаемой специальности. Детальное знакомство с производством проходит на рабочем месте. На период прохождения практики студенты (учащиеся) закрепляются за опытными рабочими, руководителями работниками и специалистами. Студент (учащийся) имеет возможность почувствовать себя частью трудового коллектива, попробовать свои силы и перенять опыт наставников. Тем самым БМЗ открыто показывает своим потенциальным сотрудникам возможность приобретения интересной работы и личной самореализации. Так, в 2021 году были приняты и организованы практики для 762 человек из учебных заведений:

Количество студентов прошедших практику на предприятии

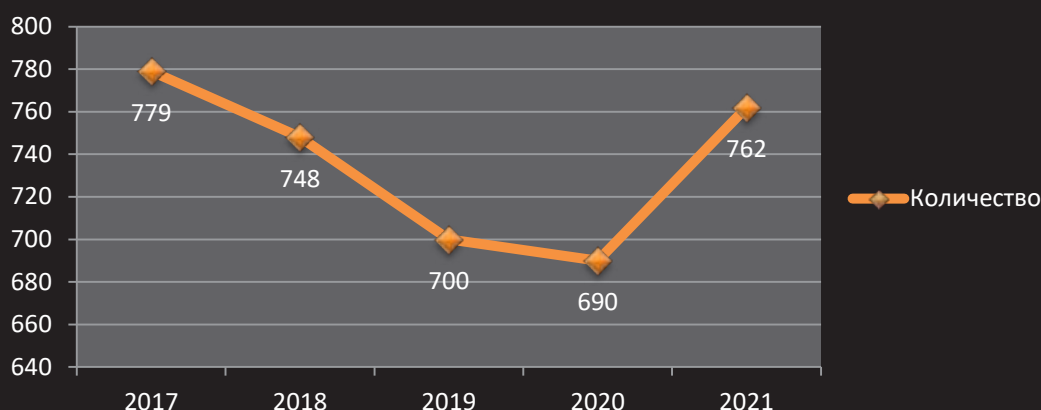

Учебные заведения

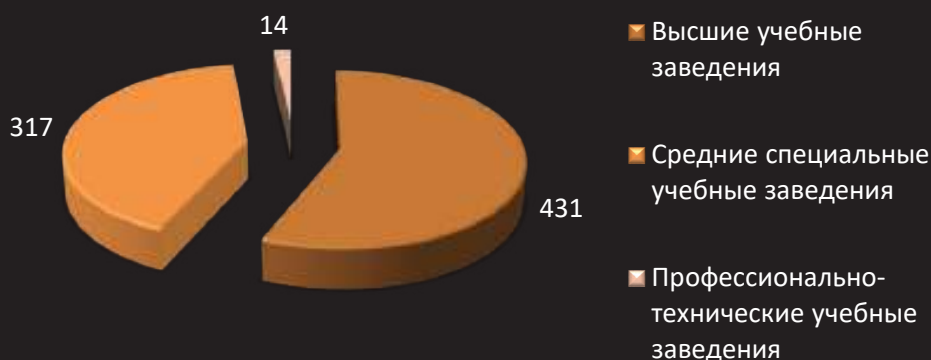

Ежегодно для повышения компетентности руководящих работников и специалистов в учреждениях образования Республики Беларусь, СНГ выделяется финансирования согласно годовой программе по обучению персонала предприятия, что видно из диаграммы:



Корпоративное социальное развитие и социальные инвестиции в любые времена остаются источником усиления конкурентоспособности предприятия. Владея современной учебной базой и высококвалифицированными специалистами, ОАО «БМЗ - управляющая компания холдинга «БМК» вносит свой вклад в развитие сообщества, оказывая помощь в подготовке квалифицированных кадров по рабочим профессиям для промышленных предприятий города, региона, страны.

БМЗ обеспечивает право работников на образование и считает интеллектуальный потенциал и профессионализм своих сотрудников важнейшим фактором, необходимым для собственного развития.



Система мотивации

Материальное стимулирование

Главной целью одного из стратегических направлений политики предприятия является постоянное повышение производительности и качества труда персонала, эффективное применение действующих форм и систем оплаты труда, направленных на производство высококачественной, конкурентоспособной продукции, на основе рационального использования трудового потенциала каждого работника и повышение благосостояния работников.

Один из самых точных индикаторов эффективности социальной политики на предприятии – уровень заработной платы. Заработная плата является основным источником денежных доходов трудящихся и служит ключевым фактором обеспечения определенного уровня благосостояния граждан.

Все выплаты и льготы, предоставляемые сотрудникам предприятия, распространяются на всех сотрудников.

С целью достижения единства интересов всех категорий работников в обеспечении высоких конечных результатов производственно-хозяйственной деятельности предприятия в целом на основе учета и поощрения трудового вклада каждого подразделения и отдельных работников на предприятии разработана премиальная система стимулирования труда.

Сегодня в современной экономической ситуации особенно актуально соблюдение низшей границы оплаты труда слабозащищенных групп работающих.

Среднегодовая заработная плата на предприятии в 2021 году составила 1 924,3 руб. (\$758,1). Средняя заработная плата по Республике Беларусь рабочих и служащих – 1 434,4 руб. (\$565,1), что ниже заработной платы БМЗ в 1,3 раза.

Средняя заработная плата на ОАО "БМЗ-управляющая компания холдинга "БМК" в сравнении со средней зарплатой работников Республики Беларусь за 2017-2021г., в дол. США

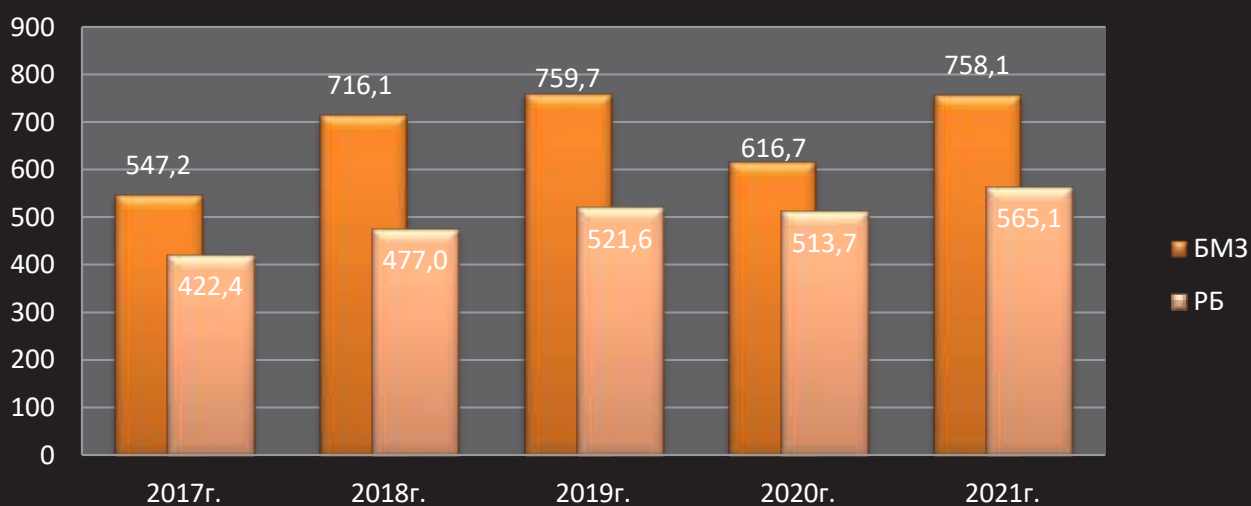

Начисление заработной платы производится в соответствии с законодательством Республики Беларусь. На предприятии обеспечивается принцип: начисленная заработная плата работнику, полностью отработавшему норму рабочего времени и выполнившему нормы труда, не может быть ниже установленного размера минимальной заработной платы в Республике Беларусь, которая в декабре 2021 года составила 418,14 руб. (\$164,7).

На предприятии закреплён принцип равного вознаграждения за труд равной ценности. Тарифная часть заработной платы определяется на основе месячных тарифных ставок, установленных тарифной сеткой (ТС) работников БМЗ и Коллективным договором в соответствии с тарификацией работ в организации по категориям:

- рабочим определяется путем умножения тарифной ставки первого разряда, на тарифный коэффициент соответствующего тарифного разряда, установленный рабочему в соответствии с общими положениями ЕТКС, на основе тарифно-квалификационных характеристик профессий рабочих;
- служащим исчисляется путем умножения тарифной ставки первого разряда на тарифный коэффициент соответствующего тарифного разряда ТС, установленному служащему по его должности;
- мужчинам и женщинам по выполняемой работе или занимаемой должности в соответствии с тарифной сеткой и коллективным договором.

Средняя заработная плата служащих предприятия выше средней заработной платы рабочих на 34,6%. Данное соотношение объясняется сложностью выполняемых обязанностей, предусмотренных должностными инструкциями, а также эффективностью деятельности организации (отдельных структурных подразделений), эффективностью выполнения поставленных целей и задач.

Выплаты стимулирующего характера высшему руководству (топ менеджерам) устанавливаются (производятся) в зависимости от эффективности работы предприятия и выполнения показателей социально-экономического развития завода, доведенные Министерством промышленности Республики Беларусь.

Женщинам и мужчинам устанавливаются одинаковые оклады, тарифные ставки, если они занимают равнозначные должности (профессии). Женщинам предоставлены равные с мужчинами права и установлены дополнительные льготы и гарантии, имеющие целью охрану их здоровья и материнства.

Так, запрещается применение труда женщин:

- на тяжелых работах и на работах с вредными и (или) опасными условиями труда;
- на работах, связанных с подъемом и перемещением тяжестей вручную;
- на работах, выполняемых по отдельным профессиям и должностям (сталевар, подручный сталевара, кузнец, аккумуляторщик и др.).

При предоставлении заключения врачебно-консультативной комиссии о необходимости перевода на более легкий труд, исключая воздействие вредных и (или) опасных проф. факторов беременные женщины согласно п. 3.13 Коллективного договора освобождаются от работы с сохранением среднего заработка до предоставления им социального отпуска по беременности и родам.

Матери (отцу) воспитывающей троих и более детей в возрасте до шестнадцати лет (ребенка-инвалида – в возрасте до восемнадцати лет), по ее заявлению ежемесячно предоставляется один дополнительный свободный от работы день в неделю с оплатой в размере среднего дневного заработка.

Матери воспитывающей двоих и более детей в возрасте до шестнадцати лет, по ее заявлению ежемесячно предоставляется один дополнительный свободный от работы день в месяц с оплатой в размере 1 базовой величины.

Матери воспитывающей детей в возрасте до восемнадцати лет, по ее заявлению ежемесячно предоставляется один свободный от работы день в месяц без сохранения заработной платы.

Средняя заработная плата всего по предприятию в разрезе гендерного различия составила:

- в 2021 году мужчины – 2 031,9 руб. (780\$ США), женщины – 1 602,9 руб. (631\$ США);
- в 2020 году мужчины – 1 591,7 руб (655\$ США), женщины – 1239,8 руб. (510,2\$ США).

Гендерный разрыв связан с тем, что самые высокооплачиваемые профессии (сталевары, подручные сталеваров, операторы станков и др.) исключительно мужские профессии, где на законодательном уровне запрещен женский труд. Количество женщин, занимающих руководящие должности, среди общего количества женщин составляет 7,5%. Количество мужчин, занимающих руководящие должности, среди общего количества мужчин 10%. Их средняя заработная плата составила:

- 2021 год – 3 209,3 руб. (1 263,5\$ США) у мужчин-руководителей; 2 595,9 руб. (1 022 \$ США) у женщин-руководителей.
- 2020 год – 1 591,7руб (1 034,1 \$ США) у мужчин-руководителей; 2040,5 руб. (839,7 \$ США) у женщин-руководителей.

По одной и той же профессии женщины и мужчины имеют одинаковый уровень доходов. При планировании затрат на оплату труда за основу принимается достигнутый уровень заработной платы и достигнутая выработка на одного работника. При росте производительности труда, соответственно, планируется и рост средней заработной платы.

Динамика выручки от реализации продукции (товаров, работ, услуг) на одного среднесписочного работника за 2017-2021г., в дол. США

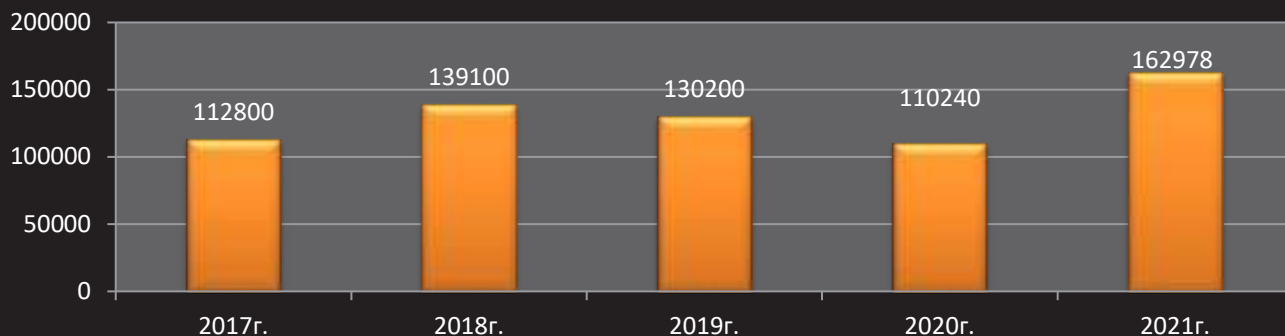

Динамика производительности труда в действующих ценах персонала ОАО "БМЗ- управляющая компания холдинга "БМК" за 2017-2021г., в дол. США

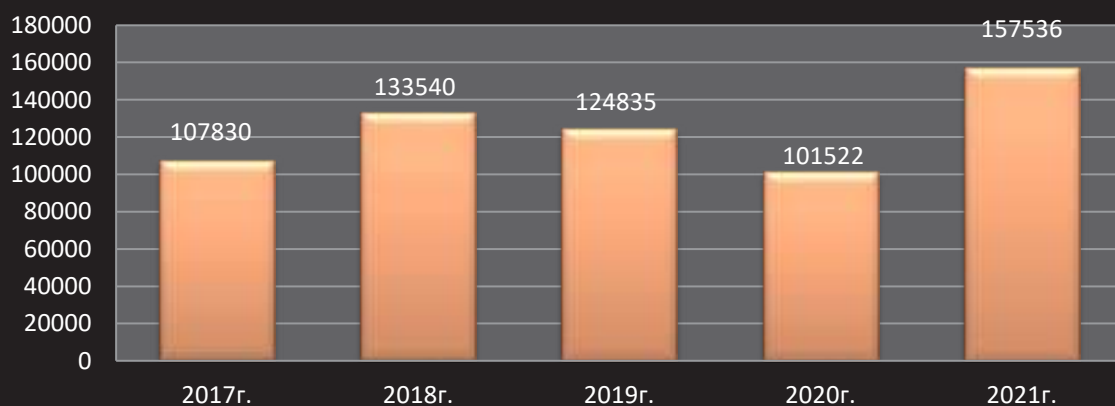

Темп роста заработной платы в дол. США составил – 122,9%. Соотношение темпа роста производительности труда по выручке в 2021г. составило 1,24.

На предприятии проводилась работа по снижению трудоемкости выпускаемой продукции. В 2021 году реализация данного направления привела к снижению трудоемкости выполняемых работ в основных и вспомогательных цехах на 23,3 тыс. н/час. Экономическая эффективность составила более 6,0 тыс. руб. (2,4 тыс. дол. США).

По уровню заработной платы завод занимает достойное место среди валообразующих предприятий Министерства промышленности Республики Беларусь.

Все программы технико-экономического развития предприятия разрабатываются на год, доводятся до персонала и в течение года ежемесячно подводятся итоги их выполнения, а с результатами знакомят работников на форумах, совещаниях и посредством заводской газеты «Металлург».





Нематериальное стимулирование

На БМЗ сформирована и успешно развивается система стимулирования персонала, направленная на повышение производительности, качества труда, рационального использования трудового потенциала и укрепления благосостояния работников. С целью достижения высоких результатов производственно-хозяйственной деятельности предприятия, а также развития творческой активности заводчан применяется широкий спектр форм морального стимулирования: занесение на Доску почета, награждение Почетными грамотами, чествование победителей производственных соревнований, конкурсов и пр.

Книга почета

Занесение в Книгу почета – одна из самых престижных заводских наград. По традиции, заводчанам, удостоенным чести быть занесенными в Книгу Почета, вручается удостоверение, знак «Почетный работник Белорусского металлургического завода» и денежная премия. Став ветеранами труда БМЗ, металлурги, занесенные в Книгу почета и ушедшие на пенсию, ежемесячно получают доплату, установленную Коллективным договором.

В 2021 году звания были удостоены ведущий инженер-программист управления автоматизации Данченко С.Г. и слесарь по контрольно-измерительным приборам и автоматике цеха контрольно-измерительных приборов и автоматики (КИПиА) Владыко А.И.

Доска почета

В канун профессионального праздника металлургов ежегодно многотысячный коллектив предприятия чествует заводчан, чей труд за годы работы на заводе стал примером для подражания другим. Их портреты и имена украшают Доску почета БМЗ.

На БМЗ установлено две Доски почета аналогичного содержания: в инженерном корпусе № 2 заводоуправления и во Дворце культуры металлургов. В июле 2021 года на них были обновлены фотографии 24 передовиков производства завода и 6 – унитарных предприятий, учрежденных Обществом. Помимо этого, на территории завода возле копрового и трубопрокатного цехов, сталепроволочного цеха № 1 расположены Аллеи славы с фотографиями передовиков. В цехах завода расположены стенды: «Передовики», «Лучшие по профессии», «Равняйтесь на лучших».

Трудовая династия

Лучшим примером стабильности предприятия является не только сохранение рабочих династий, но и возникновение новых. Они свидетельствуют о благополучии и социальной значимости БМЗ в регионе присутствия.

В 2021 году в канун профессионального праздника почетное звание «Трудовая династия Белорусского металлургического завода» было присвоено семье Михаила Прохоровича Филоновича – ветерана труда цеха ремонта металлургического оборудования. На БМЗ в разных цехах и подразделениях трудятся три поколения этой большой семьи. Их общий трудовой стаж на БМЗ насчитывает 122 года, и каждый из них вложил частичку своей души в родной завод. Основателем трудовой семейной династии является Михаил Прохорович Филонович.

Ко Дню металлурга им были вручены диплом, памятные ленты и денежная премия, размер которой ежегодно определяется решением дирекции Общества.

Награждение государственными наградами, Почетными грамотами и Благодарностями

Немаловажным элементом корпоративной культуры предприятия является система нематериального стимулирования работников, включающая в себя социально-психологический, кадровый и профессиональный аспекты. В 2021 году 465 заводчан были награждены Почетными грамотами и Благодарностями. Среди них – Благодарность Президента Республики Беларусь, Почетная грамота Министерства промышленности Республики Беларусь, Благодарность Мини-



стерства промышленности Республики Беларусь и др. Занесены на Доску Почёта 25 человек, в Книгу Почёта с присвоением звания «Почётный работник» – 2 человека.

Полученные награды для работников – это не только повод для гордости и приятных волнений, но и дополнительный стимул. Ведь теперь с них будут брать пример, на них будут равняться.

Производственные соревнования

Для улучшения морально-психологического климата и улучшения качественных показателей в производстве, достижения высокой конкурентоспособности продукции на предприятии проводятся производственные соревнования и конкурсы профессионального мастерства.

В 2021-м на БМЗ были проведены как коллективные, так и индивидуальные соревнования. Для выполнения социально-экономических задач конкурсы прошли среди:

- основных и вспомогательных цехов (по производству и по энергосбережению);
- структурных подразделений на лучшую организацию идеологической работы;
- среди столовых УП «Металлургсоцсервис», работающих на территории предприятия;
- унитарных предприятий, учрежденных Обществом;
- предприятий холдинга «БМК».

Доказать свое мастерство у работников была

возможность и в индивидуальных соревнованиях:

- «Успех года» по определению лучшего руководителя года;
- «Открытие года» – лучшего молодого руководителя года;
- «Мастер года» – лучшего мастера года;
- «Наставник года» – лучшего наставника года;
- «Старт года» – лучшего молодого специалиста года;
- «Профессионал года» – лучшего по профессии;
- «Профессионал года среди работников унитарных предприятий» – лучших по профессии среди работников унитарных предприятий;
- «Профессионал года среди предприятий холдинга» – лучших по профессии среди персонала рабочих профессий предприятий холдинга БМК;
- «Лауреат молодежной премии».

По традиции лучшие работники и коллективы были названы в феврале 2021-го на церемонии



ПОЧЕТНАЯ
ГРАМОТА



вручения «Профессиональный Олимп-2020». Этот год был одним из самых сложных в истории завода, поэтому награды ценны вдвойне. Впервые на сцену «Профессионального Олимпа» поднялись лауреаты специальных номинаций. В номинации «Особое призвание» победителем стал коллектив медико-санитарной части БМЗ. Пандемия коронавирусной инфекции явилась испытанием для медицинских работников, однако они смогли в кратчайшие сроки перестроиться для решения новых задач. В номинации «Социальный проект» победителями стали заводчане, работавшие над реализацией проекта по строительству двухподъездного дома в микрорайоне № 22 г. Жлобина. В мае 2020 года 80 семей заводчан получили ключи от своих новых квартир. Победителем в номинации «Крылья надежды» стал коллектив цеха КИПиА, который в 2020-м году принял участие в 9 благотворительных акциях.

Традиция награждать лучших будет продолжена: с учетом эпидситуации проведение церемонии награждения «Профессионального Олимпа-2021» запланировано в марте 2022-го.

По традиции заводчане приняли участие в республиканском конкурсе сварщиков Беларуси с международным участием. В двадцатке лучших – с таким результатом вернулись работники БМЗ с данного конкурса, а электрогазосварщик ЭнРЦ Бирюков Р.А., заняв 4-е место из 24 участников, вошел в ТОП-5 в номинации «Аргонодуговая сварка». Программа профессионального соревнования состояла из теоретического испытания и практического задания. В течение получаса конкурсантам нужно было подготовить, собрать и сварить конкурсный образец. Жюри оценивало как скорость выполнения задания, так и качество сварного шва.

На БМЗ были также подведены итоги конкурса среди подразделений «На лучшее праздничное оформление территорий к Рождеству и Новому году». В конкурсе принимают участие основные и вспомогательные цеха, структурные подразделения заводоуправления. Праздничная иллюминация, нарядные елки, оригинальные игрушки – каждый цех старается чем-то удивить, запомниться, создать новогоднюю праздничную атмосферу.

Информация о проведении и результатах всех производственных соревнований и конкурсе профмастерства была отражена на стендах «Производственное соревнование», расположенных в структурных подразделениях завода, заводских информационных стендах, телепрограмме «Новости БМЗ», фоторепор-

тажах, газете «Металлург», на заводских страницах социальных сетей и мессенджеров.

Корпоративные календари

Корпоративный календарь – это своеобразный маркетинговый тренд. Его секрет прост: если издание будет отличаться оригинальностью, его повесят на стену, и оно будет служить круглогодичной рекламой предприятия. Каждая уважающая себя компания дарит своим партнерам и клиентам такую сувенирную продукцию. В условиях жесткой конкуренции современного рынка соревнование в битве за гвоздик на стене клиента или партнера является непростой задачей с высокой ставкой. Фактически на кону – возможность ненавязчиво каждый день напоминать о себе и шанс доказать, что и в вопросе календарного креатива вы превосходите своих конкурентов.

При этом единичные компании задумываются над тем, что данный исключительно маркетинговый инструмент можно наполнить и социальным содержанием. Для этого нужно подойти к созданию фирменного календаря не как к простому заказу сувенирной продукции. Так, с 2010 года БМЗ проводит широкую презентацию ежегодных корпоративных календарей: детского и женского. Страницы детских календарей украшают рисунки, в которых сквозь призму детского восприятия отражены представления о Белорусском металлургическом заводе, на котором трудятся их родители и знакомые.

В изданиях на 2021-й представлены лучшие рисунки подрастающих металлургов, отобранные в 2020 году по итогам регионального конкурса «Я хочу быть металлургом» и фотографии работниц предприятия, прошедших кастинг на участие в фотосъемках.

Профессиональный рост

В мотивации персонала немаловажное значение имеет возможность профессионального обучения и повышения квалификации работников. Профессиональная подготовка персонала, организованная и проводимая на заводе учебным центром, обеспечивает выполнение трёх мотивирующих функций:

– производственно-экономическая (рост конкурентоспособности БМЗ, повышение каче-

ства выполнения обязанностей и выпускаемой продукции);

– управленческая (обеспечение квалифицированным персоналом, его формирование, воспроизводство, адаптация и развитие персонала);

– социально-культурная (социализация личности, обеспечение занятости, социальной уверенности, предоставление равных возможностей профессионального и карьерного роста).

Белорусский металлургический завод уделяет особое внимание поддержанию благоприятного социально-психологического

климата в коллективе, организации профессиональных торжеств, спортивных и культурно-массовых мероприятий для работников, членов их семей и жителей региона производственной деятельности предприятия (смотри-те раздел «Социальный пакет льгот и гарантий работникам»). Подходы при планировании корпоративных мероприятий определяются исходя из анализа результатов ежегодного проводимого комплексного исследования социально-психологического климата в трудовых коллективах предприятия.

Краткосрочные задачи в области социальной ответственности

На 2022 год запланировано достижение следующего уровня основных целевых показателей социально-экономического развития завода:

- обучение руководящих работников и специалистов – 1 539 человек
- профессиональное обучение рабочих – 2 577 человек
- общая удовлетворенность персонала – не менее 72%
- текучесть кадров – не более 4,2%

Информирование и коммуникации

Обеспечение эффективной внутренней коммуникации на предприятии с многотысячным персоналом невозможно без наличия собственных средств массовой информации.

Газета «Металлург»

Ни один канал информации не способен обеспечить необходимой для успешной внутриорганизационной коммуникации обратной связью так, как корпоративное издание. Оно позволяет любому работнику, независимо от его места в кадровой иерархии, поднять на обсуждение руководства волнующий вопрос или высказать предложение по повышению эффективности работы предприятия.

Издание, которое выходит 1

раз в неделю, помогает сотрудникам узнавать не только о том, как работают другие звенья завода, но и осмысливать свою роль в общем производственном процессе. Все материалы, представленные на страницах издания, можно условно разделить на следующие тематические группы:

- новости, касающиеся общественно-политической жизни страны и региона;
- информация о наиболее значимых событиях из жизни завода (заключение контрактов, производственные показатели, ремонты, реконструкции, победы в различных конкурсах);
- материалы, посвященные работникам предприятия;
- статьи о культурно-массовых мероприятиях с участием заводчан; спортивные новости; материалы работников МЧС, РОВД, ЦРБ, ГАИ и других служб и организаций района;
- письма и обращения читателей.

В 2021-м тираж корпоративного издания составлял более 6700 экземпляров. У издания изменилась

верстка, появился новый дизайн, но центральной темой публикаций по-прежнему остались завод и его люди. При планировании своей работы редакцией газеты «Металлург» принимаются во внимание задачи, стоящие перед коллективом предприятия на конкретный период. Основные из них – реализация крупных инвестиционных проектов, работа в условиях COVID-19, сбыт продукции, сохранение удовлетворительного морально-психологического климата в коллективе. В этих условиях перед журналистами стояла задача наиболее полного информирования работников БМЗ об обязательствах, сформулированных в Корпоративной политике: производство высокотехнологичной продукции при соблюдении сохранности окружающей среды и здоровья людей, обеспечение высокого уровня жизни работников завода и удовлетворения всех заинтересованных сторон. Работа в данном направлении ведется и на сайте заводской газеты «Металлург». В интернет-ресурсе регулярно



СТАЛЕПЛАВИЛЬНОЕ ПРОИЗВОДСТВО

Уже на стадии проектирования БМЗ был ориентирован на использование металлолома в качестве основного сырья

освещаются актуальные проблемы, касающиеся выполнения требований Директив, Декретов Главы государства, требований Законов Республики Беларусь, направленных на предотвращение правонарушений, коррупционных проявлений, защиту детей в неблагополучных семьях, распространение наркотических веществ и др.

Для повышения осведомленности заводчан о деятельности предприятия редакция «Металлург» ведет постоянную работу по совершенствованию контента издания и заводских теленовостей за счет использования различных жанров и новых форм подачи информации. Эта работа принесла свои плоды: ответственный секретарь газеты «Металлург» Божинская М.Л. стала победителем VIII Республиканского конкурса «Лидер энергоэффективности Республики Беларусь». Победу в номинации «Лучший информационный материал СМИ на тему энергосбережения» ей принесла статья «Кислородный голод заводу не грозит», посвященная работе совместного предприятия «БМЗ-ГКС». В этом республиканском конкурсе «Металлург» участвовал впервые, и дебют оказался успешным.

Телепрограмма «Новости БМЗ»

Еженедельно на городском телеканале «Нюанс» выходит программа «Новости БМЗ».

Трансляция осуществляется дважды в неделю: понедельник и среда (повтор). Продолжительность выхода – до 20 минут. Регион трансляции – Жлобинский район, частично Светлогорский и Рогачёвский. В среднем выпуск содержит 5 сюжетов. В центре внимания журналистов находятся как новостные события (визиты деловых партнеров, семинары, рекорды производства, праздничные мероприятия), так и текущая работа производственных участков и заводских подразделений. Такой подход позволяет заводчанам и жителям района сформировать полную картину о жизни градообразующего предприятия.

Информационные ресурсы в сети

Будучи постоянно растущую популярность социальных сетей и широкое разнообразие инструментов для публикации информации, на БМЗ эта площадка используется не только для продвижения на рынке и формирования положительного имиджа, но и для налаживания коммуникации со своей целевой аудиторией, ее оперативного информирования. Белорусский металлургический завод представлен в сети:

Корпоративный сайт

www.belsteel.com работает с 2003-го года. Это современный ресурс международного уровня, рассчитанный на широкую аудиторию пользователей. Здесь представлена не только полезная информация (в том числе официальные новости завода), сайт ещё является дополнительным коммуникационным каналом и укрепляет имидж завода. Учитывая, что большинство деловых партнёров БМЗ – иностранные компании, сайт представлен в двух вариантах: на русском и английском языках.

Внешним корпоративным сайтом www.belsteel.com, адресованном широкой аудитории пользователей и предназначенным для транслирования имиджевой информации. На базе корпоративного сайта функционирует также сайт заводской газеты «Металлург» <https://metallurg.belsteel.com>, где регулярно размещаются материалы издания.

Внутренним сайтом, или информационно-справочной системой *infoBMZ*, предназначенной для использования исключительно со-

трудниками предприятия. На данном ресурсе размещаются главные новости из жизни предприятия и металлургической отрасли в целом. На сайте также есть доступ к архиву заводской газеты «Металлург», ведущих республиканских изданий, а также специализированной периодики. Есть ссылка на заводскую электронную библиотеку, предусмотрена также обратная связь в разделе «Форум». Ежедневно внутренний сайт посещает свыше 2,5 тысячи работников. В представленных на ресурсе разделах любой специалист может найти в электронном варианте необходимую документацию, отсортированную по разделам: качество, охрана труда, экология, экономика, персонал.

- в наиболее популярных социальных сетях:

1. «ВКонтакте» (<https://vk.com/bmznews>). Это самая первая социальная сеть, в которой был представлен БМЗ. Более чем за шесть лет успешного функционирования аудитория этого аккаунта выросла до 11 284 подписчиков, при этом полный охват пользователей, которые видят записи нашего сообщества в своих новостных лентах (подписчик) или непосредственно на странице сообщества (не подписчик) составляет 61,5 тысячи. По сравнению с 2020-м годом, к концу 2021-го помимо охватов, выросло и количество подписчиков на 1784. Общее количество уникальных посетителей (пользователь, впервые посетивший страницу) составляет в среднем 4 960 в месяц. В сообществе работает удобная система поиска по хэштегам-рубрикам, а также альбомы с частотными

наполнением: фото, видео, вакансии, ссылки на страницы унитарных предприятий. Пользуется популярностью рубрика «вопрос-ответ», в которой желающие задают волнующие их вопросы. Время ответа, как правило, составляет 15 минут. В 2021-м расширилась и целевая аудитория сообщества: если раньше это были преимущественно молодые люди от 30 до 35 лет, то сегодня – от 30 до 45 лет.

2. Instagram («@bmz-life»). Аккаунт создан 3 мая 2021 года на основе существовавшего аккаунта «Молодёжь БМЗ». До ребрендинга он насчитывал 788 подписчиков. Меньше чем за год их количество увеличилось и составляет 2 010 подписчиков. Для их привлечения периодически проводятся розыгрыши сувенирной продукции БМЗ, создаются яркие визуальные публикации, так как Instagram-контент, в первую очередь, ориентирован именно на фото и видеоматериалы, а также органично вписанные в текст и размещенные внизу поста уникальные хэштеги.

Главным отличием Instagram-контента от ВКонтакте является размещение не студийных и постановочных фото, а фото и видео из жизни с искренними эмоциями и в реальной обстановке.

3. в «Одноклассниках» (<https://ok.ru/cp/53694033756300>), объединяющих 675 подписчиков. Целевая аудитория аккаунта ветераны труда БМЗ.

БМЗ развивает свои группы и в Telegram-мессенджере «БМЗ_life» (канал создан 15 июня 2021

года и вмещает в себя краткую информацию о жизни завода), Facebook (<https://www.facebook.com/groups/belsteelnews>, аккаунт создан 15 ноября 2021 года), Twitter (<https://twitter.com/belsteelnews>, создан в декабре 2021 года). Помимо социальных сетей, БМЗ представлен и на крупнейшем видеохостинге YouTube (<https://www.youtube.com/user/videobelsteel/videos>, 787 подписчиков), на котором еженедельно публикуются видеонews предприятия.

Действуя в соответствии с Принципами Глобального Договора ООН, ОАО «БМЗ – управляющая компания холдинга «БМК» беспрепятственно обеспечивает доступ к информации, развивает внешние коммуникации и подтверждает свою готовность к открытому диалогу с заинтересованными сторонами.

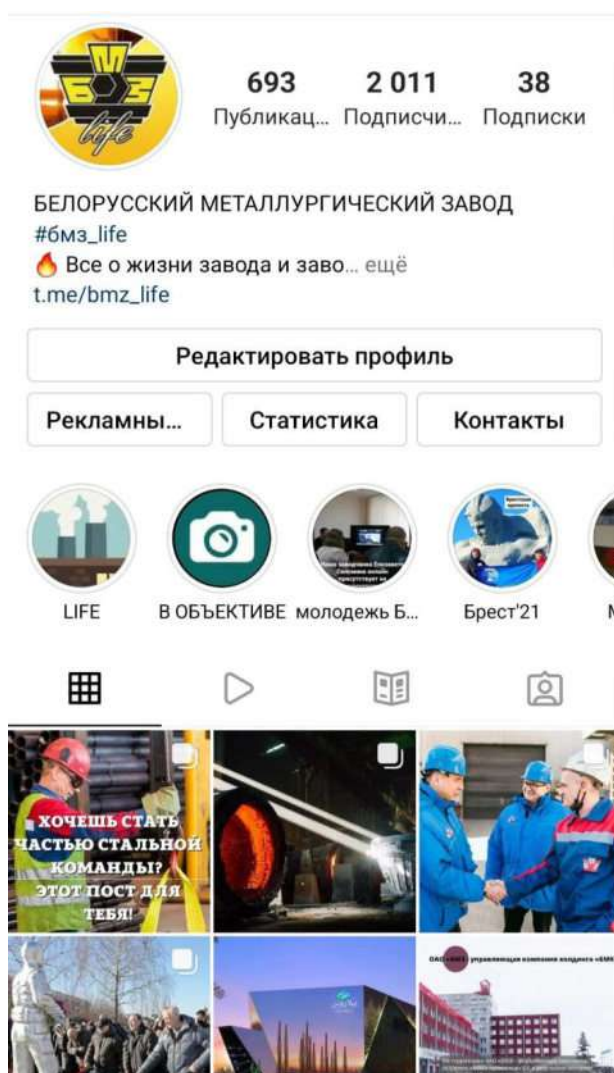



Белорусский металлургический завод
Стальные новости!

Открыть сайт

Вы участник ▾

Информация

☰ Уважаемые друзья! В этой группе публикуются самые интересные и свежие новости из жизни Белорусского металлургического завода.

📍 Белорусский металлургический завод, Жлобин [Подробнее](#)



💬 Написать сообщение
Время ответа — 15 минут

💬 Сообщения

📊 Статистика

💬 Комментарии

👤 Участники

📷 Управление историями

📅 События 1257

🌐 Сайт из сообщества



Охрана труда и обеспечение промышленной безопасности

ОАО «БМЗ – управляющая компания холдинга «БМК» относится к жизни человека как к высшей ценности. Общество не приемлет компромиссов между здоровьем, безопасностью работника и получением прибыли. Безопасность труда и здоровье – ключевые приоритеты корпоративной системы управления охраной труда. Осуществляя деятельность по реализации своей миссии, предприятие обеспечивает охрану труда работников, принимает меры по снижению рисков несчастных случаев на производстве и профессиональных заболеваний, стремится создавать и поддерживать такие условия труда, которые не наносят ущерб здоровью и человеческому достоинству работников.

Используя в технологическом процессе опасные производственные объекты, руководство предприятия несет ответственность за сохранение жизни и здоровья работников. Действующая система менеджмента охраны здоровья и безопасности труда построена в соответствии с требованиями белорусского законодательства и с учетом международной практики.

Основываясь на приоритетах международных норм, служба охраны труда предприятия проводит управление охраной труда на основе передовых международных требований. Менеджмент охраны здоровья и безопасности труда на предприятии построен на основе главного международного стандарта безопасности труда ISO 45001 «Системы менеджмента охраны здоровья и обеспечения безопасности труда» и государственного стандарта СТБ ISO 45001 «Системы менеджмента здоровья и безопасности при профессиональной деятельности. Требования и руководство по применению».

Основными стратегическими целями ОАО «БМЗ – управляющая компания холдинга «БМК» в области охраны труда, как и прежде, являются:

– постоянное совершенствование и повышение результативности в области системы менеджмента охраны здоровья и безопасности труда в соответ-

ствии с требованиями ISO 45001 и СТБ ISO 45001;

– осуществление постоянного контроля над рисками, связанными с производственными процессами, проведение корректирующих действий, направленных на предотвращение возникновения профессиональных заболеваний и несчастных случаев на производстве;

– осуществление деятельности в системе менеджмента охраны здоровья и безопасности труда в соответствии с требованиями международных стандартов, действующего законодательства и других требований, относящихся к опасностям в области профессионального здоровья и безопасности труда;

– предотвращение появления отказов оборудования, инцидентов, аварийных ситуаций, предупреждение травм и ухудшения здоровья персонала в процессе производственной деятельности;

– обеспечение всех процессов компетентным высококвалифицированным персоналом.

В соответствии с заключенным договором с 29.03.2021 по 02.04.2021 представителями ООО «Норм Тест» партнера Органа по сертификации систем и персонала Общества технического надзора «TÜV Thüringen e.V» был проведен ре-сертификационный аудит системы менеджмента охраны здоровья и безопасности труда на соответствие требованиям международного стандарта ISO 45001:2018.

По результатам аудита представители органа по сертификации подтвердили что «Система менеджмента охраны здоровья и безопасности труда» результативна и выдан сертификат соответствия системы требованиям международного стандарта ISO 45001:2018.

В связи окончанием в 2021 году срока действия государственного стандарта СТБ 18001 и выходом совершенно нового стандарта СТБ ISO 45001 на предприятии органом по сертификации проведен сертификационный аудит на соответствие системы менеджмента охраны здоровья и безопасности труда требованиям национальному стандарту СТБ ISO. Получен сертификат соответствия системы национальному стандарту СТБ ISO 45001 «Система менеджмента здоровья и безопасности при профессиональной деятельности. Требования и руководство по применению».

Внедрив стандарты, на нашем предприятии мы принимаем современные, общепризнанные мировые технологии в области безопасности. Это дает возможность говорить с зарубежными

партнерами на одном языке и более эффективно организовывать совместную работу. Сегодня во многих случаях для подписания совместных контрактов от нашего предприятия требуется подтверждение наличия сертифицированной системы менеджмента в области охраны труда. И это понятно, если знать менталитет западного партнера. Наличие сертификата, подтверждающего соответствие международным стандартам, характеризует предприятие как надежного партнера, повышает престиж компании и конкурентоспособность продукции.

Внедрение этой системы позволило БМЗ:

- уменьшить затраты за счет более эффективного использования трудовых ресурсов, снизить расходы, связанные с травматизмом и заболеваемостью;
- повысить правовую безопасность, гарантии соответствия меняющимся требованиям законодательства по охране труда;
- минимизировать риск привлечения к судебной ответственности;
- учитывать интересы сторон – нанимателя и трудового коллектива – в процессе производственной деятельности предприятия;

– повысить имидж предприятия на рынке продукции и рынке труда, а также в глазах органов власти как социально-ответственной организации;

– руководящее звено нацелить на выявление и снижение основных видов рисков отрицательного воздействия производственной деятельности и выпускаемой продукции на здоровье сотрудников, населения и потребителей;

– облегчить системный подход решения проблем, достичь большей ответственности, четче распределить обязанности;

– повысить производительность труда за счет улучшения условий и снижения непроизводительных затрат времени и труда.

БМЗ постоянно совершенствует систему менеджмента охраны здоровья и безопасности труда и приводит ее в соответствие с требованиями международных стандартов. Это позволяет существенно сократить издержки производства за счет снижения потерь трудоспособности специалистов от несчастных случаев, профессиональных заболеваний, аварий и пожаров.



Улучшение условий труда

В 2021 году улучшены условия труда на рабочих местах для 1439 работников.

БМЗ не только из года в год наращивает объемы производства и промышленной продукции, но и ведет постоянную и целенаправленную работу по созданию безопасных условий труда и их улучшению. В рамках Программы технического перевооружения проводится большой объем работ по выводу из эксплуатации

устаревшего оборудования и вводу в действие современного, отвечающего всем международным требованиям безопасности труда.

Эти мероприятия позволили в значительной мере улучшить условия труда работников и сократить воздействие на здоровье вредных и опасных производственных факторов.

Ежегодно на предприятии разрабатывается «План мероприятий обеспечения безопасности труда и улучшения условий по охране труда». В 2021 году выполнено 42 мероприятия (2020 г. – 54). По выполненным мероприятиям улучшены условия труда на рабочих

местах для 1 439 (2020 г. – 2 890) работника.

Белорусский металлургический завод стремится к постоянному улучшению своих показателей по охране труда за счет повышения безопасности производственных процессов, мотивации персонала и заинтересованности сотрудников в соблюдении требований охраны труда.

Обязанности нанимателя по обеспечению безопасных и здоровых условий труда зафиксированы в разделе «Охрана труда» Коллективного договора Общества. В соответствии с пунктами Коллективного договора, работники бесплатно и своевременно обеспечиваются качественной сертифицированной специальной одеждой и обувью, средствами индивидуальной защиты и гигиены, проходят периодические медицинские осмотры. Отдельные категории работников обеспечиваются молоком.

В 2021 году БМЗ инвестировал в обеспечение безопасных и здоровых условий 5 млн. 123 тыс. 534 бел. руб.

Обучение и определение компетентности



Неотъемлемой частью системы менеджмента охраны здоровья и безопасности труда на предприятии является обучение безопасной эксплуатации на опасных производственных объектах. От того, насколько основательно работник получил профессиональную подготовку, во многом зависит и безопасность его труда. Поддержание высокого уровня знаний обеспечивается проведением обязательных инструктажей по охране труда, периодической проверкой знаний и аттестацией персонала по безопасному ведению работ.

Динамическое развитие законодательства в области менеджмента охраны здоровья и безопасности труда, внедрение новых технологий и техники, применение в производстве современных материалов обуславливают необходимость совершенствования обучения и повышения квалификации работников по охране труда.

Для осуществления образовательной деятельности по подготовке персонала, обслуживающего и эксплуатирующего потенциально опасные и опасные производственные объекты, учебный центр в соответствии с действующим законодательством Республики Беларусь прошел экспертизу и получил разрешение департамента по надзору за безопасным ведением работ промышленной безопасности Министерства по чрезвычайным ситуациям Республики

Беларусь (Госпромнадзор) на право проведения проверки знаний лиц, которые в соответствии с требованиями технических нормативных правовых актов и нормативных правовых актов являются ответственными за организацию и обеспечение безопасности работ на подконтрольных Госпромнадзору объектах.

Общественный контроль за соблюдением прав человека в области охраны труда

В процесс управления системой менеджмента охраны здоровья и безопасности труда активно вовлекаются все заинтересованные стороны, в том числе и сотрудники. На БМЗ создана система двухступенчатого общественного контроля.

На первой ступени ежедневный контроль на каждом рабочем месте за соблюдением законодательства Республики Беларусь в области охраны труда, обеспечением права работников на безопасный труд и сохранение здоровья осуществляет общественная служба инспекторов по охране труда. Служба общественных инспекторов в количестве 479 человек комплектуется из числа работников, пользующихся авторитетом и избранных членами трудового коллектива открытым голосованием.

Деятельность инспекторов и их полномочия по контролю за соблюдением законодательства об охране труда регламентированы Постановлением Министерства труда и социальной защиты Республики Беларусь от 28.11.2008г. №179 «О порядке осуществления общественного контроля за соблюдением законодательства об охране труда уполномоченными лицами по охране труда работников организации» и Уставом Федерации профсоюзов Беларуси. К самостоятельной работе инспектора приступают после прохождения специальной подготовки в частном унитарном предприятии «Учебно-методический центр Гомельского областного объеди-

нения профсоюзов».

На второй ступени контроль за соблюдением законодательства и проверку организации безопасности работ в соответствии с локальными нормативными актами осуществляют 30 общественных комиссий с участием представителей администрации структурных подразделений. Их деятельность регламентирована Постановлением Президиума Совета Федерации профсоюзов Беларуси от 24.04.2003г. №59.

За 2021 год проведено 72 214 проверок соблюдения законодательства о труде и охране труда, в ходе которых выявлено 61 846 нарушений, рассмотрено 428 обращений по охране труда.

Для стимулирования и повышения личной ответственности персонала за соблюдение правил и норм безопасности труда, соответствующим локальным нормативно-правовым актом предусмотрено материальное поощрение работников, не имеющих нарушений по охране труда. Кроме этого в заводской информационно-справочной системе «Инфо БМЗ» функционирует рубрика «Охрана труда». В ней представлены и регулярно обновляются республиканские и локальные нормативно-правовые акты по охране труда и промышленной безопасности, журналы «Охрана труда», «Промышленная безопасность», «Охрана труда и социальная защита», «Служба спасения» и другие.

Следуя принципам социаль-

ной ответственности, кроме обязательного страхования, наниматель заключил договор с компанией ЗАО «Промтрансинвест» «О добровольном страховании гражданской ответственности нанимателя за вред причиненный жизни и здоровью работников». Согласно условиям данного договора, кроме страховых случаев, предусмотренных обязательным страхованием, каждый работник БМЗ дополнительно застрахован от непроизводительных несчастных случаев, произошедших в течение одного часа во время следования к месту работы и с работы.

На 2022 год запланировано достижение следующего уровня основных целевых показателей социально-экономического развития завода (в области охраны здоровья и безопасности труда):

- снижение производственного травматизма по отношению к 2021г. на 9%;
- обеспечение дополнительной безопасности труда работникам цехов – 60 чел.;
- улучшить производственную среду работникам цехов – 405 чел.;
- улучшение санитарно-бытовых условий работникам цехов – 59 чел.;
- улучшение питьевого режима работникам цехов – 665 чел.

№ п/п	Показатели	2018	2019	2020	2021
1.	Количество учетных несчастных случаев	11	8	11	11
2.	Количество травмированных, в том числе:	12	8	11	11
	смертельных	0	0	0	0
	тяжелых	4	4	5	3
	групповых	1	0	0	0
3.	Коэффициент частоты, Кч	1,01	0,82	1,12	1,02
4.	Коэффициент тяжести, Кт	31,9	31,3	40,67	35,82
5.	Потеряно дней трудоспособности	351	282	488	394



Инвестиции в охрану труда в бел.руб

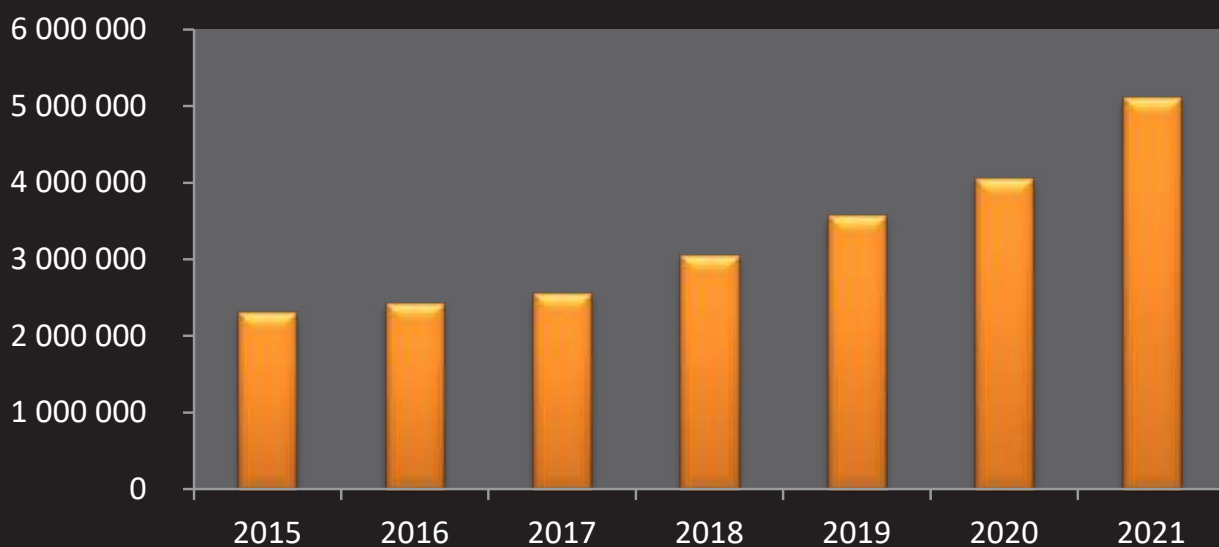

Анализ производственного травматизма

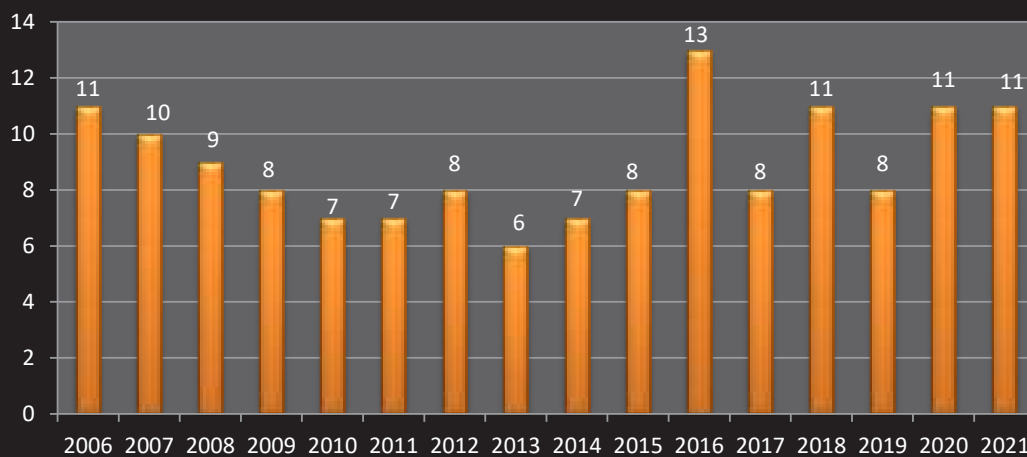

Охрана здоровья

Охрана здоровья работников предприятия является важнейшей составляющей социальной политики ОАО «БМЗ – управляющая компания холдинга «БМК».

Заводская система лечебно-профилактической помощи персоналу предприятия построена в соответствии с программой государственных гарантий оказания медицинской помощи населению по амбулаторно-поликлинической помощи и выполняет задачи охраны здоровья работников, медико-санитарного сопровождения промышленного производства, профилактики заболеваний и реабилитации, обеспечивая взаимодействие подразделений предприятия в решении вопросов охраны труда и здоровья персонала.

Формирование стратегии и тактики в области охраны здоровья трудового коллектива изложено в комплексном «Плане мероприятий по профилактике временной нетрудоспособности, инвалидности и смертности на ОАО «БМЗ – управляющая компания холдинга «БМК» на 2021 год», который координирует взаимодействие администрации, медицинских работников, управления промышленной безопасности, подразделений социально-бытового комплекса, профсоюза по профилактике заболеваний, травматизма, пропаганде здорового образа жизни.

Основными направлениями социальной политики и плана являются: повышение уровня лечебно-профилактической медицинской помощи; ориентация системы медицинской помощи на повышение эффективности амбулаторного звена; приведение характеристик рабочих мест на производстве в соответствие с технологическими и санитарно-гигиеническими нормами; совершенствование работы по экологическим мероприятиям и охране окружающей среды; выработка стойкой ориентации у персонала предприятия на здоровый образ жизни и создание условий для повышения качества жизни.

Собственная сеть учреждений здравоохранения, которую БМЗ постоянно развивает и совершенствует, предназначена для максимального приближения квалифицированной медицинской помощи к работникам завода, направлена на оказание медицинских услуг жителям города и региона.

БМЗ направил на финансирование медико-санитарной части:

в 2017 году - 1 966 504.79 рублей

в 2018 году - 2 605 135.96 рублей

в 2019 году - 2 645 673.93 рублей

в 2020 году - 2 607 363.26 рублей

в 2021 году - 3 404 530.00 рублей

Медико-санитарная часть является многопрофильным поликлиническим комплексом открытого типа, предназначенным для проведения профилактической работы и оказания медицинской помощи работникам ОАО «БМЗ – управляющая компания холдинга «БМК». Численность обслуживаемого населения составляет 17 103 человек, из них работающих – 13376 человек, в том числе, 13 050 – лица трудоспособного возраста.

В структуру МСЧ входит 8 фельдшерских здравпунктов, 4 из которых работают круглосуточно; поликлиническое отделение на 250 посещений в смену (общая рабочая площадь без коридоров, подсобных и других помещений – 2386,1 кв.м). В ее составе: регистратура (2 смены); физиотерапевтическое отделение (с залом ЛФК, механотерапии, ингаляториум, кабинетами по



массажу, лазеро-, магнитотерапии, свето- и теплолечения); клиничко-диагностическая лаборатория (с клиническим и биохимическим отделами); кабинет лучевой диагностики; кабинет УЗИ-диагностики; кабинет функциональной диагностики (электрокардиография, спирография, холтеровское мониторирование, СМАД для мониторирования уровня артериального давления, определение вибрационной чувствительности, аудиография); кабинет регистрации листовок нетрудоспособности; кабинет доврачебного приема; кабинеты врачей-специалистов: невролога, офтальмологов, оториноларинголога, хирурга, гинекологов, стоматологов, кардиолога, травматолога, дерматолога, созданы современные условия для стерилизации медицинских инструментов и расходных материалов.

В медсанчасти работает 150 человек, из них: 38 врачебных ставок, 85 медицинских работников со средним специальным образованием. Из врачей медико-санитарной части 94,8% из подлежащих сотрудников имеют

квалификационную категорию. Из подлежащих аттестации медицинских работников со средним специальным образованием аттестовано на категорию 69,4%.

МСЧ является основной базой медицинского обслуживания предприятия. Наличие современного медицинского оборудования и высокопрофессиональный персонал позволяют проводить обследования по лабораторной, функциональной и инструментальной диагностике. Врачи узких специальностей оказывают широкий спектр медицинских услуг.

Поликлиника оснащена современным оборудованием, и ее материально-техническая база постоянно совершенствуется. Применяется форма предоставления лечебных процедур с временным отрывом от производства, что позволяет сохранить уровень производительности труда и экономить средства фонда социальной защиты. Предоставление лечебных и физиотерапевтических процедур максимально приближено к производству.

В поликлинике 7 цеховых врачебных терапевтических участков, средняя численность обслуживаемого населения на каждом – 2443 человека.

В 2021 году посещаемость поликлиники медико-санитарной части составила 187 054 посещения. Из общего количества посещений 82% – посещения по поводу заболеваний, включая консультации и диспан-

серный осмотр, 18% – профилактические медицинские осмотры.

Для охвата трудоспособного населения диспансеризацией и скринингом, наиболее значимой в плане смертности патологии (болезни системы кровообращения, новообразования, инфекции), максимально используются все виды медицинских осмотров. В ходе выполнения обязательного медосмотра работающих проводятся обследования в рамках всеобщей диспансеризации. Лица, подлежащие диспансерному наблюдению, берутся на диспансерный учет. При необходимости, назначается показанное лечение или дополнительное обследование. Используются возможности отделения дневного пребывания (лечение оплачивается за счет средств предприятия), санаторно-курортного лечения (путевку частично оплачивает профсоюзная организация предприятия).

Налажена работа по раннему выявлению онкозаболеваний. МСЧ принимает самое активное участие в реализации скрининговых программ (скрининг рака молочной железы, рака предстательной железы). За счет средств предприятия закупаются онкомаркеры для раннего выявления онкопатологии.

Проводится скрининговое обследование на ВИЧ (за 2021 год всего проведено 11274 исследований, обследовано 83,6% сотрудников).

Постоянное внимание уделяется профилактике заболеваний и осложнений, их своевременному выяв-

лению и лечению. Основным механизмом контроля состояния здоровья работников остаются профилактические медицинские осмотры. Проведение осмотров дает возможность незамедлительно выявлять противопоказания к работе с вредными и опасными производственными факторами и принимать меры к предотвращению их воздействия, что позволяет предотвратить развитие профессиональных заболеваний и способствует предупреждению производственного травматизма. Также, для работников, занятых на местах с вредными и опасными факторами, дополнительно проводятся углубленные медицинские осмотры, включающие инструментально-лабораторные исследования и консультации врачей – узких специалистов с учетом отраслевой специфики и профессии работников.

В связи с эпидситуацией по инфекции COVID-19 проведение обязательных медосмотров в 2021 проводилось с соблюдением всех требований по профилактике распространения инфекции COVID-19: четкое разделение потоков пациентов (все осмотры и обследования проводились на базе здравпункта № 9, пациенты, проходящие медосмотр, поликлинику МСЧ не посещали), соблюдение масочного режима, условий социального дистанцирования. Принятые на предприятии меры, позволили провести периодический медосмотр 7218 работникам (97,16% от подлежащих по плану).

Количество проведенных периодических медицинских осмотров



В МСЧ ОАО «БМЗ – УХХ «БМК» имеется локальная компьютерная сеть, работает программное обеспечение «Е-Доктор», которое с февраля 2020 года подключено к АИС «Электронный рецепт». Имеется электронная почта. МСЧ подключена к корпоративной сети предприятия, обеспечена программами: «Персонал», «Лотус-нотус», «ЮСИАС», «Спецодежда», «САП». На сайте «Инфо-БМЗ» имеется раздел «Медицина», где размещается информация по работе МСЧ, по формированию здорового образа жизни, врачебные статьи, презентации.

С повсеместным распространением хронических заболеваний увеличивается спрос на более эффективные методы лечения. Решить эту проблему можно лишь при условии, что основной акцент будет сделан на профилактику заболеваний и пропаганду здорового образа жизни.

Сотрудниками МСЧ, совместно с администрацией завода, организована и проводится работа по профилактике заболеваний и здоровому образу жизни. В коллективный договор внесен пункт по обязательному прохождению работниками БМЗ всеобщей диспансеризации. Имеется ряд поощрительных мер для работников регулярно проходящих медицинские осмотры и ведущих здоровый образ жизни, не имеющих случаев временной нетрудоспособности.

За работниками, проходящими курс лечения в отделении дневного пребывания МСЧ с временным отрывом от производства, сохраняется средняя заработная плата по основному месту работы. Затраты на лечение в отделении дневного пребывания МСЧ работников завода производится за счет средств предприятия. Работникам завода в случае отсутствия у них в течение календарного года листков нетрудоспособности, в том числе и по социальным

срокам, предоставляется дополнительно к трудовому отпуску один день. На предприятии проводятся культурно-массовые и спортивные мероприятия, пропаганда здорового образа жизни. Из средств Профкома премируются члены профсоюза при успешном участии и занятии призовых мест в спортивных соревнованиях, активном участии в художественной самодеятельности и других мероприятиях, пропаганди-

рующих здоровый образ жизни согласно разработанным и утвержденным Положениям. На заводе создан фонд премирования по охране труда для поощрения работников, не имеющих нарушений по охране труда и культуре производства, трудовой дисциплины, заболеваемости за предыдущий квартал. Для усиления социальной ответственности перед каждым работником предприятия, наниматель, кроме обязательного страхования, заключил договор с ЗАО «Промтрансинвест» «О добровольном страховании гражданской ответственности нанимателя за вред причиненный жизни и здоровью работников». По данному договору, кроме страховых случаев, предусмотренных обязательным страхованием, каждый работник дополнительно застрахован от непроизводственных несчастных случаев, произошедших в течение одного часа во время следования к месту работы и с работы. А в декабре – заключен договор страхования работников от последствий COVID--19.

Организована работа школ здоровья: «Человек. Образ жизни. Здоровье». «Профилактика артериальной гипертензии», «Профилактика зависимостей». Размещаются и обновляются в СМИ (газета «Металлург») и на корпоративном сайте infoBMZ статьи по формированию здорового образа жизни и профилактике социально значимой патологии. Оформлены стенды по формированию ЗОЖ в структурных подразделениях, общежитиях предприятия.

Администрацией предприятия проводится планомерная работа, направленная на обеспечение безопасных условий труда, предотвращение производственного травматизма, сохранение жизни и здоровья работников. Ежегодно на заводе разрабатываются мероприятия по обеспечению безопасности и улучшению условий труда. Все случаи производственного травматизма тщательно анализируются. По результатам анализа вся информация размещается на уголках по охране труда в структурных подразделениях, разработан знак предупреждения об опасности. Знаки предупреждения об опасности размещены на рабочих местах, где произошли несчастные случаи.

На предприятии принят ряд мер по контролю состояния здоровья работников, в первую очередь, страдающих заболеваниями сердечно-сосудистой системы, непосредственно в цехах. Данные мероприятия проводятся как в рамках предсменных осмотров, так и в виде

выборочных контрольных осмотров фельдшерами здравпунктов, с направлением, при необходимости, к цеховому врачу терапевту для коррекции назначенного лечения.

На БМЗ организована работа 8 здравпунктов, 4 из которых оказывают неотложную помощь круглосуточно. Каждый здравпункт оснащен необходимым оборудованием (электрокардиограф, дефибриллятор, глюкометр, портативный алкометр) и лекарственными препаратами для оказания медицинской помощи. Для бесперебойной работы здравпунктов организовано дежурство 2 санитарных автомобилей. Медицинские работники МСЧ обучены навыкам оказания неотложной помощи. Регулярно проводятся тренинги по отработке этих навыков, с принятием (ежеквартально) зачетов. Фельдшер-нарколог еженедельно (в составе мобильной группы предприятия) и выборочно в течение смены, проводит мониторинговую проверку на содержание алкоголя в выдыхаемом воздухе у работников, измеряет артериальное давление, проводит профилактическую работу с лицами, состоящими на консультативном учете в наркологическом диспансере. В целях борьбы с употреблением алкоголя и профилактики производственного травматизма фельдшерской службой проводятся предсменные и предрейсовые медицинские освидетельствования. Всего за 2020 год прошли предсменный медицинский осмотр 661542 человек, медицинское освидетельствование на предмет нахождения в состоянии алкогольного, наркотического или токсического опьянения – 135 человек.

Для контроля состояния здоровья работающих, организована работа помощников врача, терапевтов (7 цеховых терапевтических участков) непосредственно в закрепленных цехах. Кроме этого, для контроля эффективности назначенной терапии, организовано наблюдение за группой пациентов с высоким риском сердечно-сосудистых заболеваний, инвалидности, с низкой приверженностью к лечению, уклоняющихся от регулярного диспансерного наблюдения. Списки данной категории лиц передаются фельдшерам здравпунктов цеховой службой с указанием цели и кратности осмотров. Фельдшера осматривают работников в период их рабочей смены (данная информация заносится в листок наблюдения, который передается цеховой службе для учета, анализа,

принятия мер), при необходимости, оказывают помощь и (или) направляют в поликлинику МСЧ для коррекции терапии.

Врачами МСЧ проводятся мероприятия по профилактике болезней системы кровообращения, в том числе, на этапе плановых медицинских осмотров. Измерение артериального давления на первичном приеме проводится врачами всех специальностей. При диспансеризации населения, основной акцент делается на группу работающих в возрасте 40-59 лет.

Проводится работа по профилактике суицидального поведения, всех видов зависимостей. Телефонные номера экстренной психологической помощи, «телефоны доверия» размещены на информационных стендах подразделений, общежитий завода, в СМИ, на корпоративном сайте. Организовано консультирование работников предприятия психологами (в учебном центре и заводоуправлении №1). По тематике профилактики суицидов, и всех видов зависимостей информация регулярно размещается на сайте infoBMZ и в газете «Металлург». Для формирования у населения позитивных жизненных установок на здоровый образ жизни, повышение уровня адаптации к стрессам в сложных психологических ситуациях в телепрограмме «Новости БМЗ» периодически демонстрируются сюжеты, пропагандирующие семейные и духовные ценности. В работу медперсонала внедрены и используются оценочные шкалы, опросники по диагностике уровня риска суицидов, при необходимости, пациенты направляются на консультацию к психотерапевту, психиатру-наркологу.

Положительным в предупреждении заболеваний сезонного характера является предоставленная работникам возможность пройти вакцинацию от гриппа на бесплатной и добровольной основе.

В условиях пандемии

Для предупреждения распространения инфекции COVID-19 на предприятии был применен комплекс профилактических мер, в том числе при проведении информационно-идеологической работы. В условиях глобальной пандемии БМЗ продолжил реализовывать программу социальной от-



ветственности, в основе которой – надлежащее ведение бизнеса и организация условий труда для сотрудников.

Прежде всего, для координации действий было организовано функционирование рабочей группы, которая еженедельно подводит итоги работы и определяет дальнейшие меры профилактики. Среди них стоит отметить:

- на предприятии была предусмотрена возможность решения производственных вопросов без проведения совещаний (собраний, встреч), а посредством применения доступных средств связи и каналов коммуникации;

- был приостановлен прием делегаций всех уровней, планирующих посетить завод с целью проведения встреч, обмена опытом и ознакомления с производством, скорректированы также графики служебных командировок;

- проведена работа с руководством компаний-грузоперевозчиков о необходимости использования водите-

лями (экспедиторами) средств индивидуальной защиты органов дыхания (масок) и действующем ограничении на их перемещение по территории завода;

- минимизированы возможные контакты персонала с водителями компаний-грузоперевозчиков (предусмотрено оформление необходимых документов сотрудниками возглавляемых структурных подразделений без выхода водителей из транспортных средств), организовано также обязательное проведение термометрии у водителей до их въезда на территорию предприятия;

- организована постоянная обработка дезинфицирующими средствами металлических поверхностей в местах общего пользования, а также регулярные проветривание и обработка помещений;

- структурные подразделения предприятия обеспечены необходимым количеством дозаторов с антисептиком в доступных местах, жидким мылом в санузлах и умывальниках;

- осуществляется ежедневный мониторинг выполнения мероприятий по предотвращению распространения COVID-19 в части наличия дезинфицирующих средств, жидкого мыла, обеспеченности работников гигиеническими масками;

- проводится разъяснительная работа с персоналом о необходимости соблюдения респираторного этикета, применения гигиенических масок при контакте с другими людьми, нахождении в учреждениях здравоохранения, здравпунктах, общественном транспорте, магазинах, иных общественных местах с большим скоплением людей;

- организован ежедневный мониторинг эпидемиологической ситуации во всех структурных подразделениях БМЗ для возможности оперативного реагирования;

- по инициативе профсоюзного комитета БМЗ и нанимателя был заключен договор страхования, который позволяет работникам предприятия получить помощь в случае перенесенного заболевания, вызванного COVID-19. Так, в период действия договора в 2021 году работники БМЗ получили 1 403 страховые выплаты на общую сумму 71 264 рублей.

Ведется информационно-разъяснительная работа о мерах профилактики инфекции, вызванной коронавирусом COVID-19 с использованием доступных средств (памятки, листовки, размещение на заводском сайте, на стендах). Для сокращения возможных контактов работников на предприятии пристальное внимание было уделено использованию интернет-каналов при распространении информации. Широкое распространение при проведении информационной работы получило также использование интернет-рассылки на единые адреса структурных подразделений.

В 2021 году на БМЗ началась активная работа по вакцинации работников от инфекции COVID-19. В структурных подразделениях проводилась информационная работа с привлечением врачей-эпидемиологов о необходимости вакцинироваться, поскольку именно вакцинация является самым действенным способом борьбы с инфекцией. Так как самочувствие после вакцинации может быть разным, то согласно приказу генерального директора, после полученной дозы вакцины работники предприятия могут взять 1 день с сохранением средней заработной платы и остаться дома.

В МСЧ разработан План мероприятий по профилактике коронавирусной инфекции на БМЗ, написаны распоряжения по МСЧ по работе в условиях COVID-19. Так, проведено разграниче-

ние помещений МСЧ для приема пациентов с признаками острых респираторных инфекций – «красная» зона и «чистая» зона для приема прочих пациентов. Для медицинских работников организован санпропускник. На уровне регистратуры обеспечена медицинская сортировка при обращении и записи пациентов на прием к врачам всех специальностей. Все медицинские работники обеспечены необходимыми средствами индивидуальной защиты согласно требованиям директивных документов Министерства здравоохранения Республики Беларусь. Имеется необходимый резерв изделий медицинского назначения, дезинфекционных средств, инструментария для оказания медицинской помощи заболевшим и проведения профилактических мероприятий. Уборка помещений МСЧ проводится по вирулицидному режиму. Для проведения дезинфекции помещений на предприятии приобретены генераторы холодного тумана. Проведение обязательных медицинских осмотров работающих организовано на территории здравпункта №9. Закуплены бесконтактные термометры для проведения термометрии при входе в поликлинику МСЧ, на здравпункты для проведения предсменного медицинского контроля. Организован забор биоматериала для проведения ПЦР исследования на COVID-19. При выявлении пациента с коронавирусной инфекцией для дальнейшего лечения и наблюдения пациент передается в поликлинику по месту жительства с предоставлением выписки из амбулаторной карты. Долечивание последствий коронавирусной инфекцией после выписки из стационара пациенты проходят в МСЧ.

Волонтеры из числа работников БМЗ приняли также активное участие в работе «горячей линии» для пожилых людей, организованной Жлобинским районным комитетом ОО «БРСМ» и Жлобинским территориальным центром социального обслуживания населения (ТЦСОН), доставляя продукты и лекарственные средства пожилым людям.



Результативность медицинских и оздоровительных программ

Средства, инвестированные в здоровье персонала БМЗ (повышение качества медицинских услуг и внедрение современных методик лечения, в сочетании с действенной реализацией программы оздоровления работников в санаториях и домах отдыха) позволяют сохранить показатели здоровья работников на должном уровне.

Заболеваемость с временной утратой трудоспособности работников БМЗ в 2020 году выросла, рост обусловлен лечением пациентов с инфекцией COVID-19, карантинными мероприятиями по данному заболеванию.



Динамика заболеваемости с временной нетрудоспособностью работников БМЗ (календарные дни)

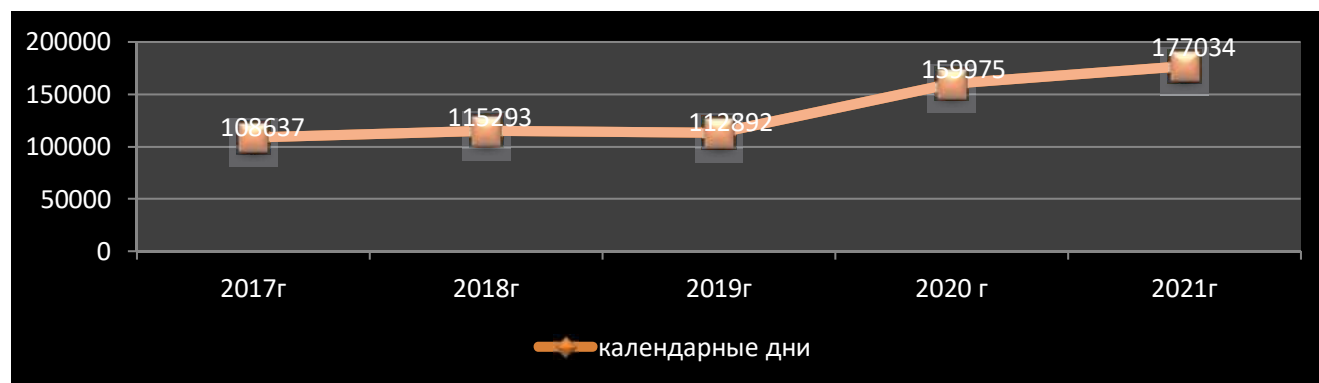

Динамика выявления онкологических заболеваний в запущенной форме

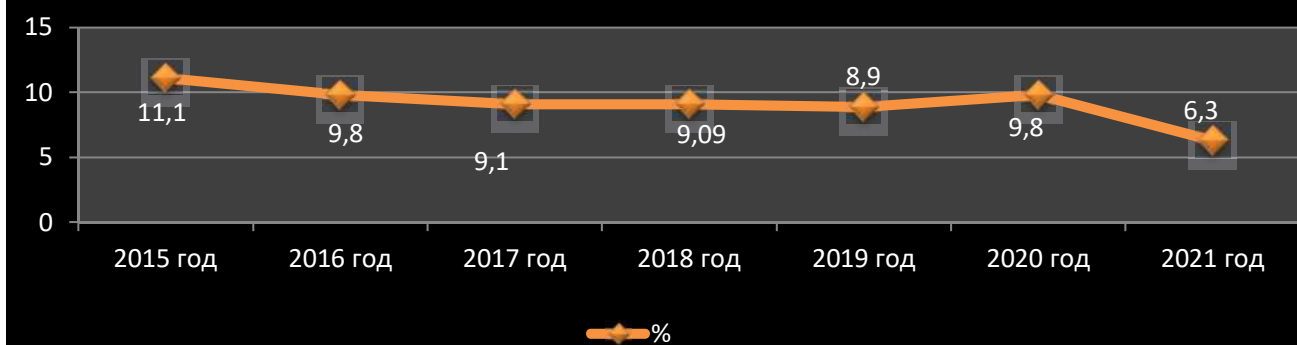

Динамика показателя инвалидности лиц трудоспособного возраста на 10 000 населения



Динамика показателя смертности лиц трудоспособного возраста



Примечание: превышение прогнозного уровня – отрицательный результат



ОАО «БМЗ – управляющая компания холдинга «БМК» принимает участие в выполнении национальной программы демографической безопасности, направленной на улучшение положения беременных и родивших женщин, подготовку к родам и воспитанию ребенка.

При непосредственном участии специалистов медико-санитарной части ведется целенаправленная санитарно-просветительская работа по профилактике туберкулеза, ВИЧ-инфекции, профилактика социально значимых заболеваний.

С 2010 года на Белорусском металлургическом заводе действует Программа «Здоровье н@ работе», реализуемая в рамках проекта Белорусского Общества Красного Креста «Профилактика ВИЧ в сфере труда».

Цель проекта – совершенствование мер профилактики ВИЧ-инфекции в сфере труда и повышение эффективности их реализации, решение проблем сотрудников, касающихся вопросов сохранения репродуктивного здоровья, проведение на предприятии мероприятий по профилактике заболевания, по формированию ответственного поведения и адекватного отношения к людям, живущим с вирусом иммунодефицита человека.

Программа «Здоровье н@ работе» позволяет заводчанам осознать серьезность проблем, связанных с ВИЧ-инфекцией, своевременно защитить свое здоровье.

На предприятии разработана и утверждена генеральным

директором Политика БМЗ по противодействию распространения ВИЧ инфекции. Ежегодно разрабатывается заводской План мероприятий по профилактике ВИЧ инфекции. Отдельный План работы на год по профилактике ВИЧ/СПИД разрабатывается и в заводском общежитии для одиноких граждан.

В течение 2020 года на БМЗ проведен ряд мероприятий по программе «Здоровье н@ работе», включающих информационно-консультативные встречи с персоналом Общества, размещение в СМИ, на специализированных стендах в заводских общежитиях, физкультурно-оздоровительном комплексе, Дворце культуры металлургов, на информационных стендах в структурных подразделениях и в медико-санитарной части завода информационно-образовательных материалов по проблеме распространения ВИЧ-инфекции и мерах ее профилактики.

При трудоустройстве на предприятие проводится ознакомление новых работников с документами программы «Здоровье н@ работе». Специалисты медико-санитарной части участвуют в работе районной межведомственной комиссии по профилактике ВИЧ/СПИД и венерических заболеваний.

Обучены навыкам оказания первой медицинской помощи волонтеры-инструктора. С их помощью с заводчанами регулярно проводятся тренинги по темам:

- первая помощь
- распространение знаний о международном гуманитарном праве, основополагающих принципах, деятельности Международного Движения Красного Креста и Красного Полумесяца и гуманитарных ценностях,
- подготовка и реагирование на чрезвычайные и кризисные ситуации.

Социальный пакет льгот и гарантий работникам

Содействуя социальному развитию работников и местного сообщества, Белорусский металлургический завод соблюдает принципы ответственной деловой практики, сформулированные в Глобальном договоре ООН и других международных актах.

Мы понимаем, что в современных условиях ведения бизнеса устойчивость предприятия определяют не только факторы экономической эффективности, но и параметры результативности корпоративной социальной политики.

От социально-экономической стабильности в регионах присутствия зависит долгосрочная стабильность бизнеса. Проведение политики корпоративной социальной ответственности, как в отношении своих работников, так и в отношении местных сообществ, является стратегическим направлением деятельности предприятия. Персонал – главный ресурс БМЗ для получения конкурентных преимуществ.

Значительные средства завод вкладывает в формирование заинтересованного, ответственного персонала, улучшение условий труда, обеспечение социальной защиты работников.

Проводимая социальная политика способствует сохранению конкурентных преимуществ предприятия, созданию высококвалифицированного коллектива, способного эффективно работать в условиях жесткой конкурентной борьбы.

Выполнение социальных программ в ОАО «БМЗ – управляющая компания холдинга «БМК» в 2020 году осуществлялось на основании Коллективного договора в соответствии с бюджетом на социальную сферу за счет собственных средств завода и средств Фонда социального страхования Республики Беларусь. В 2020 году БМЗ сохранило выполнение всех своих обязательств по основным направлениям социальных программ, несмотря на непростой в экономическом плане год.

БМЗ вкладывает значительные средства в обучение и повышение квалификации персонала, улучшение условий труда, обеспечение социальной защиты работников, участвует в решении социально-значимых программ в регионах присутствия, рассматривая эту деятельность как составную часть своего бизнеса, как социальные инвестиции в неотъемлемый элемент корпоративной ответственности.

Реализацию социальной политики Белорусский металлургический завод осуществляет по следующим приоритетным направлениям:

- охрана труда;
- оздоровление и отдых работников и членов их семей;
- развитие физкультуры и спорта;
- культурная жизнь заводчан;
- решение жилищных вопросов работников;
- поддержка многодетных семей;
- социальная поддержка неработающих пенсионеров, инвалидов и других категорий малообеспеченных граждан;
- забота о детях.



Оздоровление и отдых работников и членов их семей

БМЗ стремится улучшить условия оздоровления и отдыха своих работников, их семей, а также жителей города и региона.

Ежегодно работники БМЗ и члены их семей отдыхают в санаториях и домах отдыха Республики Беларусь. Финансирование программ оздоровления и санаторно-курортного лечения осуществляется на принципах солидарного участия за счет средств бюджета, самих работников и государственного социального страхования.

Оздоровление работников завода и их семей проводится из прибыли и средств социального страхования. Информация о наличии путевок по линии социального страхования регулярно доводится до сведения председателей цеховых профсоюзных комитетов на совещаниях профсоюзного актива, вывешивается на информационных стендах, печатается в газете «Металлург». Из средств социального страхования в 2021 году было получено 160 путевок (в 2020г. – 108 путевок). В здравницах Федерации профсоюзов Беларуси за прошедший год прошли оздоровление 161 человек (121 – со скидкой от общей стоимости путёвки 25%, 40 – по социальному страхованию). На оздоровление и летний отдых детей работников завода в 2021 году было приобретено 1105 путевок и затрачено из прибыли предприятия 1 029 759,65 руб.

Собственная база отдыха «Днепровские зори» – еще одна возможность предоставить услуги отдыха высокого качества всем желающим. База отдыха расположена на живописном берегу реки Днепр в сосновом лесу в 35 км от районного центра и используется для отдыха и проведения спортивных и культурно-массовых мероприятий. Здесь организовываются туристические слеты, соревнования по различным видам спорта, рыбалке, пешие, велосипедные, лыжные прогулки, танцевально-развлекательные вечера, выездные семинары и пр.



Развитие физкультуры и спорта

Занятия физкультурой и спортом – одна из составляющих здорового образа жизни человека и формирование потребности у работников в регулярных занятиях спортом является приоритетным направлением социальной политики БМЗ. Данный вид деятельности регламентируется соответствующими Положениями и пунктами Коллективного договора при непосредственном участии и финансовой поддержке профсоюзного комитета предприятия.

Своеобразным координирующим и объединяющим центром спортивных мероприятий является физкультурно-оздоровительный комплекс. Работа в нем ведется по двум основным направлениям: физкультурному и оздоровительному. В ФОКе проводятся тренировки и занятия в спортивных секциях, работают тренажерные залы, проходят соревнования в рамках круглогодичной рабочей спартакиады, детско-юношеские турниры и прочие спортивные мероприятия. Организована работа любительских клубов: любителей футбола, баскетбола, волейбола, настольного тенниса, гиревого спорта.

Всего за 2021 год для работников БМЗ и членов их семей коллектив ФОК организовал и провел 39 спортивно-массовых и физкультурно-оздоровительных мероприятий, в которых приняли участие 1311 человек.

Заводская спартакиада – это самое яркое спортивное событие года. К ее подготовке подходят со всей ответственностью, потому что главный результат, на который направлена работа ФОКа, это заинтересованность и сплоченность участвующих заводчан, их стремление побеждать и развиваться в выбранном виде спорта. Практически 20 лет назад для пропаганды здорового образа жизни заводчанам было предложено провести

соревнования по всем возможным видам спорта. В то время календарь проведения соревнований насчитывал тринадцать видов, сегодня их число возросло до 15. Традиция проводить такое масштабное спортивное состязание закрепилась и желающих поучаствовать с каждым годом становится все больше. К примеру, в туристических слетах, которые традиционно проводятся в летние месяцы года и объединяют сотни металлургов, представителей предприятий промышленности, молодежь со всей страны. В 2021-м команда БМЗ впервые представила Гомельскую область на Международном молодёжном Лагере «Be-La-Rusь», участвовала в республиканском слете предприятий «БЕЛПРОФМАШ», 51-м туристическом слёте «Сила в единстве», областном туристическом слёте рабочей молодёжи «Единство-2021».

В 2021 году 393 заводчанина в составе сборных команд БМЗ по видам спорта приняли участие в 33 соревнованиях различного уровня: районных, областных, республиканских.

Нужно отметить, на всех предприятиях холдинга идет финансовая поддержка физкультурно-оздоровительных программ для работников. Средства направляются на проведение турниров, соревнований, спартакиад, выезд заводских сборных команд для участия в соревнованиях районного, областного и республиканского уровня. Так, в 2021 году сумма расходов на поддержание здорового образа жизни заводчан и развитие спорта составила 94347,48р.

Спортивные мероприятия пользуются популярностью не только среди работников, но и ветеранов труда БМЗ. В 2021 году спортивные занятия и тренировки в ФОКе посетили 2104 ветерана труда БМЗ. В проводимых соревнованиях нередко именно они занимают лидирующие позиции. ФОК также посещают дети. Для них действуют клубы по интересам, организуются активные конкурсы и соревнования. Приобщение к спорту позволяет им не только совершенствовать навыки, но и сплотиться для достижения общей цели.



Культурная жизнь заводчан

Одной из главных задач социальной политики ОАО «БМЗ – управляющая компания холдинга «БМК» является создание условий для продвижения и распространения современной культуры эффективной корпоративной социальной практики для развития творческого потенциала работников. Ключевую роль в организации культурной жизни завода и региона играет Дворец культуры металлургов унитарного предприятия по оказанию услуг «Металлургсоцсервис». Дворец культуры металлургов (ДКМ) по праву считается центром культурно-массовой и просветительской работы, направленной на удовлетворение культурных и духовных потребностей всех категорий населения.

Дворец культуры металлургов занимает площадь 4 800м², это зрительный зал на 430 мест, танцевальный зал на 300 мест, кафетерий на 36 мест, 2 хореографических зала, зимний сад, выставочный зал, студия звукозаписи. Имеется светодиодный экран.

На базе Дворца функционирует 20 коллективов и клубных формирований: 13 детских и 7 взрослых, объединяющих 550 человек, из них 468 детей.

Особую гордость представляют творческие коллективы с наименованием «народный» и «образцовый», которых во Дворце культуры металлургов 7:

- образцовая вокальная студия «Ассорти-Голд»;
- образцовая детская студия эстрадного вокала «Фантазеры»;
- образцовый ансамбль эстрадного танца «Фейерверк»;
- образцовый ансамбль народной песни «Скоморошина»;
- образцовый коллектив «Данс-шоу «Шанс»;
- народный хор «Крыница»;
- народный духовой оркестр.

В 2021 году Дворец культуры металлургов организовал и провел для Белорусского металлургического завода 64 мероприятия. Среди них церемония вручения премии «Профессиональный Олимп», торжественные мероприятия, посвященные 30-летию сортопрокатного цеха № 2, 25-летию отдела таможенных операций, Дню медицинского работника и Дню рождения БМЗ; праздничные мероприятия, посвященные Дню женщин, Дню Победы, Дню Независимости Республики Беларусь, Дню молодежи и Дню металлурга; церемония вручения молодежной премии БМЗ, презентация корпоративного календаря БМЗ, профсоюзная конференция БМЗ и другие.

Для работников завода ко Дню защитников Отечества был организован концерт академического ансамбля Вооруженных Сил Республики Беларусь. В марте ко Дню женщин состоялся концерт арт-группы «Беларусы».

В 2021 году проведена церемония открытия молодежного велопробега, посвященного 76-й годовщине Победы в Великой Отечественной войне, торжественная встреча участников республиканского автопробега-марафона «Символ единства», интеллектуальный турнир «SuperQuiz», молодежный фестиваль культуры и спорта «Сварог», областной молодежный туристический слет работающей молодежи «Единство-2021», участие в празднике, посвященном Дню машиностроителя в г.Минске.

Для ветеранов БМЗ были проведены вечера отдыха, литературно-музыкально-танцевальная программа «В вихре танца», выставка-конкурс даров дачного сезона «Золотой подсолнух».

Работники завода, участники художественной самодеятельности, постоянно принимают участие в культурно-массовых мероприятиях Дворца культуры металлургов. Организовывая досуг заводчан, в 2021 году в ДКМ было проведено 314 культурно-массовых мероприятий (концерты, спектакли, театрализованные представления, танцевально-развлекательные программы, игровые программы для детей, дни рождения, юбилеи и т.д.), которые посетили 14 678 человек.



Знаменательные даты БМЗ

Для работников структурных подразделений 2021-й ознаменовался 13 знаменательными датами. Среди наиболее значимых – 30-летие со дня образования сталепроволочного цеха №2 и 35-летие со дня присвоения белорусскому прокату государственного Знака качества. По традиции насыщенная программа была подготовлена на День открытых дверей БМЗ, который прошел в 11-й раз и объединил на большом празднике семьи работников и многочисленных гостей. На мероприятии состоялась премьера песни, посвященной мероприятию. Ее написал Андрей Кастунов, а героем гимна стал та-лисман БМЗ – Искрик. Участники мероприятия могли ознакомиться с образцами продукции, выпускаемой на БМЗ, посетить выставку товаров народного потребления. В уголке здоровья, узнав вес и рост своих детей, родители порой с удивлением отмечали, как быстро растут их сыновья и дочери. Мальчишки и девчонки могли примерить спецодежду металлургов и отыскать свой рисунок среди других работ конкурса «Я хочу быть металлургом». Немало эмоций подарило маленьким зрителям театрализованное шоу по мотивам мультсериала «Щенячий патруль». Одним из самых ожидаемых пунктов программы мероприятий была автобусная экскурсия по территории предприятия.

Прекрасная возможность сплотить коллектив, собрав вместе работников и ветеранов труда, представилась в день 30-летия со дня образования сталепроволочного цеха №2. Праздничные мероприятия не ограничились вручением наград: в подразделении обновили цеховую Доску Почета и на здании административно-бытового корпуса разместили памятный знак.

Работа с детьми и подростками

Задачи работников ДКМ по работе с детьми и подростками – раскрытие, сохранение и поддержка творческого потенциала детей, привлечение к активному участию во всех формах организации культурной жизни, пропаганда здорового образа жизни.

Большая работа проведена специалистами ДКМ по организации содержательного досуга детей в дни осенних, зимних, весенних и летних школьных каникул. Были проведены танцевально-развлекательные, познавательные программы, интерактивные квесты «Мультиквест», «В мире животных», «Бравые ребята», «Здоровый образ жизни», «Мультимир», «Школа супершпионов», «Быстрее, выше сильнее», «Музыкальный марафон».

В январе 2021 года прошел традиционный XXIII фестиваль песни и танца «Рождественская музыкальная лестница», который собрал юных артистов из Гомеля, Жлобина, Буда-Кошелево, Светлогорска.

Танцевально-развлекательные программы для детей, дискотеки, концерты с участием воспитанников детских коллективов ДКМ всегда востребованы у населения. В январе самые маленькие артисты выступили в шоу-программе «Новогодний дебют карапузов». Традиционно для мам в марте прошли концерты детских коллективов «Солнышко лучистое маме подарю», «Наши мамы круче всех», «Это мамин день». На свою творческую гостиную в марте пригласили гостей образцовый ансамбль народной песни «Скоморошина» и театральная студия «Саквож». В апреле был организован и проведен фестиваль вокального творчества «Хочу стать звездой». Для выпускников детских садов и начальной школы проведены игровые развлекательные программы «Выпускной праздник».

В апреле-мае подводя итог работы за учебный год, коллективы Дворца культуры металлургов представили вниманию зрителей отчетные концерты. Для разнообразия форма досуга и сплочения коллектива для воспитанников ДКМ организованы игровые развлекательные программы.

1 июня была проведена презентация выставки детского рисунка «Я хочу быть металлургом» и церемония награждения победителей конкурса рисунков. Для участников конкурса был показан мюзикл «Мульти-пульти» и организован сладкий стол. А в декабре 2021 года для победителей конкурса работники Дворца культуры металлургов организовали поздравление от Деда Мороза и Снегурочки на дому.

В июне традиционно состоялась конкурсная программ «Принцесса сказочной страны», в которой свои умения и таланты показали 6 участниц конкурса.

В 2021 году стартовал новый проект для детей «Школа творчества» с дневным пребыванием. Её ученики – ребята от 6 до 11 лет. В программе посещения были занятия хореографией, во-



калом, знакомство с музыкальными инструментами, художественная мастерская, просмотр мультфильмов, экскурсии, игровые, развлекательные программы.

В сентябре прошел день открытых дверей ДКМ с выставкой-презентацией детских творческих коллективов, игровыми программами, презентацией детского дня рождения в кафетерии «АРТошка», мастер-классами по вокалу и хореографии, концертом и записью в коллективы Дворца культуры металлургов.

Уже стало доброй традицией в преддверии Дня знаний, в рамках республиканской акции «Соберем портфель первокласснику», проводить торжественное мероприятие для первоклассников, которое включало в себя игровую программу, сладкий стол и вручение рюкзаков со школьными принадлежностями.

В октябре ко Дню матери состоялась концертная программа «Мамин праздник». А для участников конкурса рисунка ко Дню матери, было проведено интерактивное путешествие-квест «Ми-Ми-Мишки».

Более 2 000 детей работников БМЗ побывали на новогодних сказочных утренниках (всего 26 представлений). В новогоднем интерактивном спектакле-шоу «Чудесариум» детей ждали приключения любимых героев в цирке и анимационная программа.

Традиционно на базе отдыха «Днепровские зори» состоялась новогодняя программа в форме интерактивного квеста «Школа волшебства в поместье Деда Мороза» (всего 4 представления) с увлекательными заданиями, интригующим сюжетом, незабываемыми впечатлениями.

Интересом у подростков пользуются танцевально-развлекательные программы «Tik-Tok party для самых продвинутых» и молодежная вечеринка «Хэллоуин».

В кафетерии АРТошка с успехом прошли игровые программы для детей с мастер-классом по выпечке печенья и украшению пряников «Дочки-матери» и «Новогодняя Лол-вечеринка». Регулярно в кафетерии поводятся дни рождения с игровой программой для детей.

Работа с молодежью

С целью приобщения к художественному творчеству молодежи, для реализации творческого потенциала подрастающего поколения в феврале был организован и проведен фестиваль творчества среди учащейся молодежи «Территория», в котором приняли участие коллективы Жлобинского государственного металлургического колледжа, Жлобинского государственного профессионального лицея сферы обслуживания,

Жлобинского государственного профессионально-технического колледжа и Краснобережского государственного аграрного колледжа. Каждый коллектив подготовил сюжетно-тематические программы, включающие в себя различные виды и жанры искусства.

Для наибольшего привлечения молодежи в культурную деятельность ко Дню влюбленных в феврале была проведена шоу-программа «Точь-в-точь о любви».

Ярким событием в культурной жизни города в апреле стал городской конкурс «Мисс Жлобин-2021», в котором приняли участие 13 девушек.

В июне во Дворце состоялся интеллектуальный турнир «SuperQuizi», посвященный Дню молодежи. На базе Дворца культуры металлургов в октябре состоялся зональный этап республиканского турнира по скоростной сборке спилс-карт «Ведаю Беларусь».

В целях организации досуга в местах массового пребывания молодежи с июля по август 2021 года на площадке Дворца культуры металлургов совместно с отделами идеологической работы, культуры и по делам молодежи, спорта и туризма Жлобинского районного исполнительного комитета и Жлобинской районной организацией общественного объединения «Белорусский республиканский союз молодежи» еженедельно по субботам в рамках программы «Открытая молодежная площадка» проводились молодежные дискотеки, концерты, анимационная семейная программа «Веселые выходные», концерт народного духового оркестра «Вечерний променад», спортивно-игровые программы.

С целью выявления и поддержки одаренной творческой молодежи в декабре на сцене Дворца культуры металлургов состоялась конкурсная программа «Ты – супер!».

Сохранение народных традиций

Очень ярко, самобытно и весело в марте на площадке ДКМ прошло праздничное гулянье «Широкая масленица». Работники БМЗ стали непосредственными участниками театрализованного представления с играми, конкурсами, состязаниями.

Свои сольные программы подготовил народный хор «Крыница». В апреле состоялся концерт «Ой, гармонь моя, гармонь», а в ноябре – концертная программа «Спявай, душа народная». В декабре состоялся сольный концерт духового оркестра «В настроении».

Для разнообразия форм досуга населения регулярно по пятницам во Дворце культуры металлургов проводятся танцевально-развлекательные программы «Домашний кабачок», «Место встречи изменить нельзя», «Просто пятница», вечер встречи выпускников «Школьная Party», ко Дню защитников Отечества – «Для джентльменов», ко Дню женщин – «Дарите женщинам цветы», новогодние корпоративные вечера.



Участие в фестивалях и конкурсах

Среди достижений коллективов Дворца культуры металлургов в 2021 году стоит отметить успешное участие в фестивалях и конкурсах.

Образцовый ансамбль народной песни «Скоморошина» под руководством В.С.Венцкевича подтвердил почетное наименование «образцовый» любительский коллектив.

В XXIII открытом региональном фестивале детского творчества «Рождественская музыкальная лестница» творческие коллективы Дворца культуры металлургов: образцовая вокальная студия эстрадного вокала «Фантазеры», ансамбль танца «Гранд», образцовый ансамбль народной песни «Скоморошина», были награждены дипломами лауреатов.

В феврале на I открытом конкурсе вокально-хорового искусства «Первая ступень» (г.Минск) образцовая вокальная студия эстрадного вокала «Фантазеры» получила три диплома III степени, два диплома II степени, один диплом I степени. Образцовый ансамбль народной песни «Скоморошина» – диплом II степени и два диплома I степени.

На республиканском конкурсе хореографического искусства «Я танцую» (г.Минск) ансамбль танца «Гранд» завоевал диплом за I место и специальный приз.

В марте на международном конкурсе народного танца «Мара» (г.Минск) ансамбль танца «Гранд» получил диплом за II место.

В апреле Дворец культуры металлургов стал организатором детского фестиваля вокального творчества «Хочу стать звездой». Участники вокальной студии «Фантазеры» получили семь дипломов за участие, диплом лауреата III и диплом лауреата I степени, ансамбль народной песни «Скоморошина» – диплом лауреата I степени и диплом за участие.

Образцовый коллектив «Данс-шоу «Шанс» принял участие в X открытом конкурсе детского хореографического творчества «Браво, дети» (г.Минск) принял участие и получил два диплома Дипломанты. На III республиканском конкурсе танцевального искусства «M&Dance» (г.Бобруйск) ансамбль танца «Гранд» завоевал два диплома за III и I место.

В июне солисты образцовой студии эстрадного вокала «Фантазеры» и образцовый коллектив «Данс-шоу «Шанс» приняли участие в республиканском молодежном фестивале «Мы едины. Мы – молодежь» (г.Микашевичи) и стали обладателями диплома II степени и специального приза жюри.

В сентябре Грамотами за участие в смотре-конкурсе художественного творчества в рамках Республиканского праздника ко Дню машиностроителя «Сила в единстве» были награждены образцовый ансамбль танца «Фейерверк», образцовая студия «Фантазеры», ансамбль народной песни «Забава» и солистка ДКМ Алина Гулевич, которая также стала финалистом республиканского конкурса эстрадных исполнителей «Белазовский аккорд» (г.Жодино).

В октябре ансамбль народной песни «Скоморошина» принял участие в областном конкурсе вокальных ансамблей «Поющая Гомельщина».

В вокальном конкурсе «Ты – супер!», организованном Дворцом культуры металлургов, солист вокальной студии «ГА» стал обладателем Гран-при.





Решение жилищных вопросов работников

Важной частью социальной политики, проводимой в ОАО «БМЗ – управляющая компания холдинга «БМК», является привлечение и закрепление молодых высококвалифицированных кадров на производстве. Обеспеченность жильем – один из главных факторов стабильности трудового коллектива и социальной привлекательности предприятия.

В структуру жилого фонда Белорусского металлургического завода сегодня входят 7 общежитий. Для поддержания зданий, сооружений и коммуникаций (в том числе, и текущие ремонты) в технически исправном состоянии, отвечающим требованиям норм и правил по санитарному состоянию, охране труда, противопожарной безопасности, гражданской обороне и культуре производства в общежитиях и прилегающей к ним территории, затраты по жилищному отделу за 2021 год составили 923 288 рублей, что на 3% меньше запланированного. Так, произведена замена двух пассажирских лифтов с комфортными кабинами в одном из заводских общежитий.

Одной из функций, возложенных на жилищный отдел БМЗ, является организация работы по соблюдению жилищного законодательства при постановке на учет граждан, нуждающихся в улучшении жилищных условий, а также распределение жилья работникам завода.

За 2021 год затраты на хозяйственно-финансовую деятельность жилищного отдела завода - 1 130 993 рублей.

Весной 2020 года был сдан в эксплуатацию дом, построенный по инициативе руководства предприятия для заводчан. Возведен дом на условиях долевого строительства за довольно короткий срок: от закладки фундамента до сдачи в эксплуатацию прошло чуть более года. БМЗ взяла на себя расходы по проектированию и веде-

нию строительства. В целях сокращения сроков и удешевления проекта было решено строить жилье без отделки. Все это значительно уменьшило стоимость квадратного метра. В 2021 году разработано Положение о порядке определения состава дольщиков для запланированного строительства еще одного многоквартирного жилого дома в городе Жлобине и условиях предоставления состоящим в штатах общества работникам, нуждающимся в улучшении жилищных условий, займов на строительство жилых помещений. Выдано техническое задание на закупку проектно-сметной документации жилого дома.

Одно из общежитий, которое находится на балансе завода, предназначено для проживания одиноких граждан. Организация их досуга играет особую роль по своей значимости, многообразию и объему. Умело организованный досуг, наполненность свободного времени интересной, творческой, содержательной деятельностью способствует повышению производительности труда работников, организованности, дисциплине, соблюдению правил внутреннего распорядка общежития, улучшению межличностных отношений. Для достижения этих целей в общежитии для одиноких граждан работает воспитатель. Ежегодно разрабатываются планы и определяются формы воспитательной работы. К услугам жильцов общежития прачечная, спортивная комната, тренажерный зал, комната для учебы, актовый зал на безвозмездных условиях. По удобному графику работает буфет с горячим питанием.

	31.12.2021г.
Постановка на учет нуждающихся в получении: жилья	133
малосемейного общежития	127
Снятие с учета нуждающихся в получении: жилья	107
малосемейного общежития	141
Заселение жильцов: малосемейные общежития, семей койко-место, чел.	119
в том числе, молодых специалистов, чкл.	124
	43
Фактическая очередь на получение жилья	790
на получение малосемейного общежития	210

Социальная поддержка неработающих пенсионеров, инвалидов и других категорий малообеспеченных граждан

Инициативы бизнеса оказывают заметное влияние на процессы социального развития в стране, а их результаты меняют общественные представления о нормах качества жизни.

Важным направлением в социальной поддержке является ежемесячная материальная помощь неработающим пенсионерам. С 01.11.2012г. в Коллективный договор Общества внесены изменения и дополнения, предусматривающие увеличение доплат некоторым категориям бывших работников. В настоящее время размер ежемесячных доплат к пенсии варьируется в зависимости от стажа работы и наград. За 2021 год доплаты составили 972 452,36 руб. В связи с выходом на пенсию оказывается материальная помощь, выплаты по которой в 2021 году составили 28 915,20 руб.

Ежегодно выплачивается материальная помощь ко Дню пожилого человека. В 2021 году выплачено 108 680,00 руб.

Материально поддерживаются работники, воспитывающие детей-инвалидов. В 2021 году выплачено помощи 8 700 руб.

Реализация мероприятий по поддержке семей работников завода

Наименование мероприятий	2021, руб.
Выплаты в связи с рождением ребенка (единовременно)	557 740,36
Выплаты по уходу за ребенком в возрасте до 3-х лет	2 887 141,50
Выплаты на приобретение школьной формы многодетным семьям	103 095,00
Предоставление свободного от работы дня, согласно коллективному договору	54 667,90
Расходы на оздоровление детей (путевки, проезд)	975 314,43
Выплаты семьям, воспитывающим детей-инвалидов до 18 лет	269 220,31

Социальное партнерство

Представители всех общественных формирований, действующих на БМЗ, активно участвуют в организации и проведении мероприятий, способствующих сплочению коллектива. На предприятии совместную работу ведут: первичные организации Белорусского профессионального союза работников отраслей промышленности «БЕЛПРОФМАШ», Республиканского общественного объединения «Белая Русь», Белорусского Общества Красного Креста, общественных объединений «Белорусский республиканский союз молодежи», «Белорусский союз женщин», «Белорусский союз ветеранов войны в Афганистане», а также Советы ветеранов, молодых специалистов, мастеров, коллектива физической культуры, комиссия по содействию семье и школе, добровольная дружина.

Поддерживая тесные взаимоотношения с администрацией, лидеры всех заводских фор-

мирований объединены в Совет общественных организаций. Под председательством заместителя генерального директора по реализации социальной политики и идеологической работе Кулаковского А.А. определяются направления деятельности организаций, ведется благотворительная деятельность, курируется работа совета общежития. Для обеспечения эффективной реализации прав работников и выстраивания доверительных отношений со всеми заинтересованными сторонами, Совет общественных организаций активно сотрудничает с представителями территориального центра социального обслуживания населения; правоохранительных органов района и области; центральной районной больницы и медико-санитарной части БМЗ; юридических служб предприятия и района.

Профсоюзная организация ОАО «БМЗ – управляющая компания холдинга «БМК»



Белорусский металлургический завод осуществляет построение взаимовыгодных отношений и разработку Коллективного договора с профсоюзной организацией на основании норм и принципов Тарифного Соглашения, заключенного между Белорусским профессиональным союзом работников отраслей промышленности «БЕЛПРОФМАШ», Министерством промышленности Республики Беларусь, Республиканской ассоциацией предприятий промышленности. Предметом Соглашения являются установление принципов регулирования трудовых и социально-экономических отношений, а также гарантий и льгот работникам, взаимных обязательств и ответственности сторон. Целью Соглашения является объединение усилий сторон для достижения социально-экономической стабильности и конкурентоспособности организаций отрасли, повышения жизненного уровня работников, соблюдения их законных прав

и интересов и создания системы всесторонней социальной защиты работников.

Предприятие осознает, что цель профсоюза не ограничивается защитой интересов работников и воздействием на трудовые отношения. Это еще и своеобразный индикатор общественных настроений. Профсоюз выражает реакцию коллектива на проводимую предприятием социально-экономическую политику и способствует ее своевременной коррекции. Диалог исполнительных органов Общества и представителей трудовых коллективов особенно важно выстраивать в ситуации, когда завод как частица мировой финансово-экономической системы переживает сложные времена и ищет возможности для повышения своей эффективности.

В практической деятельности стороны руководствуются принципами социального партнерства, такими, как равноправие сторон, соблюдение норм законодательства, учет реальных возможностей выполнения принятых обязательств, обязательность выполнения договоренностей и ответственности за принятые обязательства.

Документом социального партнерства, позволяющим укрепить социально-правовую защищенность работников предприятия, является Коллективный договор. Договор регулирует социальные льготы и выплаты единовременных пособий, доплат и вознаграждений, размер которых напрямую зависит от результатов производственно-финансовой деятельности всего коллектива предприятия. Этим документом установлены дополнительные, по сравнению с действующим законодательством, положения об условиях труда и его оплате, социальном и жилищно-бытовом обеспечении работников, компенсации и другие льготы. Коллективный договор предусматривает различные формы денежных выплат, премий, вознаграждений по итогам работы за год, за выслугу лет, размеры надбавок за высокую квалификацию, профессиональное мастерство и другие, определены гарантии и льготы семьям, имеющим детей. Не остается человек один и в тяжелой жизненной ситуации, такая помощь так же предусмотрена основным документом коллектива.

Во исполнение Коллективного договора в 2021 году профсоюзным комитетом профинансированы выплаты:

- проведение культурно-массовых мероприятий – 642 862,18 рублей, в том числе, приобретение новогодних подарков для детей и работников предприятия – 433 753,20 рубля;
- проведение спортивно-массовых меро-

приятый – 68 300,66 рублей;

- подарки и единовременные выплаты к юбилейным датам у работников – 33 000,00 рублей;
- подарки и единовременные выплаты при уходе на пенсию – 19 894,00 рублей;
- материальная помощь – 431 174,00 рублей.

Постоянно действующим органом социального партнерства является комиссия по Коллективному договору, которая осуществляет контроль исполнения принятых обязательств. Она состоит из представителей администрации и профсоюзного комитета. В результате постоянно проводимого диалога достигаются соглашения по вопросам заработной платы, оптимизации структуры управления, обеспечению здоровых и безопасных условий труда, введения для работников льгот, носящих конкретную социальную направленность.

Благотворительность и спонсорство – одно из направлений деятельности профсоюзной организации завода. Являясь активным участником благотворительной акции «Профсоюзы детям», в 2021 году выделена помощь в размере 1 500 рублей (отделу образования Жлобинского райисполкома, Жлобинской первичной организации общественного объединения «Белорусская ассоциация помощи детям-инвалидам и молодым инвалидам»).

Одним из приоритетных направлений деятельности профсоюза является создание условий для полноценного физического и нравственного развития работников завода и подрастающего поколения. Профком ОАО «БМЗ – управляющая компания холдинга «БМК» является учредителем детской юношеской спортивной школы (ДЮСШ).

Воспитанники ДЮСШ неоднократно становились победителями и призерами Чемпионатов и первенств Республики Беларусь. На финансирование работы ДЮСШ в 2021 году профком направил 20 000 рублей.

Активную позицию занимает профсоюз и в проведении как заводских, так и районных детских мероприятий. На проведение новогодних утренников для детей работников предприятия-членов профсоюза израсходовано 5088,00 рублей.

Особое внимание в своей деятельности профком уделяет работе с ветеранами труда БМЗ. Ежемесячно организовываются чествования работников завода, уходящих на заслуженный отдых. Ко Дню пожилых людей администрация и профсоюзный комитет ОАО «БМЗ – управляющая компания холдинга «БМК» провели ряд мероприятий по чествованию бывших работников предприятия: состоялся праздничный

концерт с участием творческих коллективов Дворца культуры металлургов, для ветеранов труда БМЗ организовано чаепитие.

По инициативе профсоюзной организации на БМЗ вручаются памятные медали «Ветеран труда БМЗ» заводчанам, проработавшим на заводе свыше 25 лет. Медаль материально подкрепляется 5 базовыми величинами.

В рамках программы работы с подрастающим поколением, для поддержания и улучшения взаимоотношений между семьей, школой и местным сообществом, укрепления семьи, охраны материнства и детства с 2005 года при профкоме предприятия работает комиссия содействия семье и школе.

При профкоме ОАО «БМЗ – управляющая компания холдинга «БМК» работает профсоюзная библиотека. В библиотеке зарегистрировано 1557 постоянных пользователей. Библиотечный фонд составляет 26 604 экземпляра документов. Профсоюзная библиотека – это место проведения разнообразных встреч, выставок, экскурсий, акций и конкурсов. Социальная значимость клубов – развитие личности, снятие психологического напряжения, предоставление новых возможностей для самореализации и самообразования, обретение круга единомышленников, что в условиях современного общества особенно важно.

Библиотека осуществляет важную миссию по предоставлению информации, необходимой молодым людям для успешного существования в обществе, где роль знания, образованности, информированности постоянно возрастает. Для предоставления правовой информации для всех категорий читателей проводятся консультации с использованием справочно-библиографического аппарата библиотеки. Ведется картотека индивидуального и группового информирования. Такая многогранная работа дает возможность получить в библиотеке нужную справку, найти ответ на любой вопрос.

Не остаются без внимания профсоюзных лидеров вопросы улучшения условий труда, отдыха и оздоровления металлургов. В 2021-м в профсоюзный комитет многие работники обращались с предложениями и инициативами, которые были реализованы. К примеру, в условиях COVID-19 поступило предложение внести в Коллективный договор на 2021-2024 годы следующий



пункт «При предоставлении беременной женщиной заключения врачебно-консультативной комиссии о необходимости перевода на более легкий труд, исключающий воздействие вредных и (или) опасных факторов, освобождать ее от работы с сохранением среднего заработка до предоставления ей социального отпуска по беременности и родам». С учетом эпидситуации это предложение было поддержано и внесено в Коллективный договор. Профсоюзному комитету, при помощи обращений в соответствующие учреждения, удалось решить вопросы работников, обусловленные графиком движения автомобильного и железнодорожного транспорта,

прохождением медицинских периодических осмотров, проведением детской оздоровительной кампании.

Профсоюзный комитет выступает спонсором многих заводских мероприятий. При его поддержке проходят такие мероприятия, как спартакиада «Защитник Отечества», «Доброе первое сентября», презентации корпоративных календарей и другие. В тесном взаимодействии с администрацией предприятия профкому удастся проводить многогранную работу, направленную на развитие социально значимых инициатив и сплочение коллектива.

Первичная организация РОО «Белая Русь»

С целью формирования у заводчан заинтересованности в активном участии в жизни страны, привлечения к решению актуальных проблем развития Беларуси и общества на основе свободно-объединения в 2009 году на предприятии создана первичная организация Республиканского общественного объединения «Белая Русь», которая объединяет 278 работников. По традиции 2021 год для них начался с приема на предприятии своих единомышленников: 28 января была организована диалоговая площадка на тему «Патриотизм и патриотическое воспитание в контексте вызовов современности» с участием представителей Гомельской областной организации РОО «Белая Русь». Члены организации посещали места исторической памяти: возложили цветы к Памятнику сожженным деревням в д.Коротковичи, почтили минутой молчания память о жертвах Хатынской трагедии, посетили

Брестскую крепость, поучаствовали в Республиканском легкоатлетическом забеге «За единую Беларусь!», обменялись опытом с коллегами на базе ОАО «МАЗ», наводили порядок в д.Шихов во время проведения экологической акции «Природа и мы» и др.

Заводская первичная организация ОО «Белая Русь» в феврале 2021-го отметила 5-летие акции «Мир под обложкой». Стартовала она в феврале 2016-го, когда главным инженером завода Борщовым С.М. историческому факультету Гомельского государственного университета им. Ф.Скорины было передано 24-томное издание «Великая Отечественная война 1941-1945 годов», отпечатанное за собственные средства Сергея Михайловича. Основные мероприятия «Мир под обложкой» были приурочены к 14 февраля – Международному дню книгодарения. Участвуя в акции, члены «Белой Руси» передавали книги в библиотеки г.Жлобина. В 2021 году в день 5-летия акции ее участникам было предложено в передаваемые книги вложить эссе с описанием, чем эта книга попра-

вилась и почему ее стоит прочитать другому человеку. К такому важному мероприятию подключились и гости предприятия, которые, посещая завод, передают в научно-техническую библиотеку БМЗ уникальные издания.

В 2021-м под эгидой «Белой Руси» совместно с профсоюзным комитетом был дан старт и новому конкурсу «Книга личных рекордов заводчан». Во время его проведения в социальной сети заводчане демонстрировали лучшие спортивные результаты, достижения в хобби и кулинарные шедевры. По его итогам подарок был вручен Нине Цыдренковой, сумевшей поднять гирию 132 раза в рывке.

Данная работа была отмечена Президиумом Республиканского Совета РОО «Белая Русь»: на его заседании в декабре за значительный личный вклад в развитие объединения, проявленные инициативность и ответственность при выполнении важных задач Почетной грамотой РОО «Белая Русь» был награжден председатель заводской первичной организации Малобицкий А.А.



Первичная организация ОО «Белорусский республиканский союз молодежи»

Организация работы с молодежью – одно из важных направлений работы на предприятии. На БМЗ разработана система мероприятий, направленных на решение проблем, связанных с адаптацией молодежи на рабочих местах, ее образованием, общественно-политическим воспитанием, охраной здоровья, отдыхом, досугом, физической культурой. Для развития молодежных инициатив, направленных на совершенствование производства и развитие социальной сферы, на предприятии ежегодно обновляется программа по работе с молодежью в ОАО «БМЗ – управляющая компания холдинга «БМК» «Молодежь». Ее направлениями являются: информационное обеспечение государственной молодежной политики; гражданское становление, духовно-нравственное и экологическое воспитание молодежи; поддержка научно-технического творчества; развитие системы подготовки и переподготовки специалистов; молодежное сотрудничество и развитие творческого потенциала; здоровый образ жизни и развитие туризма; совершенствование системы социальной защиты молодежи.

На БМЗ программа «Молодежь» реализуется совместно с управлением кадров, советом молодых специалистов, заводской первичной организацией ОО «БРСМ». В 2021 году численность молодежи в

возрасте до 31 года на предприятии – 2596 человек. Из них 1598 являются членами Белорусского республиканского союза молодежи. Стоит отметить, что из 1763 работников, включенных в кадровый резерв предприятия, 382 являются членами первичной организации ОО «БРСМ» (21,6%).

В 2021 году коллектив Белорусского металлургического завода пополнили 170 молодых специалиста, 46 из них – выпускники учреждений высшего образования, 99 – окончили учреждения среднего специального образования и 25 направлены по окончании учреждений профессионально-технического образования. Молодые металлурги были трудоустроены в 29 структурных подразделений. Все они прошли стажировку на рабочих местах. На весь ее период, для выявления перспективных молодых специалистов, оказании помощи в приобретении практических знаний, своевременной подготовке резерва руководящих работников, развития творческого отношения к делу,

за всеми молодыми работниками закрепили наставников. По результатам стажировки руководителям структурных подразделений, в которых работают молодые специалисты, может быть рекомендовано: рассмотрение вопроса о включении последних в резерв кадров на замещение руководящих должностей; поднятие квалификационных разрядов (категорий); установление надбавок к окладу; направление на повышение квалификации и т.д. Итогом стажировки является награждение на церемонии «Профессиональный Олимп» с вручением денежного вознаграждения победителям в номинациях «Лучший молодой специалист года» и «Лучший наставник года».

Реализация направлений программы «Молодежь»

Информационное обеспечение государственной молодежной политики

Информация о реализации данной программы и государственной молодежной политики была представлена: на стендах «Информация молодым» в структурных подразделениях, в заводской информационно-справочной системе «Инфо-БМЗ» в разделе «Общественные организации», в средствах массовой информации (газете «Металлург», республиканских, областных и районных газетах, заводских новостях на телеканале «Нюанс», на интернет-портале «Молодежь Беларуси», группах ВК: «Белорусский металлургический завод», «Молодежь Жлобинщины|БРСМ», страницах в Инстаграм и Телеграм «b mz_ life»).

Гражданское становление и духовно-нравственное воспитание молодежи.

В год 76-летия Победы белорусского народа в Великой Отечественной войне на предприятии был разработан комплекс мероприятий по духовно-нравственному и патриотическому воспитанию молодежи. Ветераны войны и узники фашистских концлагерей для молодежи являются примером мужества и стойкости. Совместно с первичной организацией с правами районного комитета ОО «БРСМ» БМЗ, профсоюзной и ветеранской организациями предприятия были проведены акции «Молодежь БМЗ – ветерану» и «Память навсегда», приуроченные ко Дню памяти воинов-интернационалистов, Дню защитников

Отечества и Вооруженных Сил Республики Беларусь и Дню женщин. В преддверии Дня Победы

молодежь, представители администрации и профсоюзного комитета посетили всех узников фашистских концлагерей-бывших работников предприятия и вручили подарочные пакеты с продуктовым набором, цветы и открытки.

Проблемы становления молодежи с участием заводчан обсуждались на районных, областных и республиканских диалоговых площадках на темы: «Физическая культура как залог здорового развития личности и общества», «Патриотизм и патриотическое воспитание в контексте вызовов современности», «Мы – граждане Республики Беларусь и сила наша в единстве», «Великая Отечественная война в контексте патриотического воспитания», «Связь поколений», «Роль общественной организации в профилактике коррупционных правонарушений». Молодежь БМЗ приняла также участие в крупнейших форумах и семинарах: VI Всебелорусском народном собрании, на котором слесарь КИПиА БМЗ Приходько А.И. выступил с докладом на тему молодежной политики; Республиканском празднике «Гродно – Молодёжная столица Республики Беларусь-2021»; Форуме работающей молодежи «За нами будущее»; акции, организованной Объединенной организацией Министерства промышленности Республики Беларусь «Белорусский союз женщин», посвященной Дню Победы, в поддержку воспитания патриотизма у подрастающего поколения; молодежной видеоконференции «Молодёжное ПРОСТРАНСТВО» с участием представителей г.Выкса (Российская Федерация) и г.Жлобина (Республика Беларусь), в ходе которой были обсуждены основные мероприятия по работе с молодежью в регионах, а также на БМЗ. Молодые заводчане выступали и на Международной видеоконференции «Влияние глобальных экономических вызовов на социально-трудовые права человека» с докладом в секции «Молодежь перед современными экономическими вызовами: новый взгляд в будущее» и Международной онлайн-конференции «Один пояс, один путь» с обсуждением развития молодежной политики в разных странах (страны-участницы Беларусь, Китай, Южная Корея, РФ, Казахстан, Сингапур, Япония, Вьетнам).

Участвуя в акциях, молодежь восстановила памятники и Братские могилы советских воинов и партизан в населенных пунктах Гелин, Папоротное, Казимирово, Возрождение Жлобинского района, убрала от прошлогодней листвы бульвар Металлургов, оформила красочными рисунками стены второго этажа детской поликлиники после ремонта.

Среди достижений в данном направлении сто-



ит отметить и слесаря-ремонтника ТПЦ Стенянского Владислава, который стал победителем республиканского конкурса «Волонтер года-2021».

Поддержка научно-технического творчества. Развитие системы подготовки и переподготовки специалистов

Для развития молодежных инициатив, направленных на совершенствование производства, молодые работники активно приглашались к участию в интеллектуальных конкурсах и викторинах. Среди них: районные турниры по играм «SuperQuiz», открытый кубок ОАО «Мозырский НПЗ», турнир «SuperQuiz», посвященный Дню молодёжи, международная научно-техническая конференция «Металл-2021», интеллектуальный турнир для участников Сети Глобального Договора ООН, в котором команда БМЗ заняла 1-е место.

Традиционным стало участие работников БМЗ в конкурсах профессионального мастерства. Так, в 17-м конкурсе сварщиков Беларуси с международным участием честь завода отстаивали 5 работников, одному из которых удалось войти в топ-5 сварщиков Беларуси.

В декабре работники БМЗ Соломина Елизавета (ЦЭО), Хмелевский Евгений (УПиР), Ярмыш Денис (СПЦ-2) заняли 4-е место на республиканском конкурсе «Ведаю Беларусь» по сбору спилс-карт среди 24 команд-представительниц работающей молодёжи страны.

В ноябре инициативной группой работников была направлена заявка в ОО «Белорусский республиканский союз молодёжи» на участие в конкурсе молодежных инициатив. Проект «Благоустройство спортивной площадки с использованием малых архитектурных форм в районе физкультурно-оздоровительного комплекса УП «Металлургсоцсервис» г.Жлобина (первый этап)» предусматривает установку базового спортивного комплекса из турников, брусьев, рукохода, шведской стенки для занятий уличной гимнастикой. Реализация инициативы направлена на создание условий для здорового образа жизни и повышение гражданской активности.

В рамках профориентационной работы и двусторонних договоров о сотрудничестве, предприятие посещают студенты УО «Белорусский наци-

о н а л ь н ы й
т е х н и ч е с к и й
у н и в е р с и т е т
и УО «Гомельский государственный технический университет

им. П.О.Сухого», а также учащиеся Филиала БНТУ «Жлобинский государственный металлургический колледж». Ребята знакомятся с работой производственных цехов, посещают музей истории БМЗ и общаются с представителями администрации на интересующие их вопросы.

Молодежное сотрудничество и развитие творческого потенциала

В рамках сотрудничества с молодежью предприятий и учреждений образования Республики Беларусь, были организованы выездные семинары в ОАО «БЕЛАЗ» – управляющая компания холдинга «БЕЛАЗ-ХОЛДИНГ», г.Жодино, ЗАО «Атлант», ОАО «МАЗ-управляющая компания холдинга «БЕЛАВТОМАЗ», Брестскую областную организацию профсоюза «БЕЛПРОФМАШ». На каждом из предприятий участники ознакомились с производством, провели круглый стол на тему «Роль молодёжи в современном мире. Пути развития ОО «БРСМ».

БМЗ стал одним из объектов посещения в рамках межобластного форума по реализации государственной молодежной политики в Гомельской области для членов делегации Витебской области. Гости предприятия посетили производственные цеха, ознакомились с работой музея истории БМЗ и провели круглый стол по обмену опытом в сфере работы с молодежью.

Со 2 по 3 декабря на базе БМЗ прошел семинар молодёжи предприятий холдинга «БМК». Участие в нем приняли 17 представителей холдинга «БМК» и унитарных предприятий. В рамках семинара молодые работники разработали проект программы взаимодействия в сфере молодежной политики и развития социальных сетей предприятий холдинга «Белорусская металлургическая компания» на 2022 год. Данная программа была подписана председателем профкома и генеральным директором предприятия и разослана на предприятия холдинга для учета в планах работы на 2022 год.

Здоровый образ жизни и развитие туризма

Для проведения семейного досуга, пропагандирующего здоровый образ жизни, были организованы туры выходного дня на горно-лыжные курорты «Логойск» и «Силичи», выезды работников БМЗ и их семей на матчи 1\2 финала Кубка Президента между ХК «Юность» и ХК «Металлург-Жлобин». Молодежь предприятия принимала активное участие в спортивных мероприятиях, организованных и проводимых на БМЗ, районном, областном и республиканских уровнях. В их числе: 15-я молодежная спартакиада «Защитник Отечества», XII Международ-

ный фестиваль горных экстремальных видов спорта RED FOX ELBRUS RACE», патриотический велопробег, посвященный Дню Победы, всебелорусский легкоатлетический забег «Одна Беларусь! Один флаг! Одна Победа», спортивное состязание «Папа мама я – спортивная семья», открытое первенство Гомельской области по баскетболу 3x3 «Gomel Streetball Tournament 2021», легкоатлетический пробег, посвященный Дню Metallурга «Заводская пятёрочка» и многие другие.

Особого внимания заслуживает проведение молодежного туристического фестиваля культуры и спорта «Сварог-2021», участие в котором приняли более 500 работников холдинга «Белорусская металлургическая компания» и предприятий промышленности ОАО «МАЗ», ОАО «МЗКТ», ОАО «Интеграл» и ОАО «Могилевлифтмаш». На протяжении 3 дней команды соревновались в 14 спортивных, туристических и творческих конкурсах. Победу одержала команда сборной сталеплавильных производств «Сталь». 27-29 августа спортсмены БМЗ выступили в роли организаторов областного туристического слета «Единство», который собрал на территории ДРОЦ «Пралеска» 21 команду со всей Гомельской области. По итогам проведения туристического слета, организаторы получили благодарность Гомельского областного исполнительного комитета за организацию слета на высоком уровне.

Совершенствование системы социальной защиты молодежи

Всем молодым специалистам, прибывающим на предприятие, устанавливаются тарифные ставки (должностные оклады) в соответствии с присвоенными квалификационными разрядами. А также в соответствии с Декретом Президента Республики Беларусь «О дополнительных мерах по совершенство-

ванию трудовых отношений, укрепления трудовой и исполнительской дисциплины» учтено повышение установленных тарифных ставок (должностных окладов) от 30% до 50%.

Достижения молодежи завода отмечаются на районном и областном уровнях. Так, в марте, в рамках Жлобинской районной молодежной премии «Созвездие» были награждены 5 заводчан. Фото работников были размещены на фотоаллее «Молодежь, которой мы гордимся», расположенной на площади Освободителей.

За достижения в области реализации государственной молодежной политики Почетной грамотой главного управления идеологической работы, культуры и по делам молодежи Гомельского областного исполнительного комитета был награжден ведущий специалист ОИИиРП Ананчиков А.В.

В канун Дня металлурга за добросовестный труд, активное участие в общественной жизни завода Почетной грамотой районного комитета общественного объединения «Белорусский республиканский союз молодежи» были награждены 5 работников предприятия. В номинации «Открытие» на церемонии «Человек года» Гомельской области был также награжден слесарь по контрольно-измерительным приборам и автоматике участка по ремонту и обслуживанию КИПиА Приходько А.И.

Год завершился проведением церемонии награждения «Лауреат молодежной премии БМЗ». Обладателями почетного звания стали 27 работников в возрасте до 35 лет за достижения в производственной, научной, спортивной, творческой и общественной жизни предприятия. На БМЗ работа с молодежью направлена на то, чтобы молодые люди совершенствовали профессиональные умения и навыки, и стремились к управлению производством на высшем уровне.



Первичная организация Белорусского Общества Красного Креста

Лидером первичной организации Белорусского Общества Красного Креста является заведующий здравпунктами БМЗ Скоблова Е.А. Организация объединяет 1518 работников.

В рамках программы БОКК организация курирует процесс донации, начиная от формирования групп доноров до окончания забора крови. В 2021-м в здравпунктах БМЗ было проведено 8 таких донаций. Теперь и металлурги причастны к акции БОКК «Милосердие без границ».

В честь 100-летия Белорусского Общества Красного Креста, которое состоялось в сентябре, заводчане приняли участие в тематическом флешмобе. Он заключался в построении участников колоннами в форме креста, над головами которых были подняты листы бумаги красного цвета. На мероприятии почетными грамотами и подарками были отмечены самые активные члены организации. Среди награжденных – штабелировщик металла 3-го разряда участка отгрузки линии отделки, термообработки и отгрузки СПЦ Павел Малыхин, который с начала декабря оказывал помощь беженцам на белорусско-польской границе. Стаж волонтерской деятельности у парня составляет уже более 10 лет. Благородные дела Павел начал делать еще до прихода на БМЗ, а став заводчанином, достойно продолжает этот путь.

За указанный период волонтеры первичной организации приняли участие в сборе помощи для беженцев, информационной кампании против COVID-19 и пропаганде вакцинации, обучении навыкам оказания первой помощи в цехах, подготовке работников к реагированию на чрезвычайные и кризисные ситуации, реализации программы «Здоровье н@ работе» в рамках проекта Белорусского Общества Красного Креста «Профилактика ВИЧ в сфере труда».



Совет ветеранов



Организация объединяет 3119 ветеранов труда БМЗ, внесших свой вклад в становление и развитие белорусской металлургии. Совет ветеранов, в состав которого входит 19 человек, является координирующим органом организации.

Ветераны труда БМЗ являются активными участниками практически всех мероприятий, проводимых Белорусским металлургическим заводом, а также устраивают свои праздники. Ярким мероприятием с участием ветеранов стал традиционный конкурс даров дачного сезона «Золотой подсолнух». Любители сада и огорода представляют на суд жюри лучшие фрукты, овощи и цветы со своих земельных участков. В 2021-м

конкурс проводился по следующим номинациям: «Супер-овощ и супер-фрукт», «Фруктово-овощная композиция», «Оригинальное художественное оформление» и «Цветочная композиция». В каждой номинации было установлено три призовых места. Победителей и призеров поощрили денежными вознаграждениями. Для ветеранов труда «Золотой подсолнух» не просто конкурс, это настоящий праздник и замечательный повод встретиться и вспомнить лучшие годы, проведенные на родном предприятии.

Для сплочения коллектива совет ветеранов сотрудничает с многими общественными организациями при проведении различных мероприятий: прием в члены БРСМ, посвящение в металлурги, проведение диалоговых площадок с молодыми работниками, вручение дипломов и премий лучшим молодым специалистам, участвующим в научно-технических конференциях.

На Белорусском металлургическом заводе ветеранам труда традиционно уделяют особое внимание. В канун профессионального праздника – Дня металлурга – их чествуют первыми в знак особого уважения и признательности. Вся работа организации направлена на повышение статуса лиц пожилого возраста, общественное признание их жизненного опыта, участие в общественной жизни.



Совет женщин

На основе свободного объединения в 2004 году женщины завода создали первичную организацию общественного объединения «Белорусский союз женщин». В своих рядах заводская первичная организация объединяет 159 женщин. Работой организации руководит президиум, в состав которого входит 17 заводчанок из различных подразделений.

В 2021-м первичной организацией были организованы рейды по охране труда женщин. Ежеквартально члены комиссии посещают те подразделения, где трудятся в основном представительницы слабого пола. Их, прежде всего, интересует, устранены ли те замечания, которые были выявлены во время предыдущего рейда. К примеру, в СтПЦ-1 претензии к условиям труда работницы не предъявили. В прошлый раз они указали комиссии на нехватку стульев. Это проблема была решена в течение месяца.

В 2021 году первичная организация организовала туристическую поездку по маршруту «Новогрудок-Лида-Гудевичи-Гродно», приняла участие в акции «День добра» по наведению порядка в парке «5 стихий», поучаствовала в конкурсах, проводимых объединенной организацией «БСЖ» предприятий Министерства промышленности – трудовых династий и новогоднего оформления «Техно-Елка». Совет женщин работает в тесном контакте с Территориальным центром социального обслуживания населения. Участвуя в акции «Доброе 1-е сентября», женщины собрали средства и передали канцтовары нуждающимся семьям.

Совет развивает также активность женщин завода в сфере общественной жизни, регулярно вносит предложения по проблемам здоровья, охраны и условий труда, оздоровлению женщин и их детей, культуре производства и быта; проявляет заботу об укреплении семьи, охране материнства и детства.



Совет воинов–интернационалистов

В структурных подразделениях БМЗ трудится 78 воинов-интернационалистов, которые ежегодно принимают активное участие в проводимых мероприятиях. К примеру, в феврале они собрались на митинге, посвященном выводу советских войск из Афганистана у памятного знака воинам-интернационалистам на бульваре Металлургов.

Особого внимания заслуживает участие заводчан в XXIII областном фестивале афганской песни «Время выбрало нас», который в 2021-м собрал около 50 участников. В нем приняли участие и представители БМЗ. Стоит отметить, что предприятие является одним из учредителей специальных призов фестиваля. Так, «За высокий уровень исполнительского мастерства» от БМЗ и профсоюзного комитета предприятия призы вручил председатель первичной организации БСВВА Белорусского металлургического завода, депутат Жлобинского районного Совета депутатов Синцов А.В. Заводская первичка – самая многочисленная в районе, для членов которой фестиваль – это возможность встретиться своих друзей и пообщаться.

Совет молодых специалистов

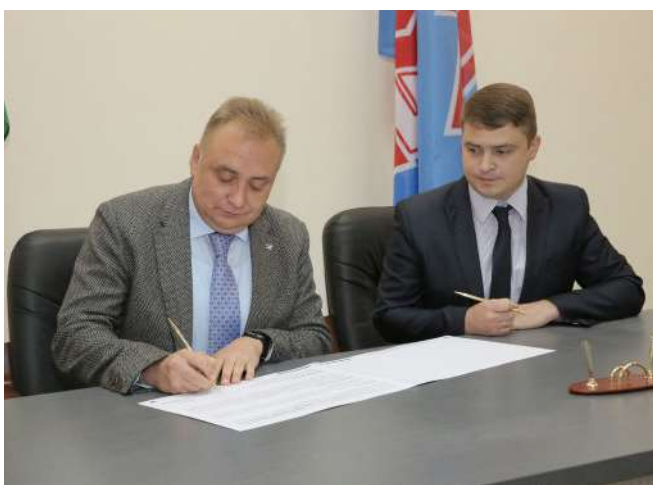

Организация планомерной работы с молодыми специалистами является одним из приоритетных направлений кадровой политики предприятия. Наличие постоянно развивающегося кадрового потенциала в лице молодых специалистов – это важнейшее условие преемственности руководящих кадров, повышения эффективности управления, обеспечения устойчивого социально-экономического развития завода. Одними из наиболее значимых мероприятий в рамках системы работы с молодыми специалистами являются: стажировка, оценка результатов адаптации персонала и научно-техническая конференция.

В 2020 году коллектив Белорусского металлургического завода пополнили 122 молодых специалиста, работу которых курирует Совет молодых специалистов. Его комитет занимается решением всех вопросов, связанных с молодыми работниками: адаптацией на производстве, профессиональным ростом, научно-техниче-

ской деятельностью, рационализаторской работой. Важной частью работы является повышение деловой и творческой активности молодежи в возрасте до 35 лет, организация научно-технических конференций и участие молодых заводчан в таких форумах, проводимых на других предприятиях, обмен опытом с целью повышения эффективности работы завода.

В 2020 году члены Совета молодых специалистов совместно с активом БРСМ организовали осенний бал молодых специалистов» с награждением лучших работников Званием «Лауреат молодежной премии» и «День молодого специалиста» с семинарскими занятиями и школой «Лидер».

В Совете сформирована и успешно развивается система выявления талантливой молодежи. Она позволяет обеспечивать доступные и широкие возможности развития способностей молодых работников.

Совет мастеров

С 2005 года на Белорусском металлургическом заводе работает Совет мастеров, которым руководит мастер по ремонту и обслуживанию электрооборудования ЦЭО Нахаев А.П. В совет мастеров входит 23 человека из разных подразделений. Организация объединяет всех мастеров предприятия, а это более 500 человек.

Совет мастеров строит свою работу в тесном контакте со службами персонала и решает насущные вопросы мастеров завода. Благодаря совету, у линейных руководителей есть возможность обмена опытом с работниками других предприятий, а также систематическая переподготовка и повышение профессионального уровня их квалификации. В 2021 году были проведены: 4 заседания Совета мастеров с обсуждением кадрового состава резерва кадров на должности мастера, старшего мастера, функционирования системы охраны труда на предприятии.

Одним из значимых мероприятий года стало проведение собрания совета мастеров по «Программе повышения престижа руководителя среднего звена». В ней содержится более десятка различных предложений, направленных на создание благоприятных условий работы руководителей среднего звена. К примеру, для сокращения временных затрат на оформление документации в помощь мастерам на внутреннем сайте ИнфоБМЗ появились блоки с полезной информацией. Найти ее можно в разделе «Работа с советом мастеров». Для упрощения ведения документооборота, связанного с кадровым делопроизводством, в помощь мастерам на сайте ИнфоБМЗ появился блок с образцами распоряжений.

Для мотивации персонала в июне 2021 года была возобновлена работа по присвоению классности мастерам (старшим мастерам). В данном положении предусмотрено, что если молодой мастер в течение пяти лет отработал без каких-либо дисциплинарных взысканий, то его кандидатура выдвигается на присвоение звания «Мастер второго класса», с последующей надбавкой к зарплате в размере 5%. Далее, есть все шансы выйти на «Мастера первого класса» с надбавкой в 10%.

В течение года члены Совета мастеров принимали активное участие в проведении стажировки молодых специалистов для скорейшей адаптации их на предприятии, участвовали в работе комиссии по профилактике дисциплинарных проступков и укреплению трудовой дисциплины.



Совет коллектива физической культуры

Занятия физкультурой и спортом – одна из оставляющих здорового образа жизни человека и формирование потребности у работников в регулярных занятиях спортом является приоритетным направлением социальной политики Белорусского металлургического завода.

Совет решает вопросы планирования, организации и проведения спортивно-массовой работы в трудовом коллективе, утверждает календари проведения общезаводских спартакиад, турниров, соревнований и физкультурно-оздоровительных программ, рассматривает вопросы их материального и финансового обеспечения. Совет организует круглогодичную Спартакиаду ОАО «БМЗ – управляющая компания холдинга «БМК» по 15 видам спорта и общезаводские массовые спортивные мероприятия.





Комиссия по содействию семье и школе

Под руководством заместителя генерального директора по реализации социальной политики и идеологической работе Кулаковского А.А. свою работу комиссия строит в тесном контакте с инспекцией по делам несовершеннолетних отдела внутренних дел и комиссией по делам несовершеннолетних Жлобинского райисполкома, руководителями структурных подразделений, председателями цеховых комитетов, руководителями общественных организаций и директорами школ.

В 2021-м в комиссию не поступало обращений от администраций школ в части оказания помощи родителям в вопросах воспитания детей, подростковой психологии. Для информирования работников в вопросах воспитания детей в структурных подразделениях завода ежемесячно проводятся родительские собрания. В 2021 году проведено 12 родительских собраний с обсуждением безопасности детей в сети интернет, профилактики незаконного оборота наркотиков среди несовершеннолетних и молодежи, преступлений против половой неприкосновенности несовершеннолетних, предупреждения самовольных уходов детей из дома и учреждений образования и др.

От администраций школ в адрес семей заводчан, достойно воспитывающих своих детей, было направлено 5 благодарственных писем. Они были вручены на сменно-встречных собраниях, фамилии родителей со словами благодарности были опубликованы в газете «Металлург».

Добровольная дружина

Одним из познавательных инструментов, способных объективно отразить состояние современной социальной действительности, являются социологические исследования, при комплексном применении которых можно не только получить адекватную информацию о конкретном объекте, но и выявить динамику развития ситуации, понять скрытые механизмы тех или иных социально-экономических и общественно-политических явлений и процессов. Анализ общественного мнения при помощи организации социологических опросов является важным условием развития конструктивного взаимодействия администрации предприятия и персона-

ла, а также поддержания эффективной обратной связи с жителями города и района.

В 2020 году в течение года было проведено 5 исследований. Возможность выразить свое мнение об актуальных явлениях и процессах получили более 2 тысяч заводчан и жителей Жлобинщины. Это позволяет учитывать интересы различных категорий работников при разработке мер по повышению удовлетворенности условиями труда и работой в целом, выводы проведенных исследований оказывают помощь в решении управленческих проблем на предприятии. Результаты ключевых опросов приведены ниже.

Мониторинг общественного мнения о результативности социальных программ

Одним из познавательных инструментов, способных объективно отразить состояние современной социальной действительности, являются социологические исследования, при комплексном применении которых можно не только получить адекватную информацию о конкретном объекте, но и выявить динамику развития ситуации, понять скрытые механизмы тех или иных социально-экономических и общественно-политических явлений и процессов.

Проводимые социологом на БМЗ исследования выполняют ряд важных функций. Во-первых, служат основой для принятия оперативных управленческих решений, поскольку учет общественного мнения – важное условие эффективного решения. Во-вторых, являются обратной связью с персоналом, позволяющей оценить результаты принятых решений и в случае необходимости скорректировать их. В-третьих, социологическая информация стала одним из элементов, позволяющих построить эффективную систему социального мониторинга и прогнозирования на стратегическом уровне. В течение года было проведено 6 исследований. Всего за этот период поучаствовали в них, 2783 респондентов. Результаты ключевых опросов приведены ниже.

Оценка интернет-зависимости среди работников предприятия: причины и последствия

Что касается интернета, то практически все работники предприятия являются его пользователями. При этом самая активная и технически продвинутая аудитория Всемирной сети – молодежь. Среди работников завода лишь малая часть 2,7% не пользуется интернетом вообще, в основном это мужчины имеющие рабочую специальность старше 51 года. Высокими показателями востребованности о получении новостей о заводе являются: социальная сеть «ВКонтакте» и официальный сайт БМЗ.

Подтвердилась также гипотеза о том, что интернет нужен для решения рабочих вопросов, а также он помогает в информатизации производственных и управленческих процессов. На производстве старшее поколение работников предприятия негативно отзываясь о молодых коллегах, которые часто пользуются телефоном в рабочее время, а не выполняют свои прямые обязанности. Лучшим, на взгляд заводчан, способом борьбы с интернет зависимостью является хобби.

Таким образом, можно однозначно говорить, что заводские работники, в большинстве своём, не имеют склонность к интернет-зависимости и умеют абстрагироваться.

ДИАГНОСТИКА СОЦИАЛЬНО-ПСИХОЛОГИЧЕСКОГО КЛИМАТА В ТРУДОВЫХ КОЛЛЕКТИВАХ ПРЕДПРИЯТИЯ

Одним из ключевых направлений социологических опросов, проводимых на БМЗ, является мониторинг социально-психологического климата в трудовых коллективах предприятия. Исследование проводится ежегодно, начиная с 2006 года, что позволяет осуществлять сравнительный анализ за изучаемый период, выявлять динамику изменений, происходящих как на заводе в целом, так и в отдельно взятом структурном подразделении.

В 2021 году был проведен очередной этап изучения мнения заводчан по вопросам удовлетворенности работой и ее различными составляющими.

Согласно результатам опроса индекс удовлетворенности персонала остался практически на том же уровне, потеряв лишь 0,006 процентного пункта по сравнению с 2020-м. Полученное значение индекса (Iуд.=0,720) соответствует высокому уровню, и позволяет оценить состояние социально-психологического климата в коллективе предприятия как благоприятное.

Динамика комплексного индекса удовлетворенности

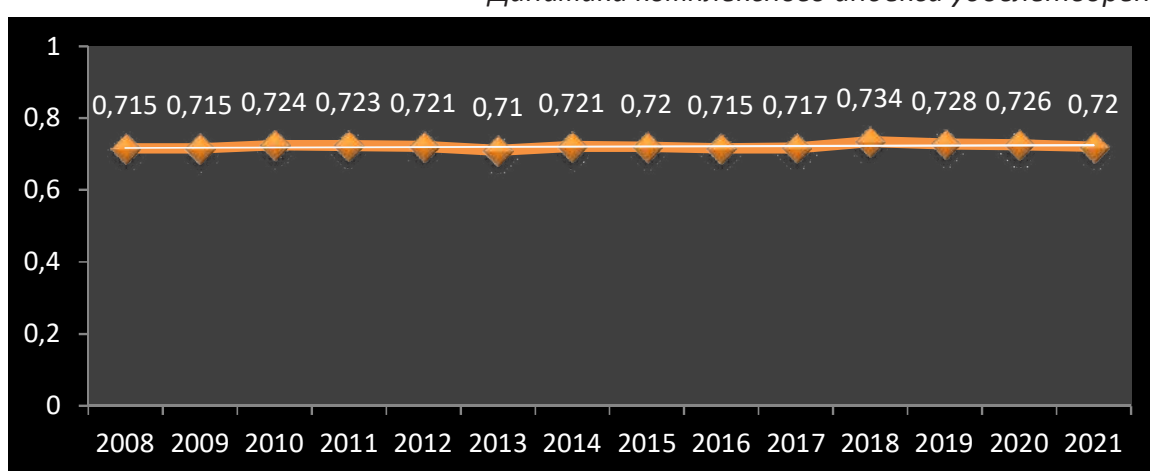

Анализ мероприятий по охране труда и промышленной безопасности на предприятии

Проведенное исследование показало, что в современных условиях необходим пересмотр ряда подходов в системе охраны труда и промышленной безопасности. Мероприятия, проводимые в рамках охраны труда и промышленной безопасности, оказывают положительную эффективность в развитии. Что касается индивидуальных и коллективных средств защиты (СИЗ), то здесь нужно проработать вопрос о приобретении качественных СИЗ, которые служат более продолжительный срок. Немаловажную роль в системе безопасности заводчан, может сыграть усиление мотивации персонала. Исследование показало, что организованная на заводе работа по охране труда и промышленной безопасности позволяет избежать аварий на производственных объектах и их последствий.

Оценка методов профилактики и борьбы с наркозависимостью

Результаты проведенного экспресс-опроса, показывают, что к наркомании, как явлению, подавляющее большинство респондентов (87,9%) относится негативно. Об абсолютном безразличии к проблеме наркомании в рамках завода речи не идёт, работники предприятия вполне адекватно относятся к проблеме, а в некоторых случаях готовы предложить и свою помощь – 50,0%. Респонденты в большинстве своём 69,1%, законопослушные граждане и готовы при обнаружении употребления наркотических веществ сразу обратиться к руководству подразделения и в правоохранительные органы. Все формы борьбы с наркоманией в рамках завода опрошенные отметили как действенные.

Обращает на себя внимание и высокий уровень информированности респондентов об ответственности за употребление, распространение и хранение наркосодержащих веществ: 52,7% заводчан хорошо знают нормы законодательства, 45,8% имеют общее представление. Если говорить в целом об оценке эффективности борьбы с наркоманией на предприятии, то предпринимаемые меры в этой области в той или иной степени положительно оценены заводчанами: 48,8% удовлетворены полностью, 45,8% – частично.

Анализ факторов внешнего влияния предприятия на общество. Имидж завода в регионе присутствия.

На сегодняшний день главная задача завода сохранить то взаимодействие с населением города и района, которое было на протяжении долгого времени существования предприятия. Ведь завод и его ресурсы позволяет БМЗ оставаться на лидирующих позициях как в промышленности страны, так и за пределами республики на международной арене. Мнение граждан очень важно в контексте процветания завода и его дальнейшего пути совершенствования.

С целью изучения общественного мнения о БМЗ, его влиянии на жизнедеятельность города и района в ходе проведения ежегодного мониторинга были опрошены 552 человека. По итогам проведенного опроса можно судить о довольно высокой значимости БМЗ для региона присутствия. Интерес к новостям о заводе у жителей города и района не исчез, появился дополнительный источник получения информации о предприятии, такой как социальные сети и мессенджеры, которые всё больше и активнее развиваются, что на самом деле увеличивает охват аудитории и показывает всестороннюю направленность БМЗ на все категории граждан: от студента до пенсионера. Как и годом ранее, наблюдается прирост числа респондентов, желающих работать на заводе. Анкетированные выделяют ряд преимуществ по отношению с другими организациями. Также сохранилась положительная динамика в вопросе осведомлённости жителей региона по поводу благотворительной деятельности завода, которая является неотъемлемым атрибутом политики завода. Опрошенные выделяют помощь системе здравоохранения, как наиболее нуждающемуся направлению благотворительной политики предприятий региона. Что касается аспекта трудоустройства, то здесь главным фактором привлекательности работы на БМЗ респонденты отмечают уровень материального вознаграждения.

Молодые работники предприятия: социологический портрет

Проведенный опрос показал, что социальный портрет заводской молодежи оказался в целом позитивным. Результаты проведенного социологического опроса зафиксировали как положительные, так и негативные тенденции в восприятии молодыми людьми социальной действительности. Это отражается в высоких показателях удовлетворенности жизнью, оптимистических настроениях, но – в негативных оценках респондентов своего материального положения.

В сознании молодых работников предприятия продолжают доминировать традиционные ценности. Большинство парней и девушек выбирают в качестве жизненной цели создание крепкой семьи, воспитание детей, сохранение и укрепление своего здоровья. При этом молодому поколению заводчан также присущи ценности индивидуализма и прагматизма со всеми вытекающими позитивными и негативными аспектами.

Досуг выполняет важную роль в жизни молодежи, однако его активным формам респонденты предпочитают занятия домашними делами.

Согласно полученным данным, в абсолютном большинстве случаев молодые заводчане в полной мере или отчасти довольны своей профессиональной деятельностью. Несмотря на то, что при выборе работы высокая зарплата для респондентов является явным приоритетом, условия труда играют не менее значимую роль.

В ходе опроса респонденты в произвольной форме назвали меры, которые способны улучшить социальное положение молодежи. Среди них были отмечены пожелания, касающиеся роста материального благосостояния молодых людей и решения жилищных вопросов.



**Ответственность
за произведенный
товар**

В стремлении быть одним из лучших поставщиков металлопродукции для повышения удовлетворенности потребителя, обеспечения изготовления качественного товара, гарантии хорошего обслуживания, снижения рисков отказов при эксплуатации БМЗ постоянно улучшает менеджмент и совершенствует процессы производства.

Для решения вопросов, связанных с улучшением качества (продукции, процесса и т.д.) используются различные методы, такие как: анализ видов и последствий потенциальных отказов (FMEA) SPC; PPAP; APQP; MSA; мозговой штурм; 8D; «Пять почему»; «Бенчмаркинг»; SWOT – анализ; Poka-Yoke (защита от ошибок); визуализация; 5S; оценка рисков и возможностей; анкетирование; различные диаграммы – (в т.ч. Парето, разброса); программы взаимодействия; статистические методы (Ср, Срк, Рр, Ррк). При оценке рисков учитываются характеристики товара (в частности, его состав, упаковка, условия хранения, оформление товара, маркировка), инструкция по использованию.

В некоторых случаях к продукции устанавливаются требования более жесткие, чем регламентировано технической документацией национальных и международных ассоциаций товаропроизводителей и организаций по стандартизации. Все это дает гарантию ответственности за производство безопасной и качественной продукции, которая полностью удовлетворяет требования и ожидания потребителей.

В подтверждение высокого качества своего товара БМЗ имеет сертификаты соответствия системы менеджмента качества таким признанным международным стандартам, как IATF 16949, API Q1.

С момента выхода новых версий стандартов IATF 16949:2016 и ISO 9001:2015 организовано обучение руководителей и специалистов ОАО «БМЗ – управляющая компания холдинга «БМК» в учреждениях образования и в учебном центре БМЗ.

С целью выполнения специфических требований потребителей в июле 2021 года на БМЗ впервые был проведен внутренний аудит производственного процесса металлокорда и бортовой бронзированной проволоки по требованиям стандарта качества немецкой автомобильной промышленности VDA 6.3 в соответствии со специфическими требованиями потребителей.

В рамках перехода на новую версию справочного руководства FMEA «Анализ видов и последствий отказов» (первое издание, июнь 2019г.), совместное издание AIAG и VDA 2019г., был разработан и реализован план перехода на новую методику.

В 2021 году пересмотрена «Методика оценки удовлетворенности потребителей» М 840-УМ-04-2021 в соответствии с требованиями IATF 16949: дополнена данными, учитываемыми при оценке удовлетворенности потребителей (карточки-отзывы потребителей; результаты выполнения мероприятий «Планов прогресса»; качество поставленной продукции (претензии и рекламации), соблюдение графиков поставок и т.д., ранее оценка удовлетворенности проводилась на основе данных анкет потребителей).

Специфические требования потребителей учитываются в «Матрице специфических требований потребителей», которая актуализируется при необходимости.

В рамках реализации требований по устойчивому развитию функционирует Кодекс ответственного поставщика. Данный документ также размещен на внешнем сайте завода для информирования всех заинтересованных сторон и призывает поставщиков завода внедрить и у себя изложенные в нем принципы в рамках «цепочки поставок».

Проведенные обучения и опыт, полученный в рамках сотрудничества с потребителями БМЗ, формируют базу знаний БМЗ, которые являются неотъемлемой частью корпоративной системы менеджмента (КСМ). На базе учебного центра функционирует непрерывная система обучения руководителей и специалистов завода по вопросам КСМ, разработаны собственные программы обучения/модули, по которым проводится как очное обучение, так и дистанционное с помощью программно-технического комплекса «Learn».

Аудиты потребителей

Метизное производство:

1. Pirelli Group (Италия) – аудит по оценке социальной и экологической практики предприятия, несоответствия отсутствуют (проводился представителем компании Bureau Veritas, Украина).
2. Bridgestone Corp. (Италия) – аудит производственного про-

цесса металлокорда и бортовой бронзированной проволоки по требованиям стандарта качества немецкой автомобильной промышленности VDA 6.3 в соответствии со специфическими требованиями компании Bridgestone Corp.- 93 «В» (проводился представителем «ЮРС-РУСЬ», Российская Федерация).

3. Alfagomma Hydraulic SpA (Италия) – аудит в рамках одобрения завода, как поставщика проволоки РМЛ, для поставок на заводы фирмы Alfagomma Hydraulic SpA в Малазии – положительно, получено одобрение (проводился представителями компании Bureau Veritas, Украина);

4. Continental (Германия)/ Danfoss Power Solutions (Дания) – аудит по оценке социальной и экологической практики предприятия, несоответствия отсутствуют (проводился представителем компании SGS, Беларусь).

Металлургическое производство:

5. Hirschvogel Umformtechnik (Германия) – 96%, квалификация «А» (отлично);

6. Timken (Польша) – аудит процесса и СМК (документальный): результат положительный.

Трубное производство

7. ООО «Тюбинг Технолоджи Югра»/ ПАО «НК «РОСНЕФТЬ» (РФ) – технический аудит по оценке возможности поставлять насосно-компрессорные трубы в соответствии с требованиями ПАО «НК «РОСНЕФТЬ» (решение о квалификации будет принято после анализа предоставленного ПКМ).

Общие положения

Изготовленная продукция и упаковка безопасны для здоровья людей и окружающей среды.

Генеральный директор завода и его заместители организуют выполнение следующих Аспектов ответственности за произведенную продукцию:

- обеспечение безопасности и здоровья потребителя при контакте с продукцией;
- надлежащую маркировку продукции;
- маркетинговые коммуникации с потребителями и поставщиками;
- неприкосновенность частной жизни сотрудников потребителя;
- соответствие установленным требованиям.

Руководством завода при производстве и сбыте продукции неукоснительно выполняется принцип 1 Глобального Договора. Руководство завода в соответствии с принципом 8 Глобального Договора ООН предпринимает инициативы и проводит мероприятия по снижению воздействия на окружающую среду при производстве продукции, что отражено в разделе «Охрана окружающей среды».

В 2021 году БМЗ продолжило работу по внедрению и развитию процесса сертификации по устойчивому развитию, как ответственного поставщика строительной продукции по требованиям британского стандарта (BRE) в области окружающей среды и устойчивого развития (BES 6001) и схемы «CARES: Конструкционная сталь, произведенная в соответствии с принципами устойчивого развития» (SCS CARES).

Позиции руководства завода по Аспектам ответственности изложены в:

- Корпоративной Политике;
- документах Корпоративной системы менеджмента, перечисленных в данном разделе;
- Этическом кодексе;
- Кодексе ответственного поставщика;
- Политике устойчивого развития.

Здоровье и безопасность потребителя

Основные потребители продукции БМЗ – машиностроительные и автомобилестроительные предприятия, метизные, шинные, трубные заводы, заводы железобетонных изделий стран ближнего, дальнего зарубежья и РФ.

Завод стремится производить только качественные товары и услуги, благоприятные и безопасные для здоровья потребителей. Лучшая оценка качества продукции завода – ее высокая конкурентоспособность и постоянно увеличивающиеся объемы реализации.

В рамках выполнения специфических требований

потребителей в 2021 году проведены аудиты по оценке социальной и экологической практики предприятия, а также ОАО «БМЗ – управляющая компания холдинга «БМК» участвовал в за-

полнении анкеты на платформе EcoVadis.

Для защиты внутреннего рынка, обеспечения безопасности своих граждан и охраны окружающей среды Республика Беларусь, Россия, страны ЕС и другие государства не допускают ввоза на свою территорию продукции, не сертифицированной на соответствие требованиям национальных стандартов.

Работа по сертификации продукции на соответствие требованиям национальных и международных стандартов начата на предприятии в 1991 году и активно продолжается в настоящее время. Качество и безопасность продукции производства БМЗ, отвечающее требованиям национальных стандартов покупателей, подтверждено сертификатами России, Беларуси, США и большинства государств ЕС.

По итогам 2021 года завод располагает 51 сертификатом соответствия на производство различных видов продукции. Качество и безопасность продукции завода и соответствие ее требованиям нормативных документов систематически проверяется во время надзорных аудитов, периодичность которых определена правилами по сертификации каждой конкретной страны (от 1 до 4 раз в год).

Уверенность в стабильном качестве продукции для последующего производства автокомпонентов дает действующая на заводе Система менеджмента, которая сертифицирована на соответствие требованиям стандарта IATF 16949:2016.

Система менеджмента качества метизного производства одобрена представителями фирм-потребителей метизной продукции: «Michelin» (Франция), «Continental» (Германия), «Bridgestone» (Италия), «Goodyear» (Люксембург), «Eaton» (США, Германия), «Манули» (Италия), «Parker» (Италия), «Diesse Rubber» (Италия), «Alfagomma» (Италия), «Knapheide GmbH Hydraulic Hoses Werk Thuringen» (Германия), «EATON» (США), АО «Кордиант» (Россия), Trelleborg Wheel Systems (Чехия), которые проводят аудиты второй стороны.

Центральная заводская лаборатория с 2009 года аккредитована на соответствие требованиям ISO/IEC 17025 (немецким органом по аккредитации DAkkS).

В октябре 2018 года национальная система аккредитации Беларуси была признана соответствующей и эквивалентной европейским и международным требованиям, подписаны соглашения о признании результатов оценки

соответствия в части испытания и калибровки с Международной организацией по аккредитации лабораторий

ILAC. На основании данного соглашения аккредитованным лабораториям БМЗ (ОГМетр, ЦЗЛ) предоставлено право нанесения на выдаваемые документы комбинированного знака, свидетельствующего о возможности признания данного документа на зарубежных рынках.

Представителем ОАО «БМЗ – управляющая компания холдинга «БМК» в странах ЕС компанией Belmet Handelgesellschaft m.b. (Линц, Австрия) с 2011 года с целью выполнения требований Регламента ЕС1907 REACH проведена регистрация химических веществ (марганца, железа, меди, кремния), входящих в состав литой заготовки и блюмов, как продуктов в последующем использовании претерпевающих изменения в химическом составе.

Вся остальная продукция нашего предприятия относится к изделиям, не претерпевающим изменения химического состава и не выделяющим веществ при нормальном последующем использовании, и регистрации не подлежит.

Вся продукция БМЗ не содержит веществ, представляющих повышенную опасность (SVHC).

Основная цель REACH – обеспечить высокий уровень защиты здоровья человека и окружающей среды, включая содействие альтернативным методам оценки опасности веществ, а также свободное обращение веществ на внутреннем рынке Европейского Союза, повышая при этом конкурентоспособность химической промышленности стран ЕС и содействуя внедрению инновационных технологий.

Для информирования потребителя о безопасном применении продукции при дальнейшей ее переработке оформляются паспорта безопасности на серийную продукцию в соответствии с требованиями ГОСТ 30333 и других ТНПА согласно стандарту организации СТП 840-КСМ-7.5.1.2 «Средства управления процессами производства. Специальные процессы. Специальные характеристики продукции и специальные параметры процессов». В соответствии с требованиями потребителей на заводе проводится проверка продукции на радиоактивную безопасность с направлением потребителям соответствующих сертификатов.

Упаковку, хранение, погрузочно-разгрузочные работы и поставку продукции персонал осуществляет в соответствии с требованиями стандарта организации СТП 840-КСМ-7.5.5 «Производство и обслуживание. Сохранение соответствия продукции. Порядок отгрузки товарной продукции». При упаковке используются экологически чистые материалы, не наносящие вреда здоровью людей и окружающей среде.

Маркировка продукции с надлежащей информацией

Вся продукция, поставляемая покупателю, маркируется и сопровождается сертификатом качества. Маркировка продукции осуществляется в соответствии с заводскими положениями о требованиях к ярлыку и включает: информацию о стране производителя, товарный знак завода, номер контракта на поставку продукции, номер партии, страну назначения, вес и другую информацию о продукции. В сертификатах качества на продукцию указывается информация о качестве продукции.

Упаковка и отгрузка продукции осуществляется по действующей технологической документации с учетом пожеланий и требований потребителя, оговоренных в контракте.

С 2006г. получено разрешение на применение знака «СЕ» на сортовой прокат из конструкционной стали, с 2008г. – на трубы бесшовные, а с 2010г. – на стальную фибру (анкерную, волновую, микрофибру).

Маркетинговые коммуникации

Цель рекламной кампании БМЗ заключается в формировании имени, престижа компании для того, чтобы впоследствии занять и укрепить прочное положение на рынке, стимулировать сбыт, увеличить эффективность и объемы продаж.

В рекламно-выставочной деятельности произведены следующие технические усовершенствования:

- введен в эксплуатацию новый сайт газеты «Металлург»;
- размещена информация на внешнем и внутреннем сайтах завода о сертификатах на продукцию и КСМ, наградах в области качества.

Официальный сайт
WWW.BELSTEEL.COM

Реклама

- Рекламный модуль БМЗ в апрельском номере журнала «Металлоснабжение и сбыт» признан победителем.
- Фотографии продукции БМЗ размещены на главных обложках журналов «Металлоснабжение и сбыт» №1/2021, №6/2021, №9/2021, №11/2021.
- Фотография сталевара ОАО «БМЗ» заняла 2-е место в конкурсе «Лучшее фото 2020 года» и размещена в специальном блоке журнала «Металлоснабжение и сбыт №1/2021».
- Размещены рекламные ролики и рекламные баннеры БМЗ на светодиодном экране Дворца культуры металлургов в г.Жлобине.
- Размещена реклама ОАО «БМЗ – управляющая компания холдинга «БМК» на ледовой арене в г.Жлобине и форме хоккеистов ХК «Металлург».
- Размещение информации о продукции БМЗ на портале информационной поддержки экспорта www.export.by.
- Размещены рекламно-справочные материалы в журналах и газетах Республики Беларусь и Российской Федерации: справочно-информационное издание «Белорусские экспортеры 2021» от БелТПП, специализированный журнал «Металлоснабжение и сбыт №4/2021».
- Съёмки совместного видеоролика ХК «Металлург» и ОАО «БМЗ – управляющая компания холдинга «БМК».
- Обновление рекламного блока ОАО «БМЗ – управляющая компания холдинга «БМК» на светодиодном экране во время игр ХК «Металлург» в Ледовом дворце города Жлобина.
- Созданы новые и обновлены презентации и рекламно-раздаточные материалы: брошюра «Белорусский steel в металлургии», фотоальбом «Металлургия в фотографии», презентация предприятия для социальной сферы, блокнот для записей, общий каталог БМЗ, каталог прокатной продукции БМЗ, трубной продукции.
- Создан дизайн для сувенирной продукции с символикой БМЗ: фирменный бумажный пакет, корпоративные майки-поло, промо-футболки, кружки.
- Издание корпоративного календаря завода на 2022 год.
- Обновление рекламного блока БМЗ на светодиодном экране Дворца культуры металлургов в г.Жлобине, приуроченного к празднованию 37-летия завода.
- Организация и участие в съёмках видеоролика, приуроченного к юбилею ОАО «Белвторчермет».
- Съёмки ЗАО «Второй национальный телеканал» видеопроекта о промышленном туризме на ОАО «БМЗ – управляющая компания холдинга «БМК» и размещение сюжета на телеканале ОНТ.

- Прием и сопровождение международной делегации «Лидер года», презентация завода. Организация участия БМЗ в международной бизнес-премии «Лидер года 2021». БМЗ стал обладателем Гран-При в категории «Металлургическое производство».
- Участие в организации и проведении семинара «Развитие цифровизации предприятий промышленности». Рекламная акция и презентация инновационной продукции в музее БМЗ.
- Участие во II Всероссийском форуме по промышленному туризму.

Выставки, форумы

Организовано участие в следующих международных выставках и ярмарках:

- Вебинар «Использование электронных платформ выставки ЭКСПО-2020 для выхода на рынок ОАЭ».
- Выставка наиболее значимых результатов научно-технической и инновационной деятельности, г. Минск.
- Обновление экспозиции БМЗ в Музее современной белорусской государственности Республики Беларусь.
- Организация участия в бизнес-конференции «Региональная металлоторговля России» (г. Сочи, Россия).
- Участие в онлайн-семинаре «Эффективная работа на выставке» от БелТПП.
- Профессиональный «Олимп» (г. Жлобин): оформление выставки «Металлургия в фотографии» фоторабот работника завода Максима Усика.
- Международная специализированная выставка «Машиностроение-2021» (г. Минск).
- Участие в конференции «Контекстная реклама: как сделать потенциального клиента постоянным» в рамках выставки «Машиностроение-2021» (г. Минск).
- Международная выставка «Весна в Гомеле»: виртуальная версия на сайте www.vesna.ccigomel.by.
- Международная специализированная выставка «Газ. Нефть. Технологии» (г. Уфа, Россия).
- Оформление экспозиции продукции БМЗ во время проведения «Дня открытых дверей» завода (г. Жлобин): проведение рекламной акции; участие в организации и проведении мероприятий.
- Экспозиция предприятий холдинга «Белорусская металлургическая компания» в рамках выставки «Беларусь Адзіная», приуроченной ко Дню Независимости Республики Беларусь (г. Минск).
- Оформление выставки инновационной продукции предприятий холдинга в парке «Приднепровский» в городе Жлобине, приуроченной к празднованию Дня Независимости Республики Беларусь.
- Оформление экспозиции во Дворце культуры металлургов, приуроченной к празднованию Дня металлурга: презентация фотоальбома «Металлургия в фотографии» и оформление фотовыставки.
- Участие в организации презентации нового состава хоккейного клуба «Металлург»: оформление выставки, проведение рекламной акции и презентация нового корпоративного фильма «Один завод – одна команда».
- Международная специализированная экологическая выставка-форум «ECOLOGY EXPO-2021» (г. Минск).
- Участие в национальной экспозиции Республики Беларусь в рамках Международной специализированной выставки «ИННОПРОМ» (г. Екатеринбург, Россия).

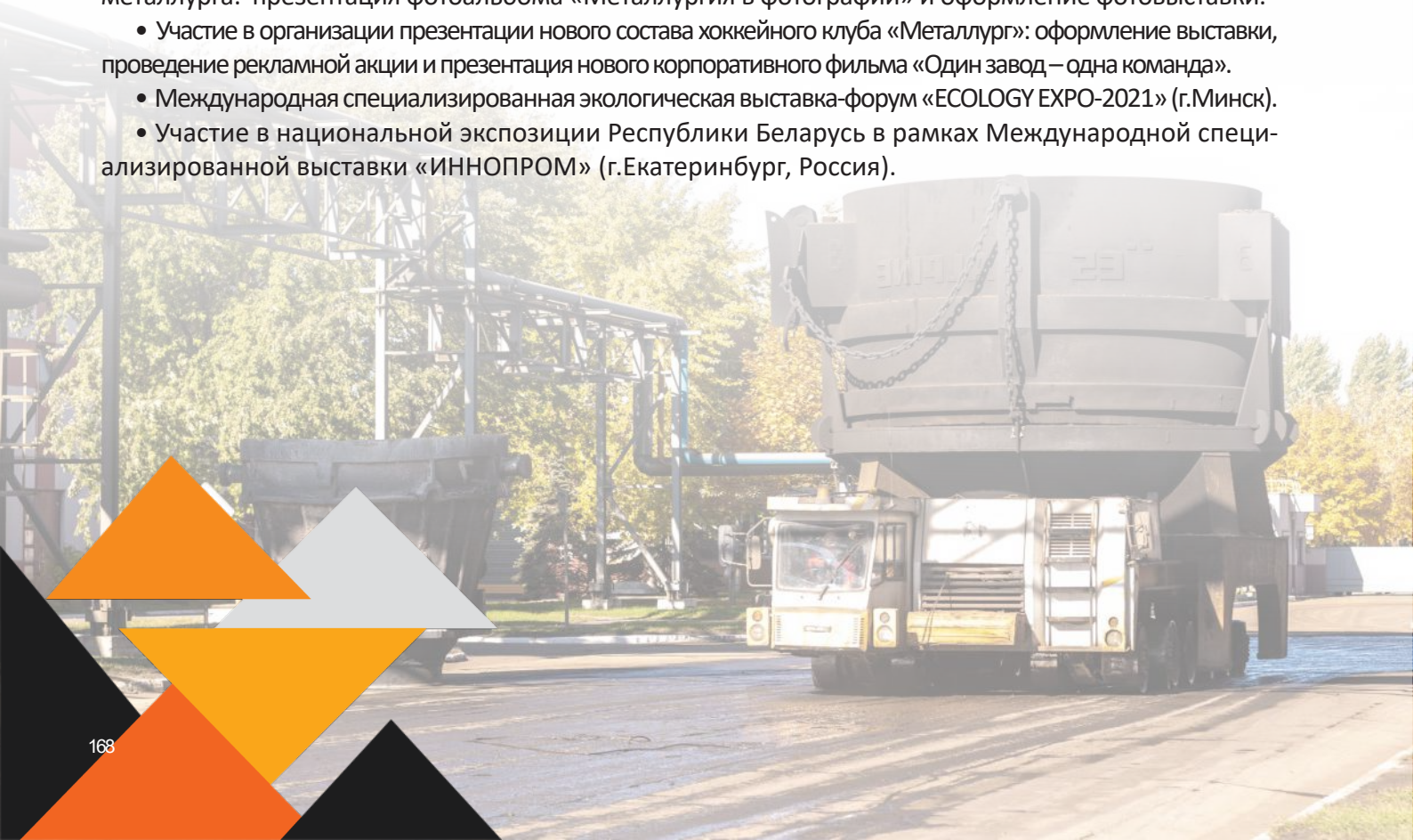

- Международная специализированная выставка «ТехИнноПром – 2021» (г.Минск).
- Создание экспозиции с помощью мобильных стендов с символикой БМЗ для встречи участников автопробега «Символ единства» на территории БМЗ (г.Жлобин).
- Международная специализированная выставка «Энергетика. Экология. Энергосбережение. Электро» XXV Белорусского энергетического и экологического форума (г.Минск).
- Создание экспозиции с помощью мобильных стендов с символикой БМЗ для проведения праздничного мероприятия, приуроченного к 37-летию завода (г.Жлобин).
- Создание экспозиции с помощью мобильных стендов с символикой БМЗ для проведения семинара на тему «Развитие цифровизации предприятий промышленности» (г.Жлобин).
- Организация участия сотрудников БМЗ в 24-ой Международной конференции «Российский рынок металлов», (г.Москва, Россия).
- Международная специализированная выставка «Метал-Экспо 2021» (г.Москва, Россия).
- Международная выставка «ЭКСПО 2020» (г.Дубаи, ОАЭ).
- Международная специализированная выставка «Машиностроение. Metalлообработка. Сварка. Казань», (г.Казань, Россия)

Жизненный цикл продукции

Жизненный цикл стали на БМЗ представлен схематически и включает в себя 4 основных этапа:

- 1) закупка основного сырья (металлолома), материалов и т.д.;
- 2) производство продукции (осуществляется согласно разработанным технологическим документам (ТИ, ТК, спецификации, планы работ и т.д.)).
- 3) применение произведенной продукции (строительство, металлургия и машиностроение, резино-техническая отрасль, нефтяная и газовая промышленность);
- 4) переработка (сталь может многократно перерабатываться, что делает её одним из самых экологических материалов).



Взаимовыгодное сотрудничество с поставщиками

Долгосрочное развитие БМЗ напрямую связано с эффективностью взаимодействия с заинтересованными сторонами. В разрезе рассмотрения вопросов жизненного цикла металлопродукции, ключевыми из стейхолдеров являются поставщики и потребители. Мы стремимся построить с ними отношения, которые основываются на доверии и формируются в ходе открытого диалога.

Правила Инкотермс стали важной составной частью нашего повседневного языка торговли. Термины включаются в договоры купли-продажи товаров по всему миру, определяют правила и дают руководство к действию для импортёров, экспортёров, юристов, перевозчиков, страховщиков и пр.

Работа с нашими поставщиками строится на условиях, согласованных в договорах.

БМЗ устанавливает честные и беспристрастные отношения с поставщиками, основанные на справедливом ценообразовании, признании лицензионных прав и права на торговлю. Работа с поставщиками строится также в соответствии с Кодексом ответственного поставщика, Этическим кодексом, стандартом предприятия СТП 840-КСМ-7.4 «Закупки. Порядок работы с поставщиками» и Руководством для поставщика.

Выбор поставщиков осуществляется на основе:

- изучения рынка и анкетирования поставщиков;
- результатов конкурсов среди поставщиков;
- наличия альтернативных поставщиков;
- накопленного опыта существующих связей с поставщиками;
- качества приобретаемых ресурсов (услуг), с учетом сведений о функционировании системы качества у поставщика и ее эффективности в форме:
 - наличия у поставщика сертификатов соответствия на систему менеджмента качества производителя ресурсов (услуг) и сертификатов соответствия на производство продукции, выданных независимыми организациями;
 - собственной проверки и признания проверок других организаций;
 - рейтинга на рынке товаров и услуг;
 - наличия статистических данных на приобретаемые ресурсы (услуги), подтверждающих их качество;
 - результатов массовых регулярных поставок без рекламаций и претензий;

– согласия поставщика выполнять требования Руководства по качеству для потребителей (РКП 840-КСМ), вы-

сылаемого поставщику службами снабжения по электронным или почтовым средствам связи или передаваемого поставщику на бумажном носителе;

- стоимости ресурсов (услуг);
- наличия у поставщика сертификата соответствия на систему управления охраной труда и промышленной безопасностью;
- наличия у поставщика сертификата соответствия на систему управления окружающей средой;
- наличия у поставщика сертификата соответствия на систему социальной ответственности (либо отчета об устойчивом развитии).

Для прослеживаемости жизненного цикла стали и с целью получения основной информации о поставщике на заводе дважды в год проводится его анкетирование, заполненные анкеты регистрируются в закупочном подразделении и хранятся со всеми документами (включая карточку поставщика) по соответствующему поставщику.

По результатам сотрудничества и оценки поставщиков составляется «Бюллетень по оценке поставщиков», на основании которого разрабатывается «Перечень одобренных поставщиков» с указанием посредников, осуществляющих поставки. Критериями оценки поставщиков являются:

- соответствие продукции установленным требованиям ТНПА с расчетом индекса качества поставленного товара (IQL), учитывающего наличие системы менеджмента качества у поставщика (по требованиям ISO 9001, IATF 16949), системы управления окружающей средой (по требованиям ISO 14001), системы управления охраной труда и промышленной безопасностью (по требованиям ISO 45001), системы социальной ответственности (по требованиям ISO 26000/SA8000), долю поставок продукции с отклонениями в общем числе поставок с учетом коэффициента значимости отклонения;
- соблюдение объема и сроков поставок продукции (логистика поставок);
- степень лояльности поставщика заводу и выполнение корректирующих действий, в т.ч. по отчетам 8D.

Для анализа жизненного цикла в заключаемых договорах на поставку ресурсов включаются обязательства поставщика по предоставлению паспорта безопасности вещества (материала).

Оценка качества поставок рассматривается на заводских совещаниях по качеству.

Для развития партнерских отношений, повышения качества поставляемой продукции путем развития системы менеджмента у приемлемых поставщиков специалистами завода проводятся аудиты у поставщиков.

В 2021 переработано «Руководство для по-

ставщика» РКП 840-КСМ-04-2021, в котором регламентировано распространение опыта повышения качества продукции и менеджмента

потребителей в цепочке «потребитель – производитель – поставщик – субпоставщик» (размещено на внешнем сайте www.belsteel.com).

Производство

Завод структурно состоит из трех основных производств (сталеплавильного, прокатного и метизного), цехов инфраструктуры и подразделений управления жизнедеятельностью предприятия.

В состав сталеплавильного производства входят копровый цех и два электросталеплавильных цеха. Приемка, хранение металллома, его сортировка и переработка осуществляются в копровом цехе. Копровый цех оборудован мостовыми кранами и стендами для загрузки шихты в завалочные корзины, которые с помощью скраповозов доставляются в электросталеплавильные цеха. Сталеплавильное производство представлено тремя мощными дугowymi электропечами емкостью по 100 тонн каждая. Процесс выплавки стали интенсифицируется за счет применения газокислородных технологий. Раскисление и легирование стали производится в ковше. Для доводки стали по химическому составу используются специальные установки – «печь-ковш» и вакууматоры. Сталь разливается на трех машинах непрерывного литья заготовки, две из них шестиручьевые машины с сечением 140x140мм и 125x125 мм, и одна четырехручьевая с сечением 250x300 мм, 300x400мм и ф200.

Высокотехнологичное прокатное производство представлено тремя прокатными цехами. Сортопрокатный цех №1 в своем составе имеет мелкосортный прокатный стан 320, проволочный стан 150, дуоревверсивный прокатный стан 850 с комплексом оборудования для производства сортового и фасонного проката, катанки различного назначения, арматуры. На стане 320 освоена технология производства арматурной стали по стандартам Германии, Голландии, Великобритании, Финляндии, Швеции, Норвегии, Австрии, Польши, России, Швейцарии, Колумбии, Сербии, Израиля и проведена сертификация данного вида продукции в национальных органах этих стран, освоена прокатка «слиттинг-процесса» с разделением в несколько ниток, что является высокотехнологичным направлением прокатного производства.

Сортопрокатный цех №2 представлен мелко-сортно-проволочным станом для производства катанки и сортового проката со специальной отделкой и термической обработкой. Универсальность прокатного стана позволяет производить прокат из разного сечения непрерывно-литой заготовки. Три различные линии выпускают продукцию от катанки обыкновенного качества до катанки для металлокорда и высокопрочного

крепежа. А сортовые линии предназначены для выпуска продукции машиностроительного комплекса и автомобилестроения. Этот проект позволил заводу сбалансировать производство стали с ее углубленной переработкой, а также увеличить объемы выпуска метизной продукции.

Трубопрокатный цех по производству бесшовных горячекатаных труб введен в эксплуатацию в июле 2007 года. Основным технологическим оборудованием цеха является трубопрокатный агрегат, включающий в себя косовалковый прошивной стан, 4-клетевой стан PQF® (Premium Quality Finishing – чистовая обработка для достижения высшего качества) и редуционно-растяжной стан для производства труб. Производственный цех имеет возможность работать с тремя типами заготовок наружным диаметром 140, 160 и 200 мм. Производственный цех включает также печи, прокатные станы, пилы для заготовок и пакетов труб, необходимые линии отделки, транспортные системы в пределах производственного цеха, а также вспомогательное оборудование. Трубы производства завода находят своё применение в машиностроении, нефтегазодобывающей и строительной промышленности, коммунальном хозяйстве. Качество производимых труб соответствует требованиям российских и зарубежных стандартов (ГОСТ, DIN, ASTM, API 5L, API 5CT, EN). По желанию потребителя осуществляется производство и поставка продукции по совокупным требованиям стандартов.

Качество труб на различных этапах технологического процесса контролируется: системой лазерного измерения толщины стенок «LASUS», двумя установками обнаружения на наружной поверхности труб дефектов при помощи вихревых токов, ультразвуковой установкой для обнаружения продольноориентированных дефектов на поверхности и в теле трубы, проверкой на герметичность при помощи гидроиспытательного пресса с давлением до 600 бар.

Метизное производство состоит из трех сталепроволочных цехов, цеха тары и волок.

Производство металлокорда – сложный процесс, в результате которого из литой заготовки сечением 250x300 мм получают стальную проволоку с латунным покрытием диаметром до 0,15 мм, способную выдержать высокие механические нагрузки. Завод является поставщиком таких всемирно признанных производителей шин, как «Michelin» (Франция), «Continental» (Германия), «Bridgestone» (Польша, Италия, Россия), «Goodyear» (Германия, Польша), «Eaton» (США, Германия), «Манули» (Италия), «Pirelli» (Италия, Россия), «Yokohama» (Япония, РФ), АО «Кордиант» (Россия), Trelleborg Wheel Systems (Чехия), Nokian (Россия) и других.

Другим важным продуктом метизного производства, пользующимся повышенным спросом, является проволока для рукавов высокого давления (РМЛ). По уровню автоматизации и оснащенности оборудованием метизное производство является одним из самых современных в мире. Специалисты завода успешно занимаются разработкой и внедрением новых конструкций металлокорда, учитывающих мировые тенденции развития и требования автомобильного рынка к шинам. В целях удовлетворения требо-

ваний фирм-потребителей специалисты завода разработали широкий ряд непредусмотренных проектом типов проволоки РМЛ, в том числе высокопрочной и сверхвысокопрочной. Спектр выпускаемой метизной продукции не ограничивается производством вышеуказанного сортамента. Завод выпускает проволоку для бортовых колец, сварочную омедненную и неомедненную проволоку, проволоку арматурную холоднодеформированную периодического профиля для армирования железобетонных конструкций, пружинную, спицевую, гвоздевую, общего назначения и фибру стальную (анкерную, волновую, микрофибру).

Производство конкретных видов продукции осуществляется в соответствии с требованиями разработанных технологических документов, таких как технологические инструкции, технологические карты, спецификации, планы работ и др.

Инфраструктура завода представлена цехами ремонта энергетического, электрического, механического оборудования, обеспечения производства средами и электроэнергией, железнодорожным и автотранспортными цехами, другими вспомогательными подразделениями.



Взаимовыгодное сотрудничество с потребителями

Важным аспектом жизненного цикла продукции является ее дальнейшее применение и получение данных об удовлетворенности конкретного потребителя качеством поставленной продукции. Деятельность по оценке удовлетворенности внешними потребителями осуществляется посредством:

– получения обратной связи

Обратная связь с потребителями осуществляется с целью анализа качества поставленной продукции с учетом особенностей ее переработки и предупреждения возможных претензий к ней. Обратную связь с потребителями осуществляют специалисты управления по сбыту продукции и управления маркетинга БМЗ. Полученная информация направляется в структурные подразделения завода (по принадлежности).

– совместной переработки продукции

Совместная переработка продукции у потребителя проводится по взаимной договоренности. Результатом работы являются отчеты командированных специалистов и разработка, при необходимости, корректирующих действий.

– анализа рекламаций и претензий

Результаты анализа несоответствующей продукции рассматриваются на производственных совещаниях. Разрабатываются корректирующие и предупреждающие действия в виде отчета 8D (по форме потребителя либо форме БМЗ), все претензии регистрируются в информационной базе «ПТК ОТК+».

– проведения внешних аудитов

По результатам аудитов разрабатываются необходимые корректирующие действия и мероприятия по улучшению, направленные на повышение качества выпускаемой продукции.

– рассмотрения результатов несоответствий, выявленных при перегрузке грузов в портах.

Несоответствия, выявленные в ходе инспекции грузов в портах, учитываются при разработке корректирующих действий.

– регулярных встреч и переговоров с представителями потребителей

В ходе двустороннего диалога анализируются полученные письменные отзывы о качестве образцов или продукции завода, рассматриваются предложения по улучшению отдельных показателей качества, или перспективных изменений качественных характеристик продукции; происходит взаимный обмен дополнительной информацией, в том числе статистическими данными, планами мероприятий, извещениями о внесении изменений в технологию производства продукции и т.д.

– анкетирования (в т.ч. сопоставления качества товарной продукции и услуг с уровнем, достигнутым основными конкурентами)

Анкетирование потребителей является составной частью бизнеса предприятия, проводится ежегодно и используется с целью определения и реализации мер по повышению уровня удовлетворенности потребителей. Выбор направлений совершенствования работы с клиентами основывается на оценке общей удовлетворенности по видам производств (сталеплавленное, прокатное, трубное и метизное). Основная суть опроса заключается в формировании перечня наиболее важных для потребителя критериев. Общими вопросами являются ключевые факторы, влияющие на удовлетворенность потребителей: качество, техническая документация, сроки поставки, взаимодействие с техническим персоналом БМЗ или официальным представителем завода.

В целях успешной реализации продукции БМЗ проводятся участия в выставках и конференциях, размещается реклама в СМИ и интернете, в отраслевых изданиях. Осуществляются регулярные посещения клиентов, организуются мероприятия для них, в т.ч. посещение предприятия. Заказываются издания рекламных буклетов и презентаций, сувенирной продукции. Субъектами ТПС организуются складские помещения для оперативного обслуживания клиентов.

Потребители указали наиболее значимые проекты с участием продукции БМЗ за 2021 год:

1. Строительство метрополитена в Москве и Санкт-Петербурге (Российская Федерация).
2. Домостроение и промышленное строительство в г.Могилеве и Могилевской области.
3. Строительство школ и реконструкция больниц на территории г.Гомеля.
4. Строительство по национальным проектам, строительство заводов и станции Тамань в Краснодарском крае (Российская Федерация).
5. Строительство и реконструкция Белорусской железной дороги.
6. Строительство в странах Ближнего и Дальнего Востока.
7. Строительство жилых домов №32 и №6 в г.Жлобине.
8. Аэропорт Берлина, Арена Альянса Мюнхена (футбольный стадион).
9. Строительство поликлиники в новом микрорайоне г.Орша.
10. Строительство Курской АЭС, поставка опытно-промышленной партии для ПАО «СургутНефтеГаз» (Российская Федерация).
11. Лахта центр Санкт-Петербург (Российская Федерация).
12. Концерн ТИТАН-2, СТГ-Запад (Российская Федерация).

Показатель лояльности потребителей БМЗ

Ежегодное измерение лояльности потребителей проводится с целью удержания рыночных позиций и привлечения новых потребителей – стимулирования повторных покупок существующими клиентами в сочетании с построением эмоциональной приверженности к торговой марке завода и настроенности на долгосрочное сотрудничество с заводом.

При проведении ежегодного анкетирования потребителям предлагается ответить на один вопрос: «Насколько вероятно, что Вы порекомендуете нашу продукцию другим компаниям?». На основании ответов конечных клиентов осуществляется расчет показателя лояльности потребителей (NPS) - индекса потребительской лояльности.

Показатель лояльности потребителей

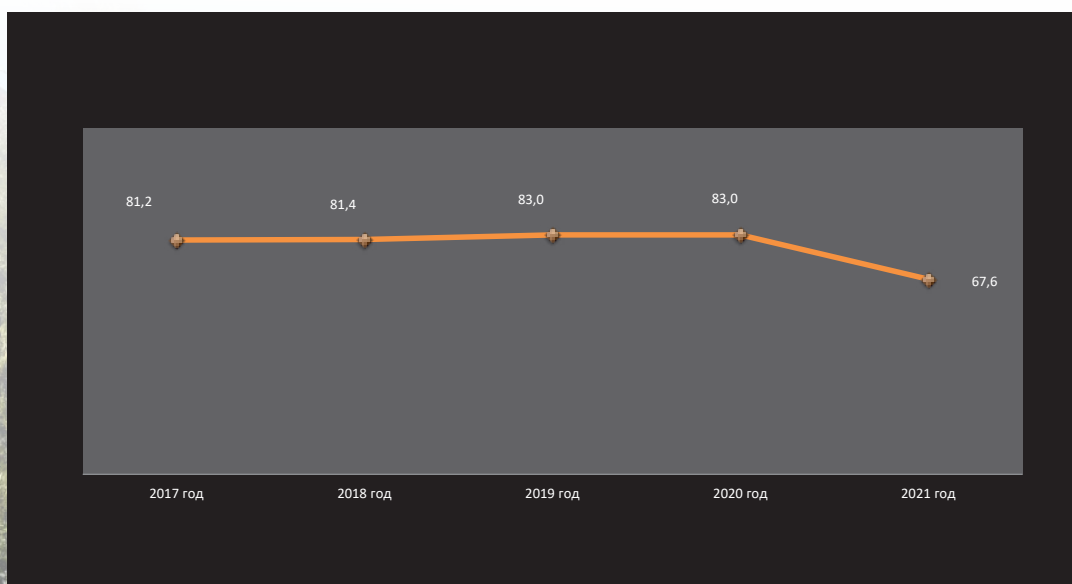

Индекс потребительской лояльности в 2021 году значительно снизился и составил 67,6, но, не смотря на это, согласно международной методологии, индекс NPS свыше 50 соответствует высокому уровню удовлетворенности (лояльности) потребителей.



Об отчёте

В настоящем Отчете раскрыты результаты деятельности ОАО «БМЗ – управляющая компания холдинга «БМК» в области устойчивого развития за 2021 год, а также планы на ближайшее будущее.

Границы Отчета

Настоящий Отчет является четырнадцатым Отчетом об устойчивом развитии ОАО «БМЗ – управляющая компания холдинга «БМК». Сохраняя традицию отчетности об устойчивом развитии, предприятие подтверждает свою готовность к открытому диалогу с заинтересованными сторонами. Воплощая принятые на себя обязательства, БМЗ придерживается избранного курса улучшений и преобразований во всех направлениях: управлении устойчивым развитием, экономической деятельности, работе с персоналом, социальной активности предприятия в регионах, взаимодействия с поставщиками и потребителями, политики по экологии и промышленной безопасности.

Отчет раскрывает широкому кругу заинтересованных сторон полную и достоверную информацию о приоритетных направлениях деятельности БМЗ, таких как производство качественной продукции, обеспечение безопасных и достойных условий труда персонала, снижение воздействия на окружающую среду и продвижение здорового образа жизни.

В Отчете не приводится информация по совместным предприятиям и предприятиям, расположенным за пределами Республики Беларусь.

Существенные изменения в Отчете

В Отчете отсутствуют значительные изменения информации, опубликованной в предыдущих отчетах завода. Экономические показатели приведены в долларах США по среднегодовому курсу Национального банка Республики Беларусь, сложившемуся в 2021 году, который составил Br 2,5382.



Содержание Отчета и определение существенности тем

Отчет подготовлен согласно общему варианту отчетности в соответствии с Руководством GRI (G4). Перечень показателей общих стандартных элементов и специфических стандартных элементов отчетности размещен в Приложениях 2 и 3 к настоящему отчету.

С учетом рекомендованного GRI G4 подхода процесс определения содержания Отчета проведен в соответствии с принципами существенности, охвата заинтересованных сторон, контекста устойчивого развития и полноты раскрытия информации.

Для определения содержания Отчета и формирования его текста ОАО «БМЗ – управляющая компания холдинга «БМК» провело оценку существенных тем в соответствии с требованиями Руководства GRI. Темы и вопросы, раскрытые в Отчете, признаны существенными с точки зрения их влияния на деятельность БМЗ и интересы ключевых заинтересованных сторон: потребителей, поставщиков, сотрудников, органов государственной власти, а также местных сообществ.

В процессе определения существенности БМЗ следовала рекомендациям Руководства GRI. Процесс включал в себя следующие этапы:

1. Анализ внутренних источников информации, в том числе материалов Отчета об устойчивом развитии за 2020 год, с учетом мнения заинтересованных сторон относительно наиболее интересных для них тем.
2. Составление, обсуждение и утверждение перечня существенных тем для включения

в Отчет об устойчивом развитии за 2021 год.

Особое внимание в Отчете уделено развитию проектов республиканского и регионального уровней, представлена комплексная информация о реализованных инициативах по повышению экологической эффективности производства, подробно раскрыты вопросы охраны труда и промышленной безопасности, кадровой и социальной политики, а также взаимодействия с местными сообществами и поставщиками предприятия.

Для развития конструктивного диалога со всеми заинтересованными сторонами заводу важно каждое мнение о его деятельности в области устойчивого развития. С этой целью в Отчете размещена контактная информация и форма обратной связи. Ваши мнения и предложения относительно формы и содержания Отчета, а также возникающие вопросы можно направить по электронному адресу secr.dpir@bmz.gomel.by или по почтовому адресу: Открытое акционерное общество «Белорусский металлургический завод – управляющая компания холдинга «Белорусская металлургическая компания» (ОАО «БМЗ – управляющая компания холдинга «БМК»), улица Промышленная, 37, 247210, город Жлобин, Гомельская область, Республика Беларусь.

**Электронная версия отчета за 2021г.
доступна на веб-сайте belsteel.com**



ПРИЛОЖЕНИЯ

Список используемых сокращений

API	American Petroleum Institute (Американский институт нефти) – неправительственная организация в США, занимающаяся исследованиями нефтегазового сектора.
GRI	Global Reporting Initiative (Глобальная инициатива по отчетности) – независимая не коммерческая организация, миссией которой является развитие и распространение по всему миру единых принципов отчетности в области устойчивого развития, прежде всего, с помощью Руководства по отчетности в области устойчивого развития. Организация создана в 1988 г., имеет штаб-квартиру в Амстердаме и управляется международными экспертами из различных организаций по всему миру.
EFQM	Европейский фонд управления качеством
ISO	International Organization for Standardization (Международная организация по стандартизации)
ISO 45001	Системы менеджмента профессионального здоровья и безопасности труда
SA 8000	Международный стандарт «Социальная ответственность 8000»
БМЗ	Белорусский металлургический завод
БНТУ	Белорусский национальный технический университет
БРСМ	Белорусский республиканский союз молодежи
ВВП	Валовой внутренний продукт
ГОСТ	Государственный отраслевой стандарт
ГУО	Государственное учреждение образования
ДКМ	Дворец культуры металлургов
ДСП	Дуговая сталеплавильная печь
ДЮСШ	Детская юношеская спортивная школа
ЕС	Европейский Союз
ЕТКС	Единый тарифно-квалификационный справочник
ЖМК	Жлобинский мясокомбинат
ЖУ	Жилищное управление
Инфо-БМЗ	Информационно-справочная система завода
кг	Килограмм
КСМ	Корпоративная система менеджмента
КЦН	Курсы целевого назначения
МАЗ	Минский автомобильный завод
МИСиС	Московский институт стали и сплавов
МНЛЗ	Машина непрерывного литья заготовок
млн	Миллион
млрд	Миллиард
мм	Миллиметр

МСЧ	Медико-санитарная часть
МТЗ	Минский тракторный завод
МФСО	Международная финансовая система отчетности
НАН	Национальная академия наук
НП	Национальный парк
ОИИР	Отдел информационно-идеологической работы
ООН	Организация Объединенных Наций
ООТ	Отдел охраны труда
ОПБ	Отдел промышленной безопасности
ОРВ	Озоноразрушающие вещества
ОУК	Отдел управления качеством
ПГУ	Пылегазоулавливающая установка
ПДК	Предельно допустимая норма
ПО	Производственное объединение
РБ	Республика Беларусь
РРиС	Руководящие работники и специалисты
РФ	Российская Федерация
СМ	Совет Министров
СМИ	Средства массовой информации
СМС	Совет молодых специалистов
СНГ	Содружество независимых государств
СПЦ	Сортопрокатный цех
СТП	Стандарт предприятия
СТБ	Стандарт Беларуси
СтПЦ	Сталепроволочный цех
СУОС	Система управления окружающей средой
СУОТ	Система управления охраной труда
США	Соединенные Штаты Америки
ТНПА	Типовые нормативно-правовые акты
ТУ	Технические условия
т.у.т.	Тонна условного топлива
Тыс.	Тысяча
ТЭР	Топливо-энергетические ресурсы
УООСиПС	Управление по охране окружающей среды и промышленной санитарии
ФОК	Физкультурно-оздоровительный комплекс
ЦВЕ	Центральная и Восточная Европа
ЭСПЦ	Электросталеплавильный цех

Название показателя	
Стратегия и анализ	
G4-1 Заявление самого старшего лица, принимающего решения в организации	
G4-2 Характеристика ключевых воздействий, рисков и возможностей	
Профиль организации	
G4-3 Название организации	
G4-4 Главные бренды, виды продукции и/или услуг	
G4-5 Расположение штаб-квартиры организации	
G4-6 Количество стран, в которых организация осуществляет свою деятельность, и названия стран, где осуществляется основная деятельность или которые особенно значимы с точки зрения вопросов устойчивого развития, охватываемых Отчетом	
G4-7 Характер собственности и организационно-правовая форма	
G4-8 Рынки, на которых работает организация	
G4-9 Масштаб организации	
G4-10 Общая численность сотрудников с разбивкой по типу занятости, договору о найме, региону и полу	
G4-11 Процент всех сотрудников, охваченных коллективным договором	
G4-12 Цепочка поставок организации.	
G4-13 Все существенные изменения масштабов, структуры или собственности организации или ее цепочки поставок, произошедшие на протяжении отчетного периода	
G4-14 Использует ли организация принцип предосторожности и каким образом	
G4-15 Разработанные внешними сторонами экономические, экологические и социальные хартии, принципы или другие инициативы, к которым организация присоединилась и поддерживает	
G4-16 Членство в ассоциациях (например, отраслевых) и/или национальных и международных организациях	
Выявленные существенные аспекты и границы	
G4-17 Все юридические лица, отчетность которых была включена в консолидированную финансовую отчетность, или аналогичные документы	
G4-18 Методика определения содержания Отчета и Границ Аспектов	
G4-19 Список всех существенных Аспектов, выявленных в процессе определения содержания Отчета	
G4-20 Граница каждого существенного Аспекта внутри организации	
G4-21 Граница каждого существенного Аспекта за пределами организации	
G4-22 Последствия всех переформулировок показателей, опубликованных в предыдущих Отчетах, и причины таких переформулировок	
G4-23 Существенные изменения Охвата и Границ Аспектов по сравнению с предыдущими отчетными периодами	

ЭЛЕМЕНТЫ ОТЧЕТНОСТИ

	Глава Отчета	Комментарий
	1. Обращение генерального директора	
	3. Стратегия и подход к управлению устойчивым развитием	
	2. О компании	
	2. О компании	
	2. О компании	
	2. О компании	
	2. О компании	
	2. О компании	
	2. О компании	
	6. Социальная деятельность/ Характеристика персонала	
	6. Социальная деятельность/ Социальное партнерство/ Профсоюзная организация	
	7. Ответственность за произведенный товар/ Жизненный цикл продукции	
	В отчетном периоде существенных изменений не происходило	
	4. Экономическая результативность/ Риски предприятия	
	3. Стратегия и подход к управлению устойчивым развитием/ Управление устойчивым развитием/ Участие во внешних инициативах	
	3. Стратегия и подход к управлению устойчивым развитием/ Участие во внешних инициативах	
	8. Об Отчете	
	8. Об Отчете	
	8. Об Отчете	
	8. Об Отчете	
	8. Об Отчете	
	8. Об Отчете	
	8. Об Отчете	

Взаимодействие с заинтересованными сторонами	
G4-24	Список групп заинтересованных сторон, с которыми организация взаимодействует
G4-25	Принципы выявления и отбора заинтересованных сторон для взаимодействия
G4-26	Подход организации к взаимодействию с заинтересованными сторонами, включая частоту взаимодействия по формам и заинтересованным группам, а также элементы взаимодействия, предпринятые специально в качестве части процесса подготовки Отчета
G4-27	Ключевые темы и опасения, которые были подняты заинтересованными сторонами в рамках взаимодействия с организацией, а также то, как организация отреагировала на эти ключевые темы и опасения, в том числе с помощью подготовки своей отчетности
Общие сведения об отчете	
G4-28	Отчетный период, за который предоставляется информация
G4-29	Дата публикации предыдущего Отчета в области устойчивого развития
G4-30	Цикл отчетности
G4-31	Контактное лицо, к которому можно обратиться с вопросами относительно данного Отчета или его содержания
G4-32	Выбранный организацией вариант подготовки Отчета в соответствии с руководством GRI и Указатель содержания GRI для выбранного варианта подготовки Отчета
G4-33	Политика и применяемая практика организации в отношении обеспечения внешнего заверения отчетности об устойчивом развитии
Корпоративное управление	
G4-34	Структура корпоративного управления организацией, включая основные комитеты в составе высшего руководящего органа
Этика и добросовестность	
G4-56	Ценности, принципы, стандарты и нормы поведения организации, такие как кодексы поведения и этические кодексы

	3. Стратегия и подход к управлению устойчивым развитием/ Взаимодействие с заинтересованными сторонами	
	3. Стратегия и подход к управлению устойчивым развитием/ Взаимодействие с заинтересованными сторонами	
	3. Стратегия и подход к управлению устойчивым развитием/ Взаимодействие с заинтересованными сторонами	
	3. Стратегия и подход к управлению устойчивым развитием/ Взаимодействие с заинтересованными сторонами	
	8. Об Отчете	
	8. Об Отчете	
	8. Об Отчете	
	Анкета обратной связи	
	8. Об Отчете	
	заверение не проводилось	
	2. О компании/ Организационная структура управления	
	3. Стратегия и подход к управлению устойчивым развитием	



Уважаемые читатели!

Вы только что ознакомились с Отчетом о деятельности ОАО «БМЗ — управляющая компания холдинга «БМК» в области устойчивого развития за 2021 год. Ваше мнение об этом документе является очень важным для нас, и в последующих Отчетах мы постараемся максимально учесть Ваши комментарии и предложения.

Пожалуйста, отправьте заполненную форму по факсу: + 375-2334-5-54-26 или по адресу: 247210, Гомельская обл., г. Жлобин ул. Промышленная, 37, с пометкой «Отчет-2020»

Вы также можете направить данную форму по эл-й почте на адрес: (secr.dpir@bmz.gomel.by)

1. К какой группе заинтересованных лиц Вы принадлежите?

- Представитель органов власти
- Представитель общественности
- Инвестор
- Партнер
- Клиент
- Сотрудник
- Иная группа заинтересованных лиц _____

2. Как Вы оцениваете Отчет с точки зрения полноты представленной информации?

- Высоко На среднем уровне Низко

3. Как Вы оцениваете Отчет с точки зрения достоверности и объективности представленной информации?

- Высоко На среднем уровне Низко

4. Как Вы оцениваете Отчет с точки зрения удобства поиска необходимой информации?

- Высоко На среднем уровне Низко

5. Как Вы оцениваете дизайн Отчета?

- Высоко На среднем уровне Низко

6. Создал ли Отчет у Вас понимание деятельности ОАО «БМЗ - управляющая компания холдинга «БМК» в области устойчивого развития?

- Да, полностью Да, частично Нет, не совсем Нет, совсем не понятно

7. Пожалуйста, оцените, насколько следующие разделы Отчета ОАО «БМЗ - управляющая компания холдинга «БМК» были для Вас интересны, актуальны и полно раскрыты (от 1 (низко) до 5 (очень высоко))

Металлургия. Выход на новые рубежи	___	Характеристика завода	___
Участие научного потенциала республики в развитии металлургического комплекса	___	Экономическая деятельность	___
Характеристика ключевых воздействий, рисков	___	Экологическая деятельность	___
Управление, обязательства, взаимодействие с заинтересованными сторонами	___	Социальная деятельность	___
Ответственность за произведенный товар	___	Взаимодействие сторон	___

8. Повлиял ли Отчет на Ваше отношение к деятельности ОАО «БМЗ - управляющая компания холдинга «БМК»?

- Да, мое отношение существенно улучшилось
 Не повлиял
 Отношение к компании ухудшилось

9. Какая информация, представленная в Отчете, была для Вас наиболее интересной?

10. Какие, по Вашему мнению, направления деятельности ОАО «БМЗ - управляющая компания холдинга «БМК» требуют улучшения с точки зрения повышения социальной ответственности?

11. Какую информацию Вы хотели бы видеть в будущих Отчетах о деятельности ОАО «БМЗ - управляющая компания холдинга «БМК» в области устойчивого развития?

Спасибо за сотрудничество!

